



DRAWings[®] XII

ESSENTIALS

USER GUIDE

| Advanced Appliqué | Lettering | Embroidery | Monogramming |

Creative DRAWings® XII

Software Manual

The contents of this manual and the associated software are the property of DRAWSTITCH INTERNATIONAL LTD. No parts of this publication or the accompanying software may be reproduced, adapted, copied or distributed, transmitted, transcribed, stored in a retrieval system or translated into any human or computer language, in any form or by any means, electronic, mechanical, magnetic, manual, or otherwise, or disclosed to any third party.

Trademarks: DRAWings and DRAWstitch names and logos are trademarks and/or registered trademarks of DRAWSTITCH INTL. LTD.

All other trademarks are the property of their respective owners. All rights reserved.

Patent Protected: Certain features and tools of Creative DRAWings® XII are protected by US Patents 8,694,146 and 10,132,018. The new feature/tool Sketch is patent pending. All rights on such code are reserved. Additional patents may be pending in the U.S. and elsewhere.

Important:

Your use of Creative DRAWings® XII software ("the Software") is subject to the DRAWSTITCH INTL. LTD. End-User License Agreement (EULA). To view the EULA, please refer to the **Help > About** dialog of the software (Windows) or to the **Creative > About** (MacOS) dialog. Please bear in mind that any translation of the EULA in languages other than English is provided only for convenience, and in the event of a dispute between the English and any non-English versions, the English version of the EULA shall govern.

Notice, Warranties and Disclaimers:

All information is provided "as is" without warranty of any kind, either express or implied, including, but not limited to, the implied warranties of merchantability, fitness for a particular purpose, or non-infringement. DRAWSTITCH INTL. LTD. assumes no responsibility for errors or omissions in the information, or software, or other documents, which are referenced by or linked to this manual.

References to corporations, their services and products, are provided "as is" without warranty of any kind, either express or implied. In no event shall DRAWSTITCH INTL. LTD. or its officers, employees or affiliates be liable for any special, incidental, indirect or consequential damages of any kind, or any damages whatsoever, including, without limitation, those resulting from loss of use, data or profits, whether or not advised of the possibility of damage, and on any theory of liability, arising out of or in connection with the use or performance of this information.

The information contained in this manual is provided for informational purposes only, and while DRAWSTITCH INTL. LTD. is confident in its accuracy, please note that this manual could include technical or other inaccuracies or typographical errors. Changes are periodically added to the information herein; these changes will be incorporated in new editions of this manual without prior notice.

DRAWSTITCH INTL. LTD. may make improvements and/or changes in the product(s) and/or the program(s)/software described in this manual at any time.

Printing:

You may print out this Software Manual provided that:

- (a) You print out a single copy of the Manual for your personal use;
- (b) You do NOT remove or alter the copyright notices or other means of identification or disclaimers as they appear in this Software Manual;
- (c) You do NOT systematically make printed or electronic copies of the Software Manual for any purpose;
- (d) You do NOT display or distribute any part of the Software Manual on any electronic network, including without limitation the Internet and the World Wide Web;
- (e) You do NOT use all or any part of the Software Manual for any commercial use.

Language:

Any translation of this manual is provided only for convenience and in the event of a dispute between the English and any non-English versions, the English version of this Manual shall govern.

For more information visit

www.drawstitch.com

Contact DRAWstitch Intl. Ltd.

info@drawstitch.com

Copyright © 2022 DRAWstitch Intl. Ltd. All rights reserved.

1.	Per Iniziare	8
1.1	Installazione	9
1.2	Manutenzione	12
1.3	Software key	12
1.4	Aggiornamento Software	14
1.5	Connessione dispositivi esterni	14
1.6	Ottenere aiuto	16
1.7	Nuove funzionalità	17
1.8	Tour dello spazio di lavoro	21
1.9	Tecniche	26
1.10	Avviamento veloce	26
1.11	Scheda di riferimento rapida	29
2.	Lavorare con i file	32
2.1	Creare un disegno	33
2.2	Aprire un disegno	34
2.3	Browser	35
2.4	Importare file	42
2.5	Importare immagini vettoriali	43
2.6	Importare file da ricamo	44
2.7	Salvare un disegno	47
2.8	Stampa il disegno	48
2.8.1	Stampa il disegno	49
2.8.2	Stampa la grafica Artwork	52
2.9	Esporta il disegno	54
2.9.1	Esporta a Dropbox	54
2.9.2	Esporta l'immagine del ricamo	60
2.9.3	Esporta come SVG	62
2.9.4	Esporta come Quilt	63
2.9.5	Esporta come Taglio	64
2.9.5.1	Esporta come file	65
2.9.5.2	Connessione diretta alla macchina da taglio	66
2.9.5.3	Configurazione wireless per Artistic Edge	73
2.9.5.4	Stampa il template	78
2.10	Invia alla macchina / USB	82
2.11	Esporta alla USB	82
3.	Selezioni	84
3.1	Seleziona con il mouse (click)	85
3.2	Seleziona con i tasti di scelta rapida	87

3.3	Selezionare per tipo di punto	88
3.4	Selezionare per colore	89
3.5	Seleziona sul gestore delle sequenze	90
4.	Visualizza il tuo disegno	91
4.1	Strumenti Zoom	92
4.2	Misura	93
4.3	Visualizza disegno	94
4.4	Visualizza spessore	95
4.5	Imposta la sorgente luminosa	96
4.6	Visualizza la griglia	97
4.7	Visualizza il mirino	98
4.8	Visualizza il telaio	98
4.9	Ricamo Virtuale (Shift+F11)	98
4.10	Personalizzare i colori dell'interfaccia utente	100
4.11	Linee guida	101
5.	Modifica oggetti	105
5.1	Modifica nodi	107
5.1.1	Seleziona nodo (i)	109
5.1.2	Modifica forma	110
5.1.3	Unisci i nodi	114
5.1.4	Dividi contorno	115
5.2	Posiziona gli oggetti	115
5.3	Copia - Duplica - Cancella	116
5.4	Trasforma gli oggetti	117
5.4.1	Scala - Dimensione degli oggetti	119
5.4.2	Inclina - Oggetti inclinati	121
5.4.3	Ruota gli oggetti	123
5.4.4	Specchia gli oggetti	124
5.5	Aggiungere nuovi oggetti come cloni	125
5.6	Bordo Automatico	126
5.7	Allinea - Distribuisci	127
5.8	Dimensione Automatica oggetti	130
5.9	Raggruppa - Separa	131
5.10	Combina - Dividi	132
5.11	Converti il contorno in oggetto	132
5.12	Annulla - Ripristina	133
5.13	Rimuovi sovrapposizioni	134

6. Modifica i punti	135
6.1 Selezioni in Editor dei punti	137
6.2 Muovi i punti	139
6.3 Movimenti a scatto	139
6.4 Inserisci punti	140
6.5 Elimina punti	140
6.6 Mostra/Nascondi nodi	141
7. Lettering	142
7.1 Aggiungi Testo	143
7.2 Testo intelligente - Abbreviazioni	145
7.3 Posizionamento Testo	148
7.4 Incornicia testo	152
7.5 Monogramma	155
7.5.1 Modifica monogramma	156
7.5.2 Modifica il template del monogramma	157
7.5.3 Area sovrapposizione	159
8. Lavorare con i colori	161
8.1 Imposta colore di default	164
8.2 Seleziona per colore	166
8.3 Gestore Colori	166
8.4 Armonie	169
9. Riorganizza il disegno	171
9.1 Riorganizza gli oggetti	172
9.2 gestore delle sequenze	173
10. Strumenti	179
10.1 Converti	181
11. Ricamo - Creare disegni di ricamo	182
11.1 Tipi di punto - Tipi di ricamo	183
11.2 Seleziona il tessuto	185
11.3 proprietà	187
11.4 Proprietà di riempimento	188
11.4.1 Grafica Artwork	189
11.4.2 Cordoncino	189
11.4.3 Raso	195
11.4.4 Appliqué	200
11.5 Proprietà del contorno	205
11.5.1 Grafica Artwork	205

11.5.2	impuntura	205
11.5.3	Cordoncino Seriale	209
11.6	Flusso dei punti	214
11.7	Funzioni Speciali	216
11.8	proprietà del disegno	217
11.8.1	Generali	218
11.8.2	Ottimizzatore	219
11.9	Macchina / Telaio	224
11.9.1	Aggiungi telai multipli	232
11.10	Sequenza del ricamo	238
11.10.1	Sequenza di ricamo automatica	238
11.10.2	Sequenza di ricamo manuale	242
12.	Taglio - Crea disegni con i tagli	245
12.1	Creare un progetto di taglio da zero	246
12.2	Proprietà del taglio	252
12.3	Stampa e Taglia	255
13.	Preferenze Software	261
13.1	Generali	262
13.2	Strumenti	263
13.3	Monitor	265
13.4	Visualizza	266
13.5	Stampa	268
13.6	Ordine Palette	269
13.7	Telai personalizzati	271
Index		273

Per Iniziare

DRAWings Essentials è un software potente e conveniente per la produzione quotidiana di ricami, monogrammi e applique. Il software utilizza una tecnologia all'avanguardia di conversione da vettoriale a ricamo per convertire automaticamente la grafica vettoriale in file da ricamo pronti per la produzione. DRAWings Essentials permette a chiunque abbia una minima esperienza di ricamo di produrre file da ricamo professionali con una frazione della curva di apprendimento dei complessi e costosi programmi di digitalizzazione tradizionali.

Installazione

Il primo passo per iniziare ad usare il software è "l'installazione". L'installazione salverà il software sul tuo computer, prima di procedere, assicurarsi che il sistema soddisfi i requisiti di sistema. È necessario soddisfare i requisiti minimi di sistema per poter installare il software.

I sistemi operativi diversi da quelli indicati di seguito non sono supportati.

Requisiti minimi di sistema:

Sistema operativo:	Windows 10 or 11 with the latest updates La versione più recente e la precedente di MacOS, a confronto dalla data di rilascio di questo software
CPU:	Intel Core i3/i5/i7/i9 or AMD Athlon X4, A10-Series, FX series, Ryzen 3/5/7/9, Apple's M1 and M2
RAM:	6 GB di RAM
Hard disk:	1.5 GB di spazio libero non compresso
Scheda grafica:	Acceleratore 3D DirectX 11 con almeno 1 GB di RAM, colore a 32 bit (solo Windows)
Risoluzione del Monitor:	1366 x 768
Connessione Internet:	Obbligatorio

Installando il software

Assicurati di essere loggato come utente con privilegi amministrativi.

Chiudere tutte le applicazioni, inclusi tutti i programmi di rilevamento dei virus e le applicazioni aperte nella barra di sistema o nella barra delle applicazioni di Windows. Non fare nulla che possa aumentare il tempo di installazione e interferire con l'installazione.

Installazione di MS Windows

Inserire la chiavetta USB di installazione in una porta USB del computer. Si consiglia di chiudere tutti i programmi in esecuzione prima di procedere.

Aprire Windows Explorer e navigare fino all'unità flash di installazione Essentials, poi cliccare su "setup.exe".

Se hai un link per scaricare il file di installazione, puoi digitarlo nel campo URL di un qualsiasi browser web e scaricare il file. Estrai il file di installazione dal file zip scaricato facendo clic con il pulsante destro del mouse e selezionando "Estrai tutto ...". Una volta seguite le istruzioni per estrarre il file di installazione, bisogna andare in quella cartella ed eseguire il file facendo doppio clic su di esso.

Se si esegue l'installazione su un sistema operativo Windows 10 / 11, apparirà la "schermata di sicurezza" con informazioni sul nuovo software e verrà chiesto il consenso per continuare. È necessario eseguire l'accesso come amministratore oppure selezionare "Consenti" se sei già connessi come amministratore.

1. Apparirà la finestra di dialogo iniziale di benvenuto dell'installazione; a questo punto è necessario seguire i passaggi della procedura guidata per procedere con l'installazione. Se possibile, tenere la "Chiave USB hardware" e il cutter scollegati durante l'installazione del software. Fare clic su "Avanti>" per continuare.
2. Quando si apre la finestra con i termini dell'accordo di licenza:
Fai clic sul primo pulsante di scelta rapida della finestra, confermando di accettare i termini dell'accordo di licenza. (ATTENZIONE! LEGGERE ATTENTAMENTE I TERMINI E LE CONDIZIONI DEL CONTRATTO DI LICENZA). Quindi fare clic sul pulsante "Avanti>"
3. Nella finestra di dialogo successiva, è possibile specificare dove si desidera che il software venga installato. È possibile modificare la "cartella d'installazione" facendo clic sul pulsante "Sfoggia ..." e selezionando un'altra cartella. Fai clic su "Avanti>" per continuare.
4. Nella finestra di dialogo successiva, è possibile selezionare i tipi di file che si desidera vengano gestiti dal software. Per impostazione predefinita, l'applicazione è impostata per gestire tutti i formati di file di ricamo supportati. Fai clic su "Avanti>" per continuare.
5. Il software è ora pronto per l'installazione. Fai clic su "Installa" per iniziare l'installazione. Durante l'installazione, è possibile fare clic sul pulsante "Mostra dettagli" per visualizzare il processo di installazione.
6. Durante il processo di installazione, potrebbero apparire più finestre di dialogo che richiedono l'accesso all'installazione dei driver della macchina da ricamo. Fai clic su "Installa" per continuare.
7. Ad un certo punto, sarete informati che l'installazione è terminata. Fai clic su "Fine" per terminare l'installazione.
8. Apri il software facendo doppio clic sul collegamento (DRAWings Essentials) che troverai sul desktop.

9. Viene visualizzato un messaggio che informa che è necessario premere "OK" per inserire la chiave software e il codice di attivazione ricevuti con il software. È necessaria una connessione a Internet. Se si dispone di una chiave USB, inserire la chiave USB.
10. Apparirà la finestra "Software key". Digitare il "numero di serie" e il "codice di attivazione" nei rispettivi campi e fare clic su "Attiva". Se il processo è andato a buon fine il messaggio "Chiave aggiornata correttamente" apparirà nell'area dei messaggi.
11. Fai funzionare nuovamente il software facendo doppio clic sul collegamento  (DRAWings Essentials) che troverai nel desktop.
12. Apparirà la finestra "Informazioni di registrazione". Questa finestra è un modulo che dovresti compilare con informazioni valide e tornare facendo clic sul pulsante "Registra".
13. Sei pronto! Adesso puoi usare il software.

Installazione MAC OS

Inserire la chiavetta USB di installazione in una porta USB del computer. La chiavetta USB viene rilevata automaticamente e viene visualizzata un'icona denominata Essentials sul desktop. Fate doppio clic sull'unità disco per aprirla e si aprirà la cartella dalla quale dovrete eseguire il programma "Essentials.dmg" facendo doppio clic su di esso. Seguire la procedura a partire dal 5° passaggio.

Se si dispone di un collegamento per scaricare il file di installazione, è possibile digitarlo nel campo URL di un qualsiasi browser web e scaricare il file.

1. Nell'area Dock è possibile vedere l'avanzamento del download.
2. Once the download is complete, the download icon will change.
3. Se si fa clic sull'icona "Download", viene visualizzato un elenco con gli ultimi file scaricati. Fare clic sul file "Essentials.dmg" Verrà visualizzato un avviso che indica che questo software è stato scaricato da Internet; fare clic su "Apri" per procedere. Questo accade solo la prima volta che si esegue l'applicazione.
4. Il file scaricato è un'immagine del disco e facendo clic su "Essentials.dmg" viene rilevata sul Mac e se ne può vedere il contenuto. Sulla scrivania è presente un'icona per l'immagine disco rilevata. Se si chiude accidentalmente la finestra del Finder, è possibile riavviarla facendo doppio clic sull'icona "DRAWings Essentials" nel desktop.
5. Per procedere con l'installazione di "DRAWings Essentials" devi trascinare l'icona del programma sull'icona della cartella "Applicazioni".
6. Trascina l'applicazione "Essentials.dmg" sull'icona della cartella Applicazioni.
"Avviso": Non fate doppio clic sulle icone perché in questo modo il programma verrà eseguito attraverso il supporto rilevato e non verrà installato.
7. L'installazione è completa e a questo punto è possibile "espellere" il supporto di installazione. Fare clic con il tasto destro del mouse su DRAWings Essentials sul desktop e utilizzare l'opzione "Espelli".
8. To Run the software, start "Finder" and navigate to "Applications" folder and locate "Essentials" 

9. Verrà visualizzata la finestra di accesso "Software Key". Ora è necessario digitare il "Numero di serie" e il "Codice di attivazione" nei rispettivi campi. Per procedere all'attivazione, è necessario essere connessi a Internet. Dopo aver digitato la chiave e il codice di attivazione, premere Attiva.
10. Dopo l'attivazione, viene visualizzato il messaggio "Key updated successfully".
11. Ora si è pronti per aprire "DRAWings Essentials", andare nella cartella delle Applicazioni e cercare l'icona "Essentials"  un'altra volta. fare doppio click sull'icona per avviare il programma.
12. Sei pronto per usare DRAWings Essentials.

Manutenzione

Modifica l'installazione di MS Windows

Per attivare le opzioni di manutenzione del programma, bisogna inserire il DVD di DRAWings Essentials nell'unità DVD-ROM e verrà eseguito automaticamente o fare doppio clic sul file di installazione che è stato scaricato.

Un altro modo per attivare la manutenzione del programma è: "Start > Tutti i Programmi > DRAWings Essentials e poi selezionare Disinstalla DRAWings Essentials 1.0".

Se è abilitato il "Controllo Utente", è necessario che si acceda come amministratore (se non siete già l'amministratore) oppure selezionare "Consenti" nella finestra di dialogo che vi informa che un software sta richiedendo i diritti di amministratore. La finestra di dialogo che apparirà vi consente di "Aggiungere o rimuovere i componenti", "Aggiornare componenti" e "Rimuovere tutti i componenti" selezionando la rispettiva opzione.

Selezionare l'opzione di manutenzione desiderata e fare clic su "Avanti>" per procedere. Seguire le procedure di dialogo per completare il processo.

Modifica l'installazione di MAC OS

Per modificare l'installazione di MAC OS, l'unica cosa che puoi fare è avviare "Finder" e passare nella cartella "Applicazioni". Trovare l'icona "Essentials" e trascinarlo nel cestino. Quindi è necessario seguire la procedura normale di installazione descritto in precedenza.

Software key

Insieme al software si otterrà una chiave software che consiste in un "numero seriale" e un "codice di attivazione". Questi due numeri possono essere trovati nella confezione del software e devono essere inseriti nei rispettivi campi dello strumento Software Key. Lo strumento Software Key viene installato insieme al software, e può essere trovato nell'angolo in basso a destra della barra delle attività nelle finestre MS (accanto all'antivirus) e nell'angolo in alto a destra della barra dei menu del MAC. Il colore dell'icona varia in base al suo stato. Per attivare il "Software key", è necessario inserire il "numero seriale" e il relativo "codice di attivazione".

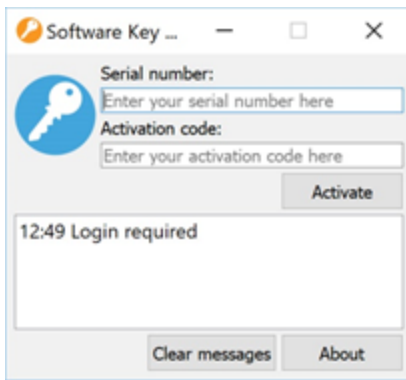

Generalmente all'avvio del software (se non è già stata attivata la chiave software) viene richiesto di digitare il numero di serie e il codice di attivazione per attivare il software. Al fine di procedere con l'attivazione è necessario disporre di una connessione internet attiva. Dopo aver digitato la chiave e il codice di attivazione premere su "Attiva" per procedere. Se si riceve un messaggio con l'avvenuto successo, il seriale è stato attivato e il software è pronto per iniziare. Far eseguire ancora una volta il software per avviarlo.

A questo punto dobbiamo menzionare che "Software Key" è un'utilità installata sul tuo computer e potrai accedervi dalla barra di sistema. Nel caso in cui il software non possa essere avviato, bisogna avviare "Software Key" e controllare lo stato della vostra chiave. Se la chiave è inattiva è necessario digitare il codice di attivazione e riattivare.

Usare il software su un computer diverso

Devi cliccare sullo strumento "Software key" che troverai nell'angolo in basso a destra accanto al tuo antivirus (in Windows) e nell'angolo in alto a destra della barra dei menu del MAC. Fai clic su "Logout" mentre sei connesso a Internet.



Windows

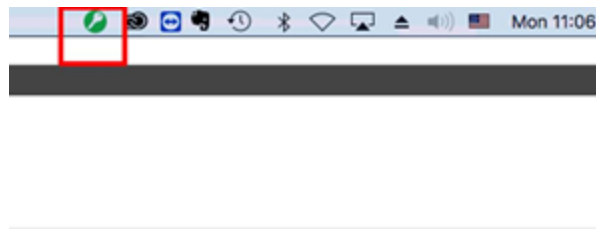

Mac OS

1. Sarai immediatamente disconnesso
2. Ora è possibile andare sull'altro PC e aprire lo strumento di accesso "Software key" semplicemente eseguendo il software.
3. Digitare il "numero seriale" e la "chiave di attivazione" nel rispettivo campo.
4. Quindi fare clic su "Attiva" e il software verrà attivato sull'altro PC. Ora puoi lavorare con il software sull'altro PC.
5. Per tornare al primo PC oppure in qualsiasi altro PC bisogna ripetere lo stesso procedimento.

Basta ricordare che ogni volta che si desidera di cambiare il PC, si deve prima fare il LOGOUT da un PC e poi si può accedere nell'altro.

Aggiornamento Software

Il software controlla periodicamente gli aggiornamenti e ti informa se ci sono nuove aggiunte. Ora sarai sempre aggiornato e puoi sempre usare il software con le sue ultime funzionalità.

MS Windows

Il software viene aggiornato regolarmente e l'utente viene automaticamente avvisato che esistono nuovi aggiornamenti. L'icona degli aggiornamenti  apparirà per avvisarti che sono disponibili aggiornamenti per il software.

Facendo clic sull'icona, la procedura guidata di installazione si apre informando quali aggiornamenti sono disponibili. È possibile seguire i passaggi di installazione per installarli.

È inoltre possibile controllare manualmente gli aggiornamenti. Fai clic sul menu "Help" del software e seleziona l'opzione "Controlla Aggiornamenti"

MAC OS

Ogni volta che il software si avvia, controlla gli aggiornamenti. Se c'è un aggiornamento disponibile, apparirà una finestra di dialogo con tutte le informazioni necessarie per l'aggiornamento. Là avrete la possibilità di "Installa aggiornamento", "Ricordamelo più tardi" e "Salta questa versione". Fare clic sul pulsante "Installa aggiornamento" per installare gli aggiornamenti più recenti del software. Se si desidera che questo procedimento venga eseguito automaticamente, seleziona "Scarica e installa automaticamente gli aggiornamenti in futuro" e quindi fai clic sul pulsante "Installa aggiornamenti".

Connessione dispositivi esterni

Il software può essere collegato a molti dispositivi esterni quali macchine per ricamo, taglierine, stampanti, ecc. Alcuni di essi devono essere configurati all'interno del software prima di utilizzarli.

Calibrazione del Monitor

La calibrazione del monitor è importante per poter visualizzare la dimensione effettiva del disegno che si sta creando quando si imposta la visualizzazione al 100%.

Per fare questo è necessario aprire il software DRAWings Essentials e quindi selezionare l'opzione "Opzioni..." dagli Strumenti. Apparirà la finestra di dialogo "Opzioni". Fai clic sulla scheda "Monitor".

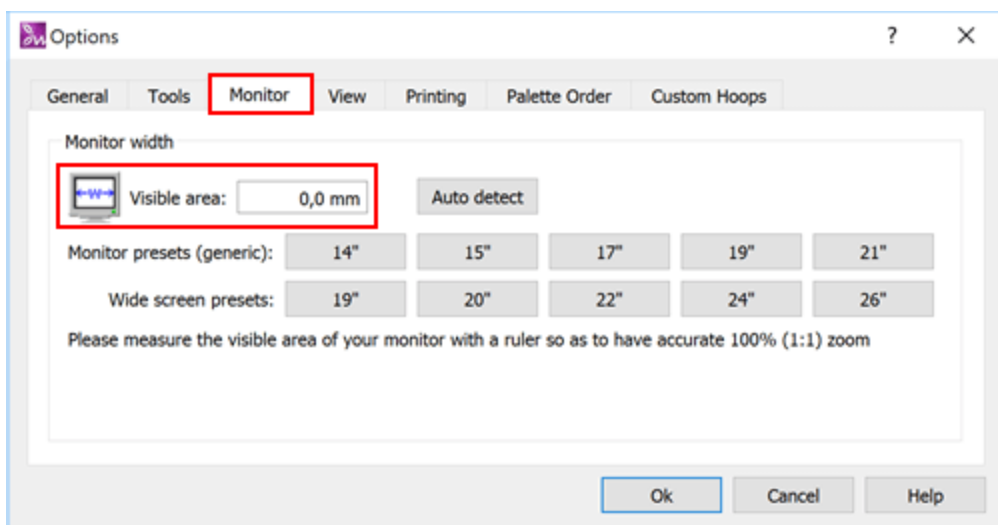

Misura l'area visibile (larghezza) del monitor, nel modo in cui viene visualizzata nell'icona della finestra di dialogo e digitala nel rispettivo campo. Fai clic su "Ok" per applicare la modifica. La prossima volta che selezioni l'impostazione di visualizzazione al 100%, vedrai il disegno nella sua dimensione effettiva nel monitor.

Collegamento della taglierina

Tutte le taglierine sono dotate di un CD di installazione oppure è possibile scaricare i driver dal sito web del produttore. Collegare la taglierina al computer e installare il driver.

Dopo l'installazione del driver, DRAWings Essentials sarà in grado di collegarsi immediatamente alla taglierina. Se non si riesce a trovare la taglierina o è disattivata, è necessario verificare se è stata installata correttamente.

Lo stesso vale sia per i sistemi MS Windows® sia per MAC OS®. Per i sistemi MS Windows®, la maggior parte delle taglierine sono supportate direttamente oppure esportando il relativo file che possono leggere. Per i sistemi MAC OS, non tutte le taglierine sono supportate per la connessione diretta. Dovresti controllare il sito web del produttore per i relativi driver, anche se la maggior parte delle taglierine sono supportate esportando il disegno dal software al formato di file che possono leggere.

Taglierine supportate

DRAWings Essentials supporta molte taglierine direttamente o tramite l'utilizzo di un file.

Visualizza l'elenco delle macchine supportate qui sotto:

Taglierina	Connessione Diretta	Connessione Diretta	File
	MS Windows	MAC OS	Entrambi gli OS
Bordo Artistico	•	•	
Zing	•	•	
Silhouette CAMEO	•		•
Silhouette Portrait	•		
eCraft	•		•

- Silhouette SD •
- Foison •
- eClips 2 •
- REDSail •
- GCC Jaguar •

Il software riconoscerà automaticamente la taglierina collegata e ti permetterà di inviare disegni di taglio o stampa. Se la taglierina non è presente oppure è disattivata, probabilmente non è stata installata correttamente.

Ottenere aiuto

La guida per l'utente si trova nel menu "Aiuto" del software. Viene chiamata "Argomenti di aiuto" e potrai accedere ad essa premendo il tasto di scelta rapida "F1". Per navigare attraverso questa guida

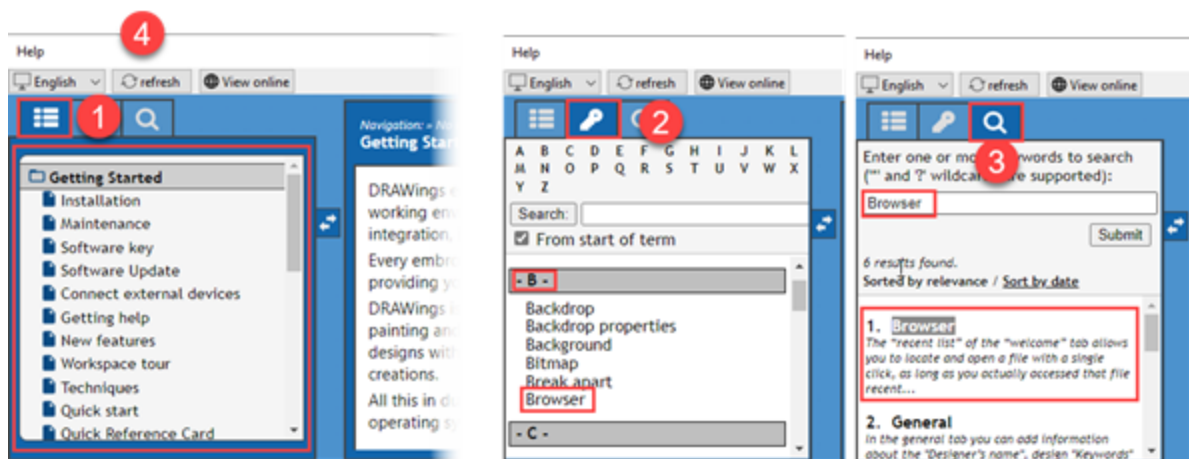

1. Tabella di contenuti: consente di visualizzare tutte le informazioni organizzate per soggetto. Fare clic sulle voci di livello superiore per visualizzare le sottocategorie.
2. Indice: consente di cercare termini o concetti specifici in ordine alfabetico. Digita una parola o una frase.
3. Cerca: consente di cercare nel testo completo della Guida per una determinata parola o frase
4. Area di selezione della lingua: È possibile selezionare una lingua alternativa per il manuale utente e anche scaricare il manuale per averlo a disposizione offline. Le lingue con l'icona del mappamondo sono visualizzate online tramite Internet, mentre le lingue con l'icona del monitor sono versioni disponibili anche offline. Per le lingue visualizzate online, è disponibile un'opzione per renderle disponibili offline.

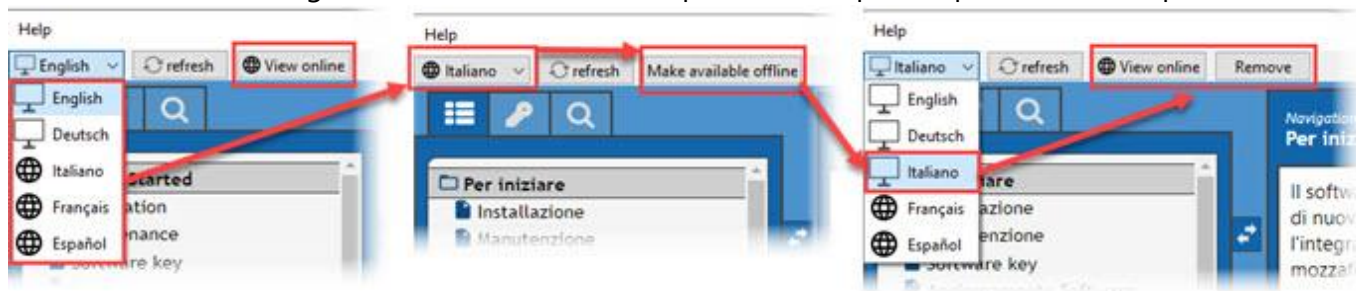

Aviso: Se si cambia la lingua utilizzata per il software, attraverso il menu Strumenti, scheda Opzioni, sezione Generale, la guida utente chiederà di scaricare una traduzione della guida utente, se disponibile.



5. È anche possibile navigare all'interno della guida utilizzando le frecce di navigazione.

Lo stesso manuale è incluso nel formato di file pdf e può essere letto utilizzando l'opzione "Guida stampabile" del menu "Aiuto".

Un'altra risorsa di aiuto è "Mostra aiuto attivo" che può essere accessibile anche dal menu "Aiuto" o premendo il tasto di scelta rapida "Shift + F1". Mostra aiuto attivo: può fornire assistenza per uno specifico strumento, area o funzione. Quando si attiva "Mostra aiuto attivo", il puntatore del mouse si trasforma in un puntatore con un punto interrogativo. Fare clic su qualsiasi funzione desiderata e la guida verrà visualizzata.

Infine, i "suggerimenti" forniscono informazioni utili sui controlli dell'applicazione quando si posiziona il puntatore sulle icone, pulsanti e altri elementi dell'interfaccia utente.

Nuove funzionalità

Mostrare - nascondere gli oggetti durante la modifica

Questo strumento serve a nascondere temporaneamente gli oggetti dallo schermo, per facilitare la modifica di progetti a più livelli, come aree di riempimento, forme e bordi sovrapposti. In pratica, lo strumento aiuta l'utente a concentrarsi e a gestire le forme e i livelli sottostanti, senza dover spostare i livelli superiori, tenendoli fuori dai piedi. In questo modo la modifica è più chiara e la creazione di disegni intricati diventa più semplice ed efficiente. **Per saperne di più...**

Supporto del testo verticale

DRAWings Essentials v.XI offre il supporto per il posizionamento verticale del testo. Questa funzione genera automaticamente punti per riempire l'area di testo designata, consentendo una perfetta integrazione delle scritte verticali nei progetti. Questa aggiunta offre una maggiore flessibilità di progettazione e consente di creare elementi visivi unici nei progetti di ricamo. **Per saperne di più...**

Precisa spaziatura del testo tra i caratteri

La spaziatura delle lettere da ricamo può ora essere facilmente regolata con valori numerici. A seconda del disegno, un valore più piccolo darà luogo a una spaziatura più stretta, mentre un valore più grande creerà una spaziatura più ampia tra le lettere. Queste impostazioni possono essere regolate a piacimento dell'utente, consentendo la massima personalizzazione dei disegni. **Per saperne di più...**

Nodi curvi - regolazione fine della forma dei vettori

DRAWings Essentials v.XI rimuove automaticamente i nodi non necessari, aumentando così la qualità dei disegni creati dopo la tracciatura (Auto-digitalizzazione). Poiché i nodi cuspidali non vengono rimossi da questo strumento automatico, si consiglia di convertire i nodi cuspidali in nodi curvi prima di applicare lo strumento. **Per saperne di più...**

Adattare automaticamente il disegno da ricamo nel telaio

DRAWings Essentials v.XI offre l'opzione "adatta al telaio", una funzione unica per adattare comodamente qualsiasi disegno al telaio. Il software ridimensiona automaticamente il disegno per adattarlo all'area di

ricamo del telaio. Non è più necessario regolare manualmente o tirare a indovinare le dimensioni corrette: ci pensa il software.**Per saperne di più...**

Modificare la densità dei file da ricamo (.dst, .pes, .jef, .vip ecc.).

DRAWings Essentials v.XII consente di regolare la densità dei punti nei file di ricamo come .dst, .pes, .jef, .vip, ecc. entro un intervallo del 25%. La fluttuazione della densità consente di enfatizzare alcune caratteristiche o di ridurre il numero di punti per i tessuti più delicati. Questa regolazione fine può essere utile anche per compensare le variazioni di dimensione del disegno.**Per saperne di più...**

Applicare le funzioni speciali (Rasafilo e Stop) agli oggetti attraverso il gestore di sequenze.

Il gestore di sequenze consente una maggiore personalizzazione dei progetti. La funzione "Trim" attiva un taglio del filo prima di un oggetto specifico, consentendo un maggiore controllo sul processo di progettazione. La funzione "Stop" mette in pausa la macchina da ricamo prima di cucire l'oggetto selezionato, offrendo la possibilità di cambiare i colori del filo o aggiungere abbellimenti. Questa funzione aggiunta al Sequence Manager consente di realizzare ricami ancora più precisi e creativi.**Per saperne di più...**

Aggiunto un mirino che attraversa tutto lo schermo

Lo strumento mirino è stato esteso a entrambe le schermate per una migliore e più accurata creazione di progetti quando si utilizzano gli strumenti di digitalizzazione. Il mirino fornisce un riferimento visivo più chiaro, facilitando l'allineamento preciso degli oggetti all'interno di un progetto.**Per saperne di più...**

Aggiungere automaticamente punti di fissaggio/blocco, se necessario, nei file da ricamo (.dst, .pes, .jef, .vip ecc.).

Una corretta stabilizzazione del ricamo è fondamentale per evitare sbrodolamenti o distorsioni. DRAWings Essentials v.XII aggiunge automaticamente punti fissi e di blocco, ove necessario, ai progetti a punto raw come .dst, .pes, .jef, .vip ecc. Questo non solo fa risparmiare tempo e fatica, ma garantisce anche risultati di alta qualità per ogni disegno.

Fissaggio: piccoli punti di saldatura aggiunti all'inizio di un oggetto per stabilizzarlo

Blocco: piccoli punti di saldatura aggiunti all'estremità di un oggetto per evitare che si disfi.**Per saperne di più...**

Il pannello di proprietà dei Colori è stato sostituito da una casella di modifica intelligente e con campioni.

Il vecchio pannello di proprietà dei Colori è stato sostituito da una casella di modifica intelligente, più efficiente e facile da usare, per l'assegnazione di nomi o l'immissione di codici colore, abbinata a una visualizzazione ampliata dei campioni. La casella di modifica consente di accedere rapidamente a colori specifici, mentre la visualizzazione ampliata dei campioni offre una visione immediata di tutti i colori disponibili. Questa nuova configurazione semplifica il processo di progettazione e migliora l'usabilità complessiva.**Per saperne di più...**

Trova un colore specifico cercando con un codice colore esadecimale o con un nome/numero specifico di colore del filo

La ricerca nel pannello Colori è ora possibile utilizzando un codice esadecimale, noto anche come tripletta esadecimale. Per selezionare le tonalità esatte è sufficiente inserire la combinazione di sei cifre di lettere e numeri. In alternativa, è possibile trovare un determinato filo della tavolozza dei fili corrente cercando con il nome o il numero del rispettivo colore del filo. Trovare un colore non è mai stato così facile. **Per saperne di più...**

Nuovo sistema di Aiuto

Il nuovo sistema di aiuto utilizza l'HTML per facilitare gli aggiornamenti e consente una maggiore accessibilità linguistica. Non è necessario scaricare file specifici per la lingua, perché il repository online consente di accedere immediatamente ai contenuti della guida in qualsiasi lingua supportata. Per coloro che preferiscono l'accesso offline, il download del file rimane un'opzione. Questo sistema non solo semplifica l'esperienza dell'utente, ma consente anche aggiornamenti e miglioramenti rapidi senza richiedere l'aggiornamento del software. **Per saperne di più...**

Miglioramenti alla modalità manuale

La modalità manuale è stata notevolmente migliorata in DRAWings Essentials v.XII in modo che gli utenti esperti possano avere un maggiore controllo sul modo in cui il software genera i ricami. Quando si passa da Auto a Manuale, il software separa automaticamente i riempimenti dai contorni, riordina gli elementi per ridurre i cambi di colore e imposta il rasafilo dove è necessario, nel caso in cui un oggetto venga spostato da dietro a davanti, per evitare di modificare il disegno. **Per saperne di più...**

In modalità manuale, tutti i punti di collegamento sono visibili

In modalità manuale, tutti i punti di collegamento tra gli oggetti sono visibili. Il software determina se il punto deve essere tagliato o meno, in base alla distanza tra la fine di un oggetto e l'inizio del successivo. Tuttavia, l'utente può decidere di non tenerne conto. Quando un punto di collegamento viene tagliato, i punti di chiusura vengono aggiunti all'oggetto precedente e i punti di fissaggio vengono aggiunti all'oggetto successivo. Ciò consente un controllo più preciso della cucitura e contribuisce a garantire prodotti finiti di alta qualità. **Per saperne di più...**

Gli oggetti in modalità manuale hanno un riempimento o un contorno, non entrambi.

In modalità manuale, gli oggetti hanno ora un riempimento (secchiello) o un contorno (penna), anziché entrambi. Questa modifica offre un'esperienza utente più intuitiva, modifiche di colore non complicate e un migliore allineamento con il software di digitalizzazione tradizionale, fornendo un maggiore controllo sul progetto. **Per saperne di più...**

Quando si carica un file da ricamo o un file di grafica, il nuovo disegno avrà lo stesso nome

Quando si carica un file da ricamo o un file di grafica in DRAWings Essentials v.XII, il nuovo progetto eredita automaticamente il nome del file. Ciò consente un'organizzazione più semplice, un accesso rapido ed efficiente ai disegni e riduce al minimo il lavoro di gestione. È sempre possibile rinominare il progetto durante il processo di salvataggio. **Per saperne di più...**

Pannello delle proprietà degli oggetti ridisegnato

il pannello delle proprietà degli oggetti ridisegnato inDRAWings Essentials v.XII consente un'esperienza utente più snella. L'aver spostato le proprietà nell'area di progettazione e l'aver integrato l'accelerazione 3D rende più facile rimpicciolire o nascondere rapidamente gli elementi non necessari per creare una vista più raffinata. Non è più necessario ricorrere a visualizzazioni a schede, rendendo tutte le proprietà accessibili istantaneamente. L'area "proprietà" si nasconde automaticamente quando si utilizza uno strumento che non consente la modifica delle proprietà. Nel complesso, queste modifiche rendono il processo di progettazione più fluido ed efficiente. **Per saperne di più...**

Regolazioni 3D

Le regolazioni 3D sono state effettuate per garantire la larghezza visiva dei fili ed evitare una rappresentazione errata della densità dei punti. Si è prestata particolare attenzione a non far apparire i fili troppo stretti, dando l'impressione che la cucitura non sia abbastanza fitta. Di conseguenza, sono stati effettuati accurati aggiustamenti per rappresentare accuratamente il disegno nella sua vera forma. Queste regolazioni consentono una rappresentazione tecnologicamente il più possibile precisa del disegno, che a sua volta perfeziona il processo di progettazione aggiungendo un livello di dettaglio necessario per un'esperienza di ricamo affidabile e piacevole. **Per saperne di più...**

Supporto di più macchine da ricamo e telai

È stato aggiunto il supporto per altri modelli di macchine, ampliando la gamma di macchine e, di conseguenza, la quota di mercato del ricamo che può beneficiare delle caratteristiche diDRAWings Essentials v.XII. Inoltre, il supporto per una più ampia varietà di dimensione dei telai consente una maggiore versatilità nella progettazione e flessibilità nelle scelte degli utenti. **Per saperne di più...**

Sovrascrivere la selezione predefinita della macchina quando si caricano i file .pes, .jefo.jef+

Per chi passa spesso da una macchina all'altra, l'opzione "Sovrascrivi la selezione della macchina predefinita dai dati del file da ricamo" è uno strumento prezioso. Attivando questa funzione, la macchina predefinita cambia automaticamente in base al file importato. Quindi, se ad esempio viene caricato un file .pes, la macchina passa a un modello Brother. In questo modo si risparmia tempo e si elimina la necessità di regolare manualmente le impostazioni prima di ricamare. **Per saperne di più...**

Supporto per i codici a barre nelle stampe

La funzione di stampa diDRAWings Essentials v.XII include un codice a barre in modo che le macchine da ricamo che supportano questa funzione possano caricare rapidamente i disegni semplicemente scansionando il codice a barre sulla stampa del software. Questo semplifica il processo di produzione, facendo risparmiare tempo e aumentando l'efficienza delle operazioni di ricamo industriale. Oltre alle informazioni sul disegno, il codice a barre può contenere anche i dati relativi al conteggio dei punti e al cambio di colore, per un utilizzo ancora più versatile. **Per saperne di più...**

Conversione di oggetti vettoriali in punti raw per un'accurata modifica dei punti.

La possibilità di convertire oggetti vettoriali in punti raw consente una modifica più precisa, ad esempio regolando i punti di un disegno per adattarli alla tensione del tessuto, ottenendo così risultati migliori sul prodotto finito. **Per saperne di più...**

Miglioramenti alla funzione Elimina oggetto

Quando si elimina un oggetto, viene automaticamente selezionato l'oggetto successivo nella sequenza. In questo modo, sia il Sequence Manager che l'utente possono concentrarsi sulla posizione corrente, semplificando il flusso di lavoro e risparmiando tempo di produzione. **Per saperne di più...**

Gli oggetti Immagine possono aprire buchi nel ricamo

Quando si ricama un disegno, spesso può essere utile avere alcune aree aperte mentre se ne ricamano altre. In questo caso, gli oggetti Immagine sono utili: possono essere posizionati in aree specifiche per creare fori nel ricamo senza utilizzare le operazioni booleane (rifilo, saldatura intersezione). È sufficiente selezionare un oggetto Immagine o una forma e posizionarlo sopra il disegno ricamato. Questo rimuoverà i punti sotto l'area che copre, lasciando intatto il resto del disegno. Gli oggetti Immagine sono una soluzione rapida e semplice per creare aperture all'interno di un disegno di ricamo senza intaccare il disegno riempito di punti.

Migliorato il supporto Hi DPI per Windows multi-monitor

Gli aggiornamenti del supporto Hi DPI in DRAWings Essentials v.XII, in particolare per gli schermi di grandi dimensioni hi DPI, come i display 4k, hanno migliorato la compatibilità e l'esperienza dell'utente su Windows 10/11, indipendentemente dalle dimensioni o dalla configurazione dell'utente.

Supporto della ARM nativa per i nuovi Mac con processori M1/M2

Il recente rilascio dei processori M1 e M2 di Apple ha suscitato grande entusiasmo nell'industria tecnologica, offrendo migliori prestazioni ed efficienza energetica. Poiché i Mac continuano a passare a questi nuovi processori, è importante tenere il passo con il cambiamento supportando le ARM native, ottimizzando così il codice per essere eseguito direttamente sul processore, anziché attraverso l'emulazione o la traduzione. Le ARM native possono migliorare la velocità e l'efficienza per gli utenti finali, oltre ad aprire potenzialmente nuove funzionalità all'interno del sistema. In futuro, rimanere aggiornati con le tecnologie emergenti assicura un'esperienza ottimale per gli utenti di DRAWings Essentials. **Per saperne di più...**

Livelli di annullamento (undo) illimitati

Gli utenti possono ora usufruire di livelli praticamente illimitati di funzionalità di annullamento. Questo permette all'utente di esplorare liberamente le opzioni e di sperimentare i progetti senza il timore di perdere i progressi, migliorando così la propria libertà creativa. **Per saperne di più...**

Tour dello spazio di lavoro

La finestra principale dell'applicazione è costituita da una varietà di menu, barre degli strumenti e barre di proprietà. Tutti questi, messi insieme alle schede di progettazione, sono chiamati spazio di lavoro. Un'area di lavoro è una qualsiasi combinazione di questi componenti. Il modo in cui vengono posizionati componenti e finestre di lavoro è completamente personalizzabile. Quando si apre l'applicazione per la prima volta, tutti

questi strumenti vengono impostati nel modo predefinito in modo da aiutare a concentrarsi sull'attività (creazione, modifica e visualizzazione dei disegni). Modifica la disposizione dei componenti dello spazio di lavoro per avere uno spazio di lavoro che corrisponda alle tue preferenze personali. Ulteriori informazioni sulla personalizzazione degli spazi di lavoro saranno fornite in seguito in questo capitolo. Prendetevi un po' di tempo utilizzando tutti i componenti di spazio disponibili. Familiarizzando con gli strumenti e con il loro utilizzo migliorerete la produttività. Diamo un'occhiata agli strumenti e al loro posizionamento predefinito.

I componenti disponibili cambiano dinamicamente in base alle Tecniche  che abilitiamo per questo disegno. Sono disponibili 2 tecniche: Ricamo e Taglio. In base alle tecniche abilitate, i componenti dell'area di lavoro disponibili vengono modificati, quindi bisogna sempre tenere presente che uno strumento o un'opzione potrebbe non essere disponibile con alcune tecniche abilitate, mentre potrebbe esserlo in altre.

All'avvio del software, la "schermata di benvenuto" consente di accedere facilmente alle risorse dell'applicazione e di completare rapidamente le operazioni più comuni. Le opzioni principali sono "Crea un nuovo disegno", "Apri un disegno esistente" o avvia il "Browser" dei disegni. È anche possibile caricare rapidamente uno qualsiasi dei disegni creati di recente che appaiono in elenco. È possibile selezionare una macchina da ricamo e uno dei suoi telai come telaio predefinito per qualsiasi disegno creato. Allo stesso modo, il tipo di tessuto e il suo colore. Infine, è possibile aprire il manuale d'uso del software e guardare i video di formazione.

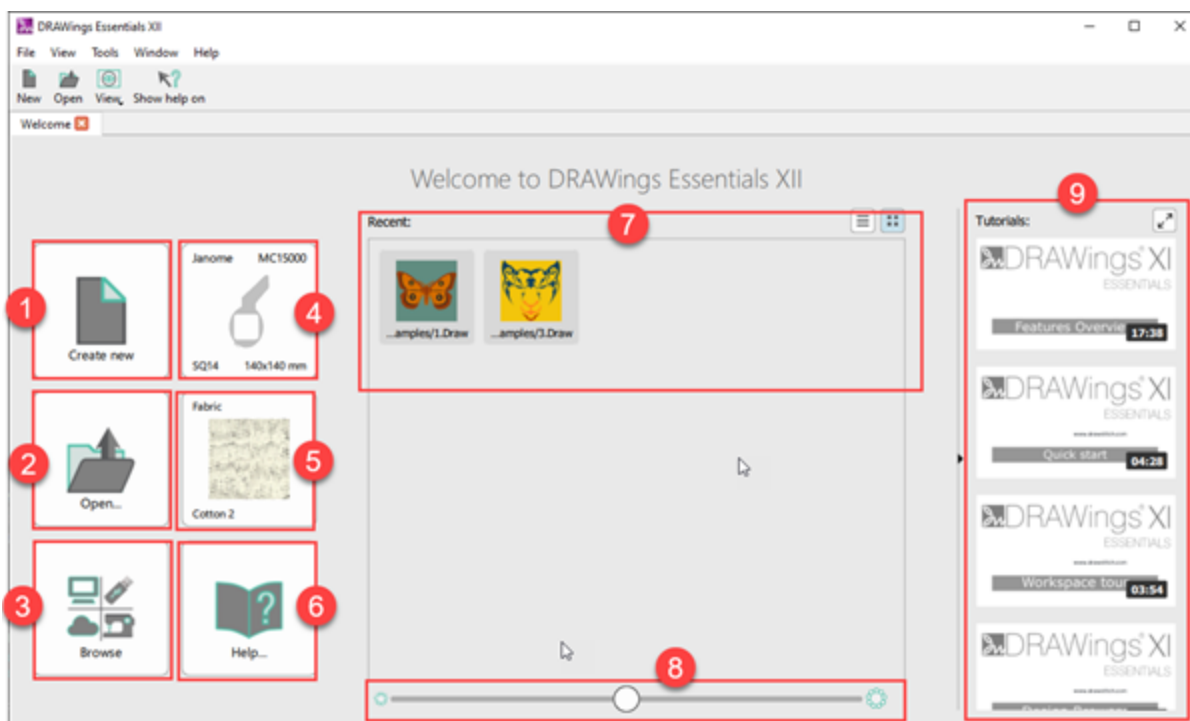

1. Crea Nuovo disegno.
2. Apri disegno esistente.
3. Apri il Browser disegni.
4. Seleziona la macchina ed il telaio predefiniti.

5. Seleziona il tessuto e il colore predefiniti.
6. Apri il manuale d'uso del software.
7. Carica tutti i fiel utilizzati di recente.
8. Adatta la dimensione delle icone, dei file perduti di recente.
9. Guarda utili dimostrazioni dell'utilizzo del software.

Ora descriveremo i componenti disponibili nello spazio di lavoro e le modalità per personalizzarli. Nella parte superiore della finestra è possibile visualizzare la barra del titolo, il menu principale, la barra degli strumenti standard e la barra delle opzioni di strumenti. Sul lato sinistro della finestra dell'applicazione è possibile visualizzare la barra "Strumenti". È inoltre possibile visualizzare la barra "Colori usati" e la barra "Stato" nell'area inferiore della finestra. On the right side of the design area you can see Properties tab and the Sequence. La barra delle proprietà è una barra sensibile al contesto perché fornisce le proprietà dell'oggetto selezionato. Ogni oggetto può avere proprietà diverse a seconda della sua dimensione e forma. Diamo uno sguardo da vicino a tutti questi componenti.

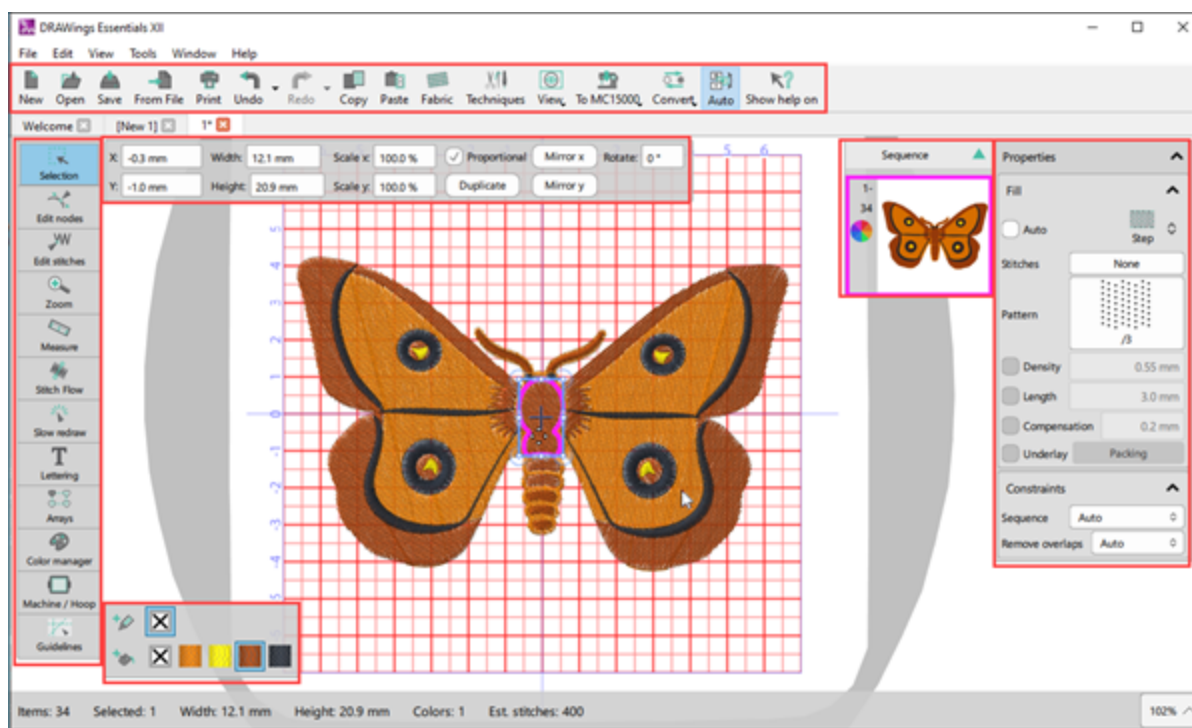

1. Barra del titolo

Questa barra si trova nella parte superiore della finestra dell'applicazione. La maggior parte delle applicazioni Windows fornisce informazioni sui file e controlli di gestione delle finestre tramite questa barra. La posizione predefinita è in cima a qualsiasi finestra dell'applicazione. Facendo doppio clic sulla barra del titolo, l'applicazione cambia da stato massimizzato allo stato finestra personalizzata. Sotto la barra del titolo si trova la barra del menu principale. Questa barra consente di accedere alla maggior parte dei comandi che controllano le funzionalità principale del software. È composto da più menu, fare clic su uno di essi (ad esempio File, Modifica, Vista, Strumenti) per visualizzare i comandi del menu inclusi.

2. Barra del menu principale

Sotto la barra del titolo si trova la barra dei menu principale. Questa barra consente di accedere alla maggior parte dei comandi che controllano la funzionalità principale del software. È composto da più menu, fare clic su uno di essi (ad esempio File, Modifica, Vista, Strumenti) per visualizzare i comandi del menu inclusi.

3. Schede di progettazione

Premendo sulla parte superiore di ogni scheda, è possibile selezionare il disegno attivo. Un altro modo per selezionare un disegno che si desidera è quello di selezionarlo dall'elenco dei disegni caricati del menu "Finestra".

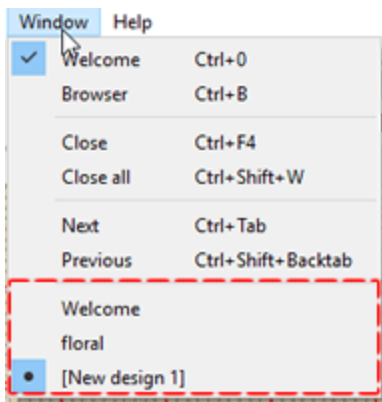

4. Barra degli strumenti standard

Questa barra degli strumenti è una raccolta di pulsanti che servono come scorciatoie per le funzionalità di base dell'applicazione. La maggior parte di queste icone implementa la stessa funzionalità nella maggior parte delle applicazioni di Windows. Se hai familiarità con qualsiasi applicazione di Windows hai sicuramente usato molte volte strumenti come nuovo disegno, apri disegno, salva, taglia o incolla. Oltre a queste operazioni di base di file, è possibile utilizzare i formati di unione (Saldatura, Taglio e Intersezione), selezione del tessuto e regolazione delle visualizzazioni.

5. Barra delle opzioni degli strumenti

Il riquadro delle opzioni degli strumenti è una barra degli strumenti sensibile al contesto. A seconda dello strumento selezionato dalla casella degli strumenti, la barra delle proprietà cambia di conseguenza. Esso contiene anche controlli che è possibile utilizzare per modificare le proprietà dell'oggetto selezionato. Alcuni degli strumenti disponibili presentano parametri aggiuntivi che appaiono nella barra delle opzioni strumenti ogni volta che lo selezioni.

6. Area di progettazione

Il cuore del software è l'area di progettazione. Tutti gli strumenti, i menu e le funzioni esistono per fornire funzionalità utili durante il processo di progettazione. L'area di disegno è l'area rettangolare all'interno della finestra dell'applicazione. Questa area viene utilizzata per creare e modificare i disegni. Qualsiasi strumento che utilizzi da qualsiasi barra degli strumenti influenza la creazione all'interno dell'area di progettazione. È possibile avere molti disegni caricati nella stessa finestra. Ogni disegno ha una propria area di progettazione.

Vari disegni possono essere caricati in diverse schede. Premendo su uno di queste schede è possibile selezionare il disegno che si desidera visualizzare.

7. Barra degli strumenti

La barra degli strumenti contiene collegamenti per la maggior parte degli strumenti di visualizzazione e progettazione. Modalità di selezione (Rettangolo e Lasso), Visualizzazione (Zoom avanti, Zoom indietro, Zoom totale, Panoramica), Ridisegnamento lento, Testo, e il "Gestione Colori". Gli strumenti ed il loro utilizzo saranno descritti in seguito in una sezione separata.

8. Proprietà

Il riquadro delle proprietà contiene tutte le proprietà che possono essere personalizzate nell'aspetto del ricamo del disegno. Utilizzando le opzioni fornite è possibile modificare facilmente il tipo di punto del disegno semplicemente cliccando su di esso. Il riquadro della Proprietà contiene tutti i parametri disponibili per ogni tipo di punto. È possibile visualizzare e modificare i parametri degli oggetti selezionati. Basta fare clic su un parametro per modificarne il valore. Quando si seleziona un oggetto, il riquadro Proprietà mostra le proprietà dell'oggetto selezionato. Ogni tipo di punto ha un insieme diverso di parametri. I parametri disponibili e il modo corretto di influenzarli saranno descritti più avanti in questo manuale, in una sezione diversa.

9. Gestore della sequenza

Questo strumento fornisce una rappresentazione grafica della sequenza di ricamo. Ci sono segni per separare i diversi tipi di oggetti (Ricamo, appliqué). Spesso è necessario cambiare questa sequenza, al fine di migliorare la qualità del ricamo. Ogni elemento selezionato nel gestore della sequenza viene selezionato nell'area di lavoro. La capacità extra di questo strumento è che puoi riordinare l'ordine di cucitura per il disegno corrente e selezionare un oggetto. Quindi è possibile organizzare la sequenza di produzione di ricamo nel modo che preferisci.

Menu contestuali

contestuale Il termine menu di scelta rapida (menu di scelta rapida o menu a comparsa) viene comunemente utilizzato per i menu che si aprono quando fa clic con il pulsante destro su un elemento all'interno dell'area di progettazione, offrendo un elenco di opzioni. Le opzioni disponibili variano a seconda del contesto dell'azione e dell'elemento selezionato. Ad esempio, vengono visualizzate diverse opzioni quando si fa clic con il pulsante destro del mouse su un oggetto di progettazione rispetto a quando si fa clic sullo stesso oggetto mentre si ha attivo lo strumento modifica forma nodi. I menu contestuali disponibili sono organizzati in modo gerarchico, consentendo la navigazione attraverso diversi livelli della struttura del menu. Alcune delle funzionalità delle applicazioni possono essere rivelate solo da menu contestuali specifici. Questo tipo di logica separa le azioni disponibili per ogni tipo di oggetto. Selezionare un qualsiasi oggetto, fare clic con il pulsante destro del mouse su di esso e selezionare una funzione dal menu visualizzato, in questo modo è possibile eseguire una serie di attività di progettazione.

Barra di stato

La barra di stato visualizza informazioni sugli oggetti selezionati (ad esempio Larghezza, Altezza e Numero di punti). Esso mostra anche informazioni durante la trasformazione di oggetti come l'angolo ecc., che sono utili a effettuare trasformazioni più accurate.

Tecniche

I componenti disponibili cambiano dinamicamente secondo le Tecniche  che facciamo per questo disegno. Ad esempio nella figura seguente, nella parte sinistra abbiamo solo la tecnica "Ricamo" abilitata e come puoi vedere che solo i tipi di ricamo sono disponibili. Nella parte destra abbiamo anche abilitato la tecnica "Taglio" e il tipo "Taglio" è stato aggiunto ai tipi di contorno disponibili. Sono disponibili 5 tecniche "Decorare", "Ricamare", "Tagliare", "Cristalli", "Dipingere". Sono disponibili 2 tecniche "Ricamare", "Tagliare".

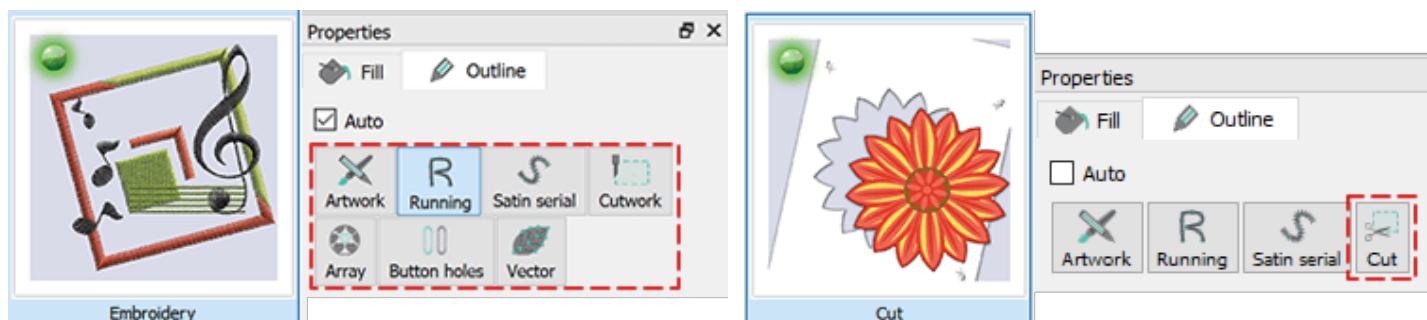

Ricamo

Quando si abilita la tecnica "Ricamo" possiamo applicare vari tipi di riempimento di ricamo (raso, passo, riempimento di righe, applique, riempimento di rete) e vari tipi di ricamo di contorno (esecuzione, serie cordoncino)

Tagliare

Quando si abilita la tecnica "Taglio", il tipo di contorno è abilitato ed è visibile nei tipi di contorno disponibili. Utilizzando questo tipo di contorno possiamo tagliare qualsiasi parte di design utilizzando la vostra taglierina. Crea un disegno che vuoi tagliare e puoi facilmente inviarlo alla tua macchina da taglio.

Avviamento veloce

Il modo più semplice per iniziare con il software è aprire un disegno esistente e inviarlo alla macchina. È possibile aprire uno dei propri disegni di ricamo o uno qualsiasi dei disegni campione inclusi nel software.

1. Dalla pagina "Benvenuto" selezionare uno dei disegni "Recenti" o fare clic sul pulsante "Apri ..." per selezionare uno dei propri disegni di ricamo.

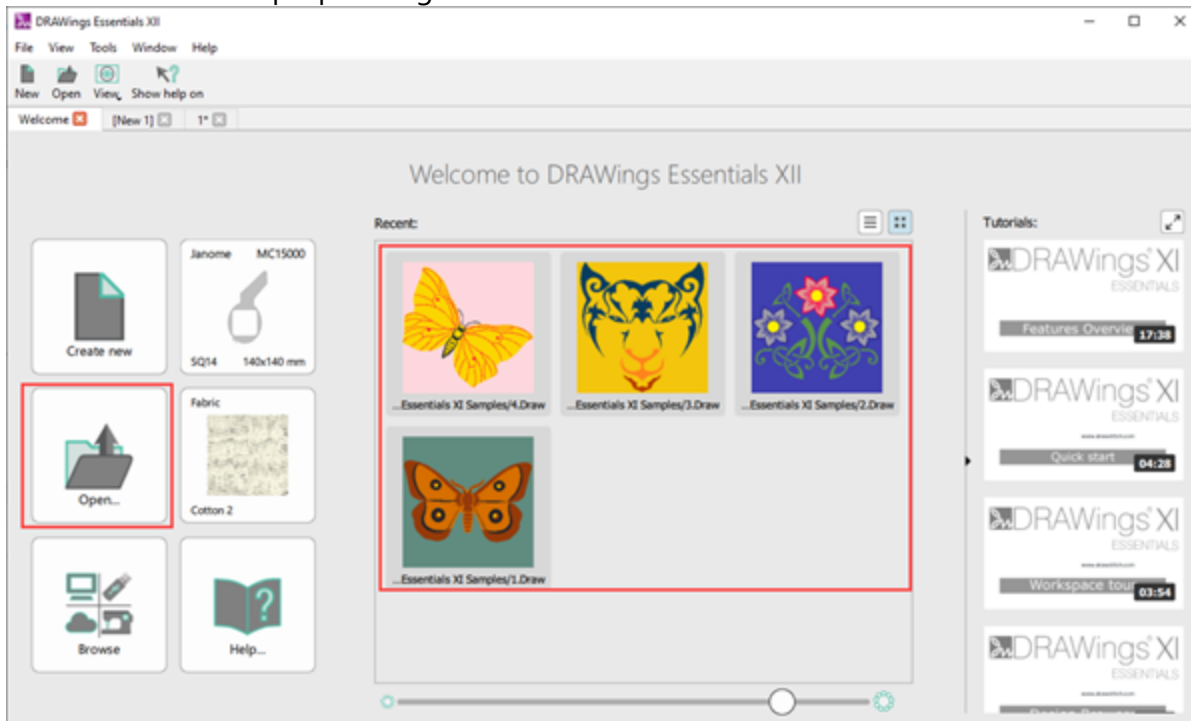

2. Il disegno si apre all'interno dell'area di lavoro del software e sarà pronto per essere esportato alla macchina da ricamo. Prima di eseguire ciò, selezionare il "tessuto" che si desidera utilizzare

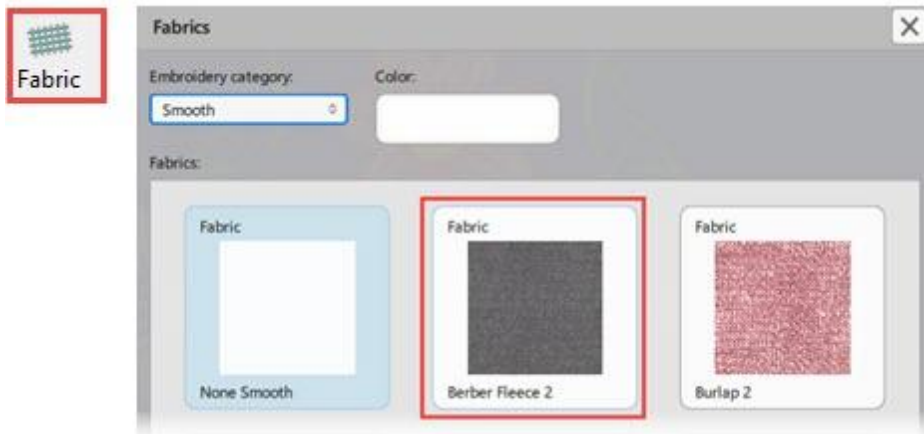

3. Seleziona il "Telaio" che userai facendo clic sul pulsante "Macchina / Telaio" nella barra "Strumenti".

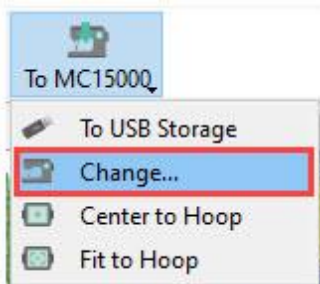

4. Il gestore delle sequenze cambierà in "Manager Telaio". Fare doppio clic sul "telaio" corrente per cambiarlo.

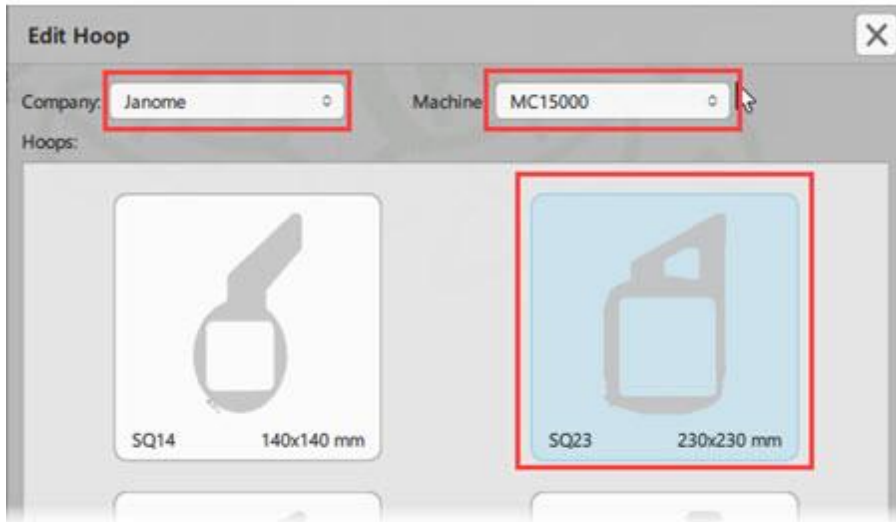

5. Dopo aver impostato il telaio, fare clic sull'opzione "Ridisegna lentamente" dalla barra "Strumenti", per simulare il processo di cucitura, prima di inviare il disegno alla macchina.

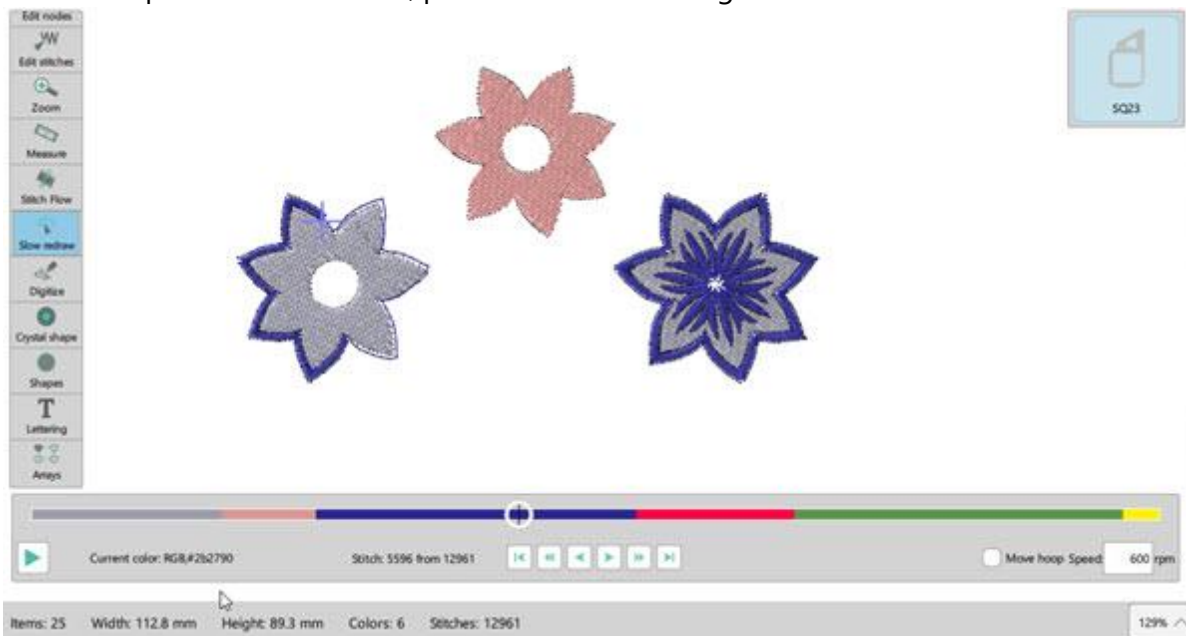

6. Fare clic sull'icona "play" per visualizzare il punto di cucitura per punto o trascinare la "punto corente" per visualizzarla più velocemente.
7. Se sei soddisfatto del modo in cui cuce, sei pronto per esportare il disegno sulla macchina.
8. Fare clic sull'icona Stampa dalla barra standard e fare una stampa del disegno. Sarà utile durante il cucito.

9. Infine, selezionare File> Esporta> A chiavetta USB e apparirà una finestra di dialogo che ti guiderà per salvare il disegno su una chiavetta USB.

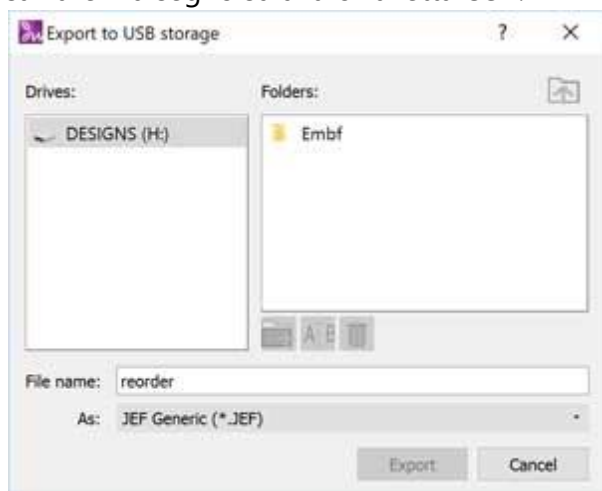

10. Sei pronto per iniziare a ricamare!

Scheda di riferimento rapida

Generale		
	MS Windows	MAC OS
Nuovo documento	Ctrl+N	Cmd+N
Apri documento	Ctrl+O	Cmd+O
Salva documento	Ctrl+S	Cmd +S
Salva come documento	Ctrl+Shift+S	Cmd +Shift+S
Stampa documento	Ctrl+P	Cmd +P
Esporta a immagine	Ctrl+Shift+E	Cmd +Shift+E
Esporta in SVG	Ctrl+Alt+E	Cmd +Alt+E
Aiuto	F1	F1
Mostra aiuto su...	Shift+F1	Shift+F1

Selezione		
	MS Windows	MAC OS
Seleziona tutto	Ctrl+A	Cmd+A
Inverti selezione	Ctrl+Shift+I	Cmd+Shift+I
Oggetto in alto	Ctrl+Home	Cmd+Home
Oggetto in basso	Ctrl+End	Cmd+End
Prossimo oggetto	Tab	Tab
Oggetto precedente	Shift+Tab	Shift+Tab

Modifiche		
	MS Windows	MAC OS
Tornare indietro	Ctrl+Z	Cmd+Z
Ripristina	Ctrl+Shift+Z	Cmd+Shift+Z
Seleziona tessuto	Ctrl+F	Cmd+F
Opzioni	Ctrl+T	Cmd+T
Opzioni di ottimizzazione	Ctrl+Shift+J	Cmd+Shift+J
Ripeti ultima trasformazione	Ctrl+R	Cmd+R
Gruppo	Ctrl+G	Cmd+G
Separare	Ctrl+U	Cmd+U
Combina	Ctrl+L	Cmd+L
Separare	Ctrl+K	Cmd+K
Converti in curve	Ctrl+Q	Q
Davanti di uno	PgUp	PgUp
Indietro di uno	PgDn	PgDn
Di fronte al disegno	Fine	Fine
Alla fine del disegno	Home	Home
Direzioni	Ctrl+Shift+D	Cmd+Shift+D
Dividere	Shift+D	Shift+D
Modifica punti		
	MS Windows	MAC OS
Inserisci punti	Invia	Ritornare
Elimina punti	Backspace	Backspace

Ricamo Virtuale		
	MS Windows	MAC OS
Inizio del ricamo	Home	Fn + Freccia Sinistra
Oggetto Precedente	Freccia Sù	Freccia Sù
Oggetto Successivo	Freccia Giù	Freccia Giù
Punto Successivo	Freccia Destra	Freccia Destra
Punto Precedente	Freccia Sinistra	Freccia Sinistra

Ricamo Virtuale		
Fine del Ricamo	Fine	Fn + Freccia Destra

Vista		
	MS Windows	MAC OS
Fare uno zoom	Z	Z
Zoom precedente	F3	F3
Zoom tutto	Shift + F4	Shift + F4
Zoom design	F4	F4
Strumento manuale (panorama)	H	H
Misurare	F9	F9
Mirino	Ctrl + H	Cmd + H

Disegnando		
	MS Windows	MAC OS
Elimina oggetti	Elimina	Elimina
Modificare la forma dei nodi	F10	F10
Edita punti	Shift +F10	Shift +F10
Testo	F8	F8

Le moderne tastiere per laptop e desktop possono avere una serie di tasti multiuso nella riga "funzione". Questi tasti possono eseguire azioni speciali relative al volume dell'audio, alla riproduzione e alla luminosità del display, ecc. Questi tasti eseguiranno spesso queste azioni speciali per impostazione predefinita in base alle preferenze del sistema operativo o della tastiera. Se questi tasti speciali eseguono azioni speciali, per usarli come i classici tasti F1-F12, è necessario tenere premuto il tasto Fn ogni volta che si preme un tasto funzione. Ad esempio, se è necessario utilizzare la scorciatoia Ctrl + F5 (mac OS Cmd + F5) in realtà è necessario premere Ctrl + Fn + F5 (Cmd + Fn + F5).



Lavorare con i file

All'avvio del software, la "schermata di benvenuto" offre un facile accesso alle risorse dell'applicazione e consente di completare rapidamente attività comuni. Le opzioni principali sono "Crea un nuovo design", "Apri un design esistente" o avvia il design "Browser". Puoi anche caricare rapidamente qualsiasi disegno creato di recente che appare in un elenco. Puoi selezionare una macchina da ricamo e uno dei suoi cerchi come telaio predefinito per qualsiasi disegno creato. Analogamente, il tipo di tessuto e il suo colore. Finalmente puoi aprire la guida dell'utente del software e guardare qualsiasi video di formazione.

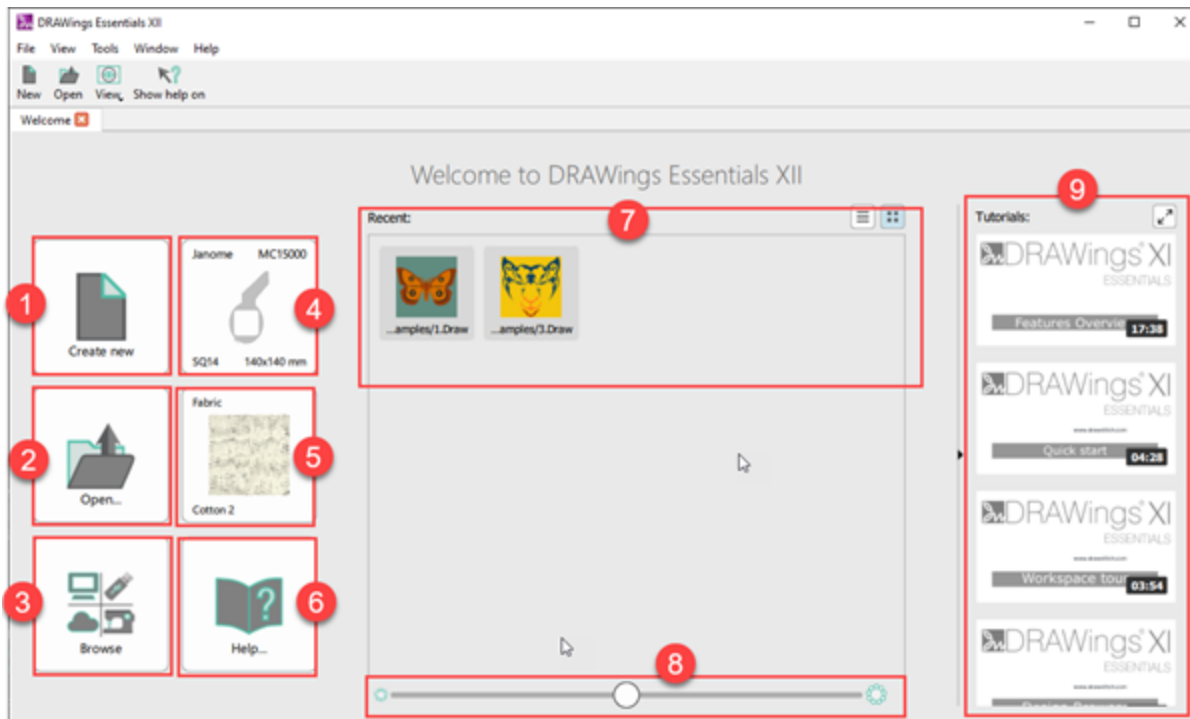

1. Creare un nuovo disegno.
2. Aprire disegno esistente.
3. Apri il Browser disegni.
4. Seleziona la macchina ed il telaio predefiniti.
5. Seleziona il tessuto e il colore predefiniti.
6. Apri il manuale d'uso del software.
7. Carica tutti i file utilizzati di recente.
8. Adatta la dimensione delle icone, per il file perduti di recenti.
9. Guarda utili dimostrazioni sull'utilizzo del software

Creare un disegno

Quando si avvia il software è possibile creare un nuovo disegno attraverso la schermata di benvenuto utilizzando l'opzione "Crea Nuovo". Nella schermata di benvenuto è anche possibile definire la macchina utilizzata e selezionare un telaio per il disegno creato. Inoltre è possibile selezionare un tessuto per la progettazione e un colore per esso. Quando si preme "Crea Nuovo" viene creata una tela vuota con il cerchio e il tessuto selezionati. È inoltre possibile creare un nuovo disegno in qualsiasi punto utilizzando l'opzione "Nuovo" dal menu File o facendo clic sull'icona Nuovo  sulla barra degli strumenti standard. È anche

possibile utilizzare i tasti Ctrl + N per avviare un nuovo progetto (utilizzare Mac OS Cmd + N). Ora sei pronto per iniziare a creare da zero utilizzando tutti gli strumenti di progettazione o importare opere d'arte utilizzando una qualsiasi delle opzioni di importazione.

Aprire un disegno

Come in ogni software di creatività, esiste un formato di file (.draw) in cui il software conserva tutte le informazioni sulla grafica del disegno. Ricordate sempre di salvare i vostri disegni in questo formato di file. Quando si apre un file .draw si ha lo stesso disegno che si è creato.

È possibile aprire un file in vari modi, utilizzando l'opzione "Apri" della schermata "Benvenuto", l'opzione "Apri" del menu "File", i tasti Ctrl+O come scorciatoia da tastiera (macOS usa Cmd+N) o premendo l'icona "apri disegno"  sulla barra degli strumenti standard. Potete anche aprire i file che avete individuato, utilizzando "Esplora file" (Windows) o "Finder" (mac OS), semplicemente trascinando il file (Artwork o ricamo) nell'area del disegno per importarlo in questo disegno o nell'area delle schede del disegno per importarlo in un nuovo disegno.

Quando si utilizza l'opzione "Apri", viene visualizzata una finestra di dialogo per la navigazione tra le diverse cartelle e posizioni del computer. Le cartelle navigate possono contenere vari file, ma si possono vedere solo i file supportati, cioè quelli che il software può aprire. È possibile filtrare i file visibili selezionando un tipo di file. Ad esempio, se si desidera importare un'immagine ".CMX", è possibile selezionare l'opzione corrispondente nel menu a discesa "Tipo di file" e ora, durante la navigazione, si possono vedere solo immagini ".CMX". Allo stesso modo è possibile filtrare in base a una categoria di file. Ad esempio, se si desidera importare un file da ricamo, si può selezionare l'opzione "Tutti i ricami" e verranno elencati solo i tipi di ricamo supportati. Selezionando un file qualsiasi si ha un'anteprima nella parte inferiore della finestra di dialogo.

Puoi selezionare più file usando "Ctrl" (su Mac OS "Cmd") o "Shift" e i disegni appariranno in schede separate.

Il software può anche aprire vari altri tipi di file che vengono in realtà importati in un nuovo disegno. È possibile aprire file "grafici" o "da ricamo", ma si tratta di un'operazione di conversione. Quando si salva un file .pes da inviare a una macchina da ricamo, questo formato contiene solo le informazioni sui punti, nessuna informazione sulla grafica. Quindi, se si apre un file .pes, ad esempio, che è un file di ricamo, viene importato in un nuovo disegno, ma questo disegno non ha informazioni sulle forme, ma mostra solo i punti. Se si desidera modificarne le dimensioni, i risultati potrebbero non essere quelli attesi e non è possibile applicare un nuovo stile o modificare le proprietà dei punti. Se invece si carica il file .draw iniziale da cui è stato esportato questo file .pes, è disponibile una serie completa di opzioni. Pertanto, qualsiasi tipo di file aperto potrebbe dover essere gestito in modo diverso. Quando si apre un'immagine vettoriale, questa viene automaticamente convertita in un disegno di ricamo, ma quando si importa un'immagine Bitmap l'immagine deve essere convertita, quindi viene visualizzato un elenco di opzioni di conversione.

Avviso: Quando si apre un file che deve essere importato in un nuovo progetto, il software assegna al nuovo disegno il nome di quello aperto.

Nella schermata di benvenuto c'è una lista con gli ultimi file salvati o aperti di recente. Per aprire uno di questi file, fare doppio clic su uno di essi.

Avviso: se viene visualizzato un avviso di perdita di dati, significa che stai tentando di aprire un file .draw creato da una versione precedente del software. Se tenti di aprire il disegno verrà aperto ma potresti perdere alcune informazioni sul disegno. Pertanto, ogni volta che si desidera aprire un file .draw da una versione precedente del software, è necessario salvarlo con un nuovo nome file in modo che il file originale rimanga invariato. Seguendo questa procedura, sarai in grado di lavorare con diverse versioni del software ed evitare di perdere la tua grafica.

Browser

L'"elenco recente" della scheda "benvenuto" ti consente di individuare e aprire un file con un solo clic, purché tu abbia effettivamente effettuato l'accesso a quel file di recente. Per il resto dei tuoi file, invece di dover ricordare esattamente dove li hai salvati sul tuo disco, puoi facilmente localizzarli usando il "Browser". Puoi avviare il "Browser" premendo il pulsante "Sfoglia" del Scheda "Benvenuto" o usando l'opzione "Browser" dal menu "Finestra".



Usando la scheda "Browser", puoi navigare in qualsiasi cartella sul tuo computer e vedere le icone di anteprima di tutti i file supportati in quella cartella. Per qualsiasi icona su cui fai clic, ottieni un'anteprima del disegno nell'area di anteprima.

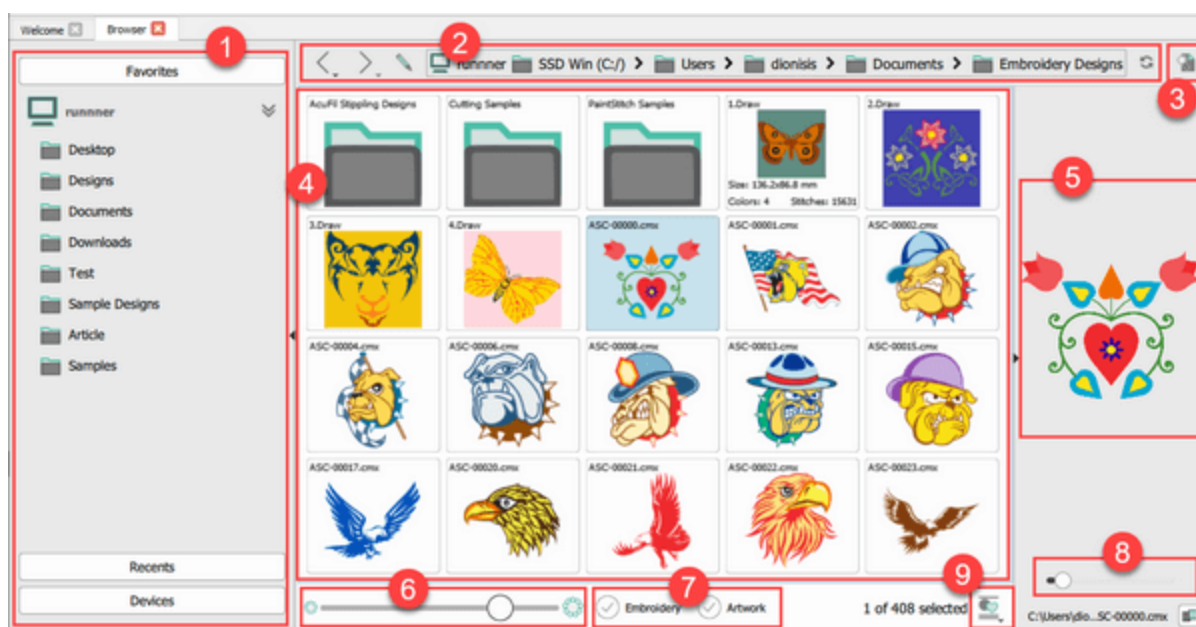

1. Area di Navigazione:

Sfoggia i tuoi "Preferiti".

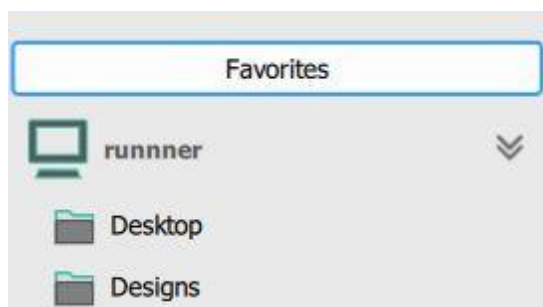

Puoi accedere al contenuto della tua cartella preferita semplicemente facendo clic su di essa. Se si desidera rimuovere una cartella dall'elenco Preferiti, è possibile farlo selezionando l'opzione relativa dal menu di scelta rapida.

Allo stesso modo, puoi accedere al contenuto delle tue cartelle "Recenti" facendo clic sulla rispettiva scheda.

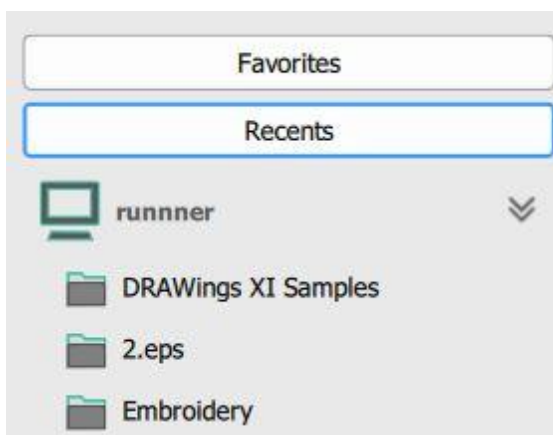

Le cartelle a cui hai effettuato l'accesso di recente vengono aggiunte automaticamente all'elenco e puoi accedervi semplicemente facendo clic su di esse. Il browser mostrerà il rispettivo contenuto nell'area "Contenuto della cartella".

Nella sezione "Dispositivi" è possibile visualizzare i dispositivi di archiviazione interna del computer, i dispositivi USB o altri dispositivi di memoria.

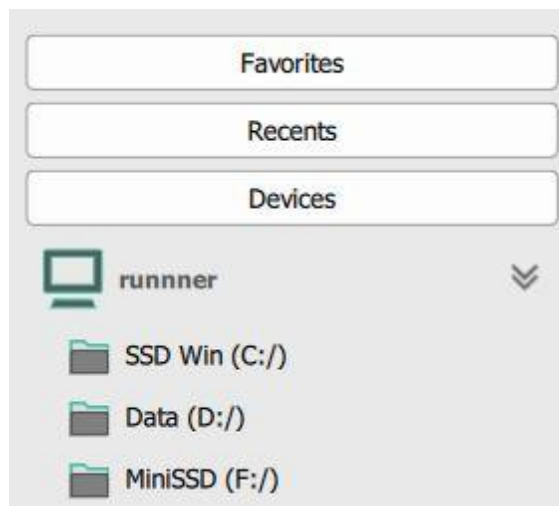

Altre opzioni sono disponibili se si fa clic con il tasto destro su una cartella.

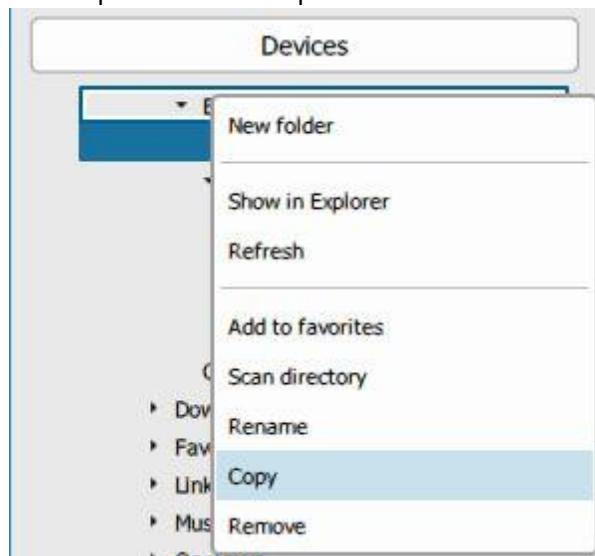

La maggior parte delle funzionalità di "Esplora file di Windows" o "Finder MAC" sono incluse anche nel browser incorporato. Facendo clic con il tasto destro su un file si ottengono le seguenti opzioni:

- Crea una nuova cartella
- Apri la cartella in Esplora file / Finder
- "Aggiorna" il contenuto della cartella
- Aggiungi la cartella all'elenco dei preferiti
- Scansiona il contenuto della directory e aggiungi i percorsi secondari ai preferiti
- Rinomina la cartella

- Copia la cartella
- Elimina la cartella

Puoi anche spostare una cartella facendo clic e trascinandola in un'altra cartella.

2. Barra degli indirizzi / percorso della cartella



Dalla "Barra degli indirizzi / Percorso cartella" è possibile:

- navigare tra le cartelle cliccando sul nome della cartella e selezionando un'altra cartella dal menu a discesa

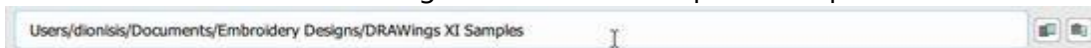

- Fare clic sull'icona Edit/Pen e digitare o incollare un percorso specifico della cartella



- ricaricare  la cartella corrente
- copiare  il percorso della cartella corrente
- incollare  un altro percorso di cartella
- spostarsi avanti e indietro con l'uso dei pulsanti freccia.

3. Cercare

È possibile cercare un disegno specifico nella cartella corrente facendo clic sul pulsante Cerca .

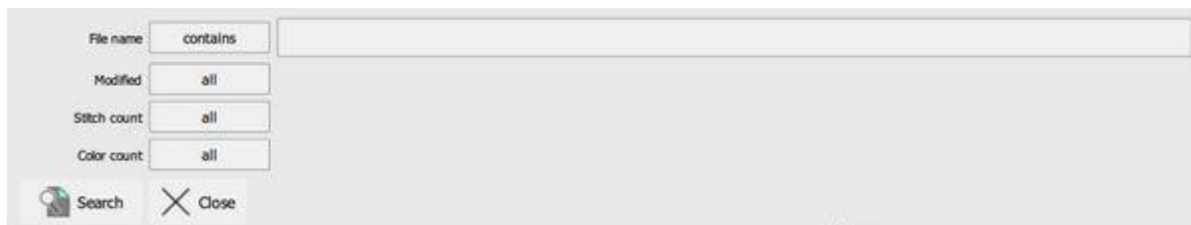

È possibile cercare i disegni per "Nome file", "Data di modifica", "Numero di punti" e "Numero di colori". Ogni parametro può essere ulteriormente affinato per ottenere risultati più specifici. Dopo aver impostato i termini di ricerca, toccare il pulsante Cerca per avviare il processo di ricerca. Alcuni dei criteri di ricerca (Modificato, Conteggio punti e Conteggio colori) potrebbero non essere disponibili nelle cartelle della macchina.

Inoltre, quando si desidera modificare i valori numerici, è necessario toccare il campo e inserire il valore

esatto desiderato oppure far scorrere l'icona a sinistra o a destra per diminuire o aumentare il valore 

Inoltre, la ricerca per caratteri riguarda i nomi delle cartelle e dei file.

Nome file: ricerca nei nomi dei file.

- tutti: ricerca in tutti i file

- contiene: cerca il testo specificato nel campo di testo in qualsiasi punto dei nomi dei file.
- è uguale a: ricerca la corrispondenza esatta del testo specificato, nel campo di testo, in qualsiasi punto dei nomi dei file.
- inizia con: cerca il testo specificato nel campo di testo all'inizio dei nomi dei file.
- termina con: cerca il testo specificato nel campo di testo alla fine dei nomi dei file.

Modificato:

- all: ricerca tutti i progetti.
- is: ricerca i progetti che sono stati modificati nella data specifica.
- is before: ricerca i progetti che sono stati modificati prima della data specifica.
- is after: ricerca i progetti che sono stati modificati dopo la data specifica.
- between: ricerca i progetti che sono stati modificati tra le date specifiche.

Conteggio dei punti:

- tutti: ricerca tutti i disegni.
- è uguale a: cerca i disegni con un numero di punti uguale a quello specificato.
- is greater than: ricerca i disegni con un numero di punti superiore a quello specificato.
- è minore di: cerca i disegni con un numero di punti inferiore a quello specificato.
- tra: cerca i disegni con un numero di punti compreso tra quelli specificati.

Conteggio dei colori:

- tutti: ricerca tutti i disegni.
- è uguale a: cerca i disegni con un numero di colori uguale a quello specificato.
- is greater than: ricerca i disegni con un numero di colori superiore a quello specificato.
- is less than: ricerca i disegni con un numero di colori inferiore a quello specificato.
- between: cerca i disegni con un numero di colori compreso tra quelli specificati.

4. Contenuto della cartella

Visualizza il contenuto di ciascuna cartella e interagisci di conseguenza. Facendo clic con il tasto destro su un file si ottengono le seguenti opzioni:

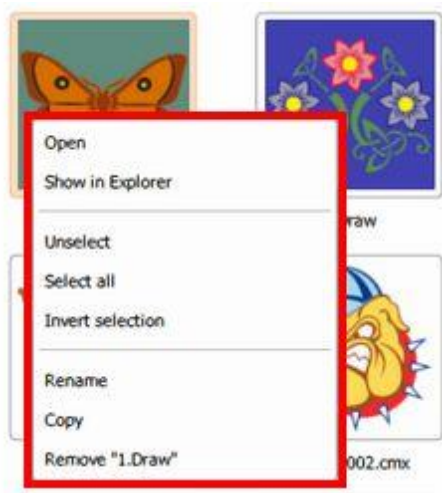

- Aprire il file
- Apri la cartella in Esplora file
- Selezionare tutti i disegni
- Invertire selezione corrente
- Rinominare il file
- Copiare il file
- Cancellare il file

Se fai clic con il pulsante destro del mouse su un'area vuota, otterrai le seguenti opzioni:

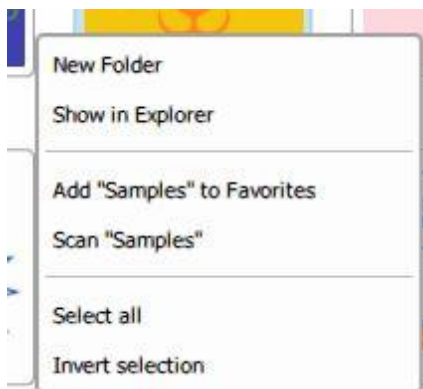

- Crea una nuova cartella
- Apri la cartella in Esplora file
- Aggiungi la cartella corrente ai Preferiti
- Scansiona la cartella corrente per le cartelle che contengono file e aggiungili ai preferiti
- Seleziona tutti i file e le cartelle

È inoltre supportata la capacità di fare clic e trascinare file o cartelle.

Infine, puoi selezionare più disegni tenendo premuto il tasto "ctrl" (Windows) o il tasto "cmd" (Mac OS) e facendo clic sui disegni che desideri selezionare. Se tieni premuto il tasto "maiusc" mentre fai clic su più di un disegno, puoi selezionare tutti quei disegni contemporaneamente.

5. Area di anteprima

L'"Area di anteprima" si trova sul lato destro del browser. Ogni volta che selezioni un file supportato, l'anteprima del file viene visualizzata nell'area "Anteprima". Puoi ridimensionarlo trascinando il lato sinistro e nascondere facendo clic sulla freccia che appare sul lato sinistro.

6. Livello di zoom

Con la barra delle dimensioni dell'icona puoi aumentare o diminuire la dimensione delle icone che stai visualizzando.



7. Visualizza filtro

Con le opzioni "Ricamo" e "Grafica" puoi filtrare i disegni che stai visualizzando.

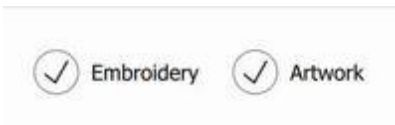



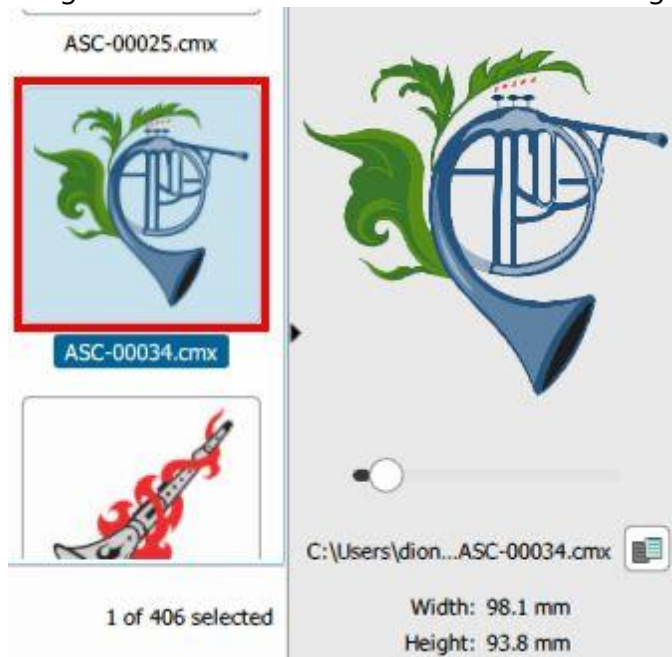

8. Ridimensiona l'anteprima

Sul lato destro dell'anteprima c'è un'area ridimensionabile in cui è possibile visualizzare in anteprima il disegno selezionato. Puoi ridimensionare l'immagine usando la rispettiva barra della traccia.



9. Cambia vista

Nella barra inferiore è presente un pulsante  che consente di modificare la modalità di visualizzazione dei disegni all'interno del browser di progettazione.

- Minimal  : Visualizza solo il disegno
- Normal  : Visualizza il nome del disegno sopra il disegno stesso.
- Details  : Visualizza il nome del disegno sopra il disegno e ulteriori dettagli come le dimensioni, il numero di colori e il numero di punti, sotto di esso.

Importare file

Il software può importare file creati in altre applicazioni e convertirli in Artwork. Ci sono molti tipi di file supportati; possiamo separare i file supportati in due categorie, i file di ricamo e i file di grafica. Utilizzando l'opzione "Da file" del menu "File-Importa", appare una finestra di dialogo Sfoglia e si deve selezionare il file da importare. Per prima cosa è necessario scegliere la cartella in cui è memorizzato il file. È possibile filtrare i file visibili selezionando un tipo di file. Ad esempio, se si desidera importare un'immagine ".CMX", si può selezionare l'opzione corrispondente nel menu a discesa "Tipo di file" e ora durante la navigazione si potranno vedere solo le immagini ".CMX". Allo stesso modo è possibile filtrare in base a una categoria di file. Ad esempio, se si desidera importare un file di ricamo, si può selezionare l'opzione "Tutti i ricami" e verranno elencati solo i tipi di ricamo supportati. Selezionando un file qualsiasi, si avrà un'anteprima nella parte inferiore della finestra di dialogo. A seconda del tipo di Artwork, il software potrebbe dover gestire il file in modo diverso.

Artwork

Gli Artwork che possono essere importati sono principalmente immagini "vettoriali". La grafica vettoriale utilizza equazioni matematiche per disegnare i progetti. Queste equazioni matematiche vengono tradotte in punti collegati da linee o curve, note anche come tracciati vettoriali, che costituiscono le diverse forme che si vedono in una grafica vettoriale. Ciò consente di scalare la grafica vettoriale a qualsiasi dimensione senza sacrificare la qualità dell'immagine. I file (*.CMX), (*.EPS), (*.SVG) e (*.AI) sono tipi di immagini vettoriali.

Ricamo

Per quanto riguarda i file da ricamo, va detto che il software può importare la maggior parte dei formati di file da ricamo disponibili. Selezionate un file di ricamo a piacere (".dst", ".pes" ".jef" ecc.) e verrà importato così com'è nel vostro disegno. Il disegno non viene convertito, ma semplicemente inserito nel vostro disegno e potete aggiungere o rimuovere parti dal disegno e ricamare di nuovo. Inoltre, è possibile tracciare la grafica del disegno e convertirla in un disegno vettoriale, per poi modificare completamente il disegno.

Avviso: se hai individuato un file, utilizzando "Esplora file" (Windows) o "Finder (mac OS)" che desideri importare, puoi semplicemente trascinare il file (Grafica o Ricamo) nell'area di disegno per essere importato in questo disegno o nell'area delle schede del disegno per essere importato in un nuovo disegno.

Importare immagini vettoriali

Puoi facilmente importare i disegni Vettoriali e convertirli direttamente in un disegno. Quando si seleziona un file vettoriale utilizzando la finestra di dialogo aperta o utilizzando l'opzione "Da file" del menu "File-Importa" il software riconosce e visualizza automaticamente tutte le descrizioni matematiche del file vettoriale che determinano la posizione, la lunghezza e la direzione in cui le righe-curve che formano le forme sono disegnate. Una volta premuto per confermare la selezione, il file vettore importato viene convertito direttamente nel disegno di contorno.

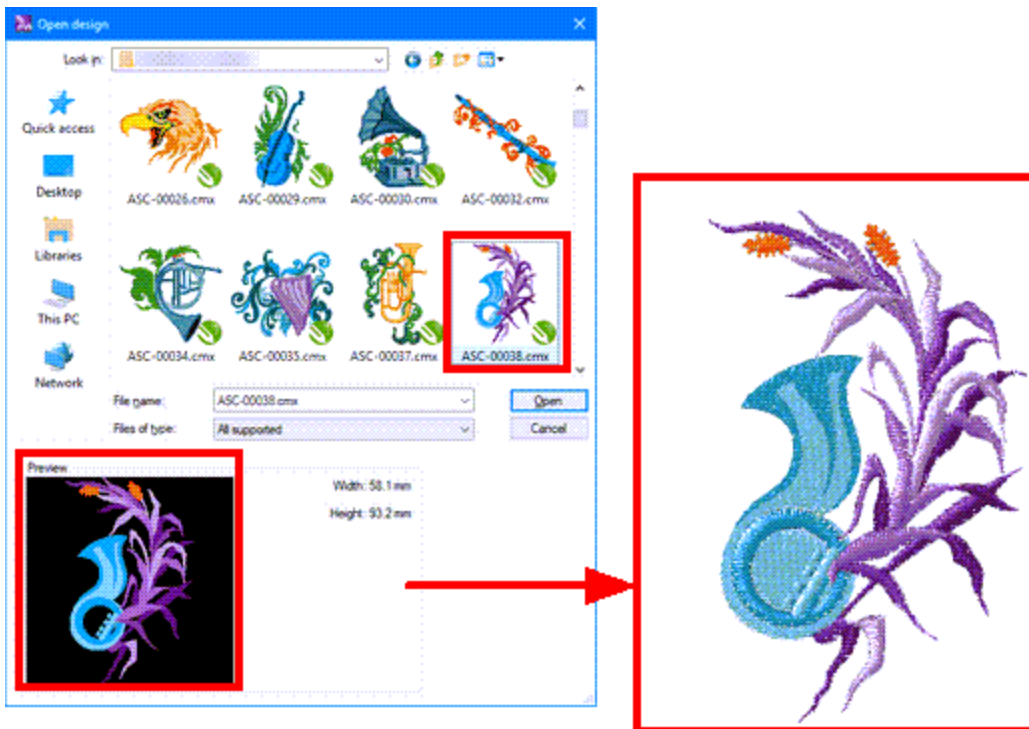

Avviso: se hai individuato un file, utilizzando "Esplora file" (Windows) o "Finder (mac OS)" che desideri importare, puoi semplicemente trascinare il file (Grafica o Ricamo) nell'area di disegno per essere importato in questo disegno o nell'area delle schede del disegno per essere importato in un nuovo disegno.

Importare file da ricamo

Quando si sceglie la selezione per importare un file da ricamo, il file viene importato come nell'area di disegno. Non è un normale oggetto di contorno, come puoi vedere su Proprietà è un oggetto "Nudo". Ciò significa che i punti del disegno importato vengono importati così com'è, non è possibile modificare il tipo di punto o applicare uno stile. Nel caso in cui sia necessario allargare o restringere una qualsiasi delle parti di ricamo importate, assicurarsi che l'opzione "Regolazione densità automatica" sia abilitata. Quando questa opzione è abilitata, il software regola automaticamente la densità della parte importata per essere adatta alle nuove dimensioni.

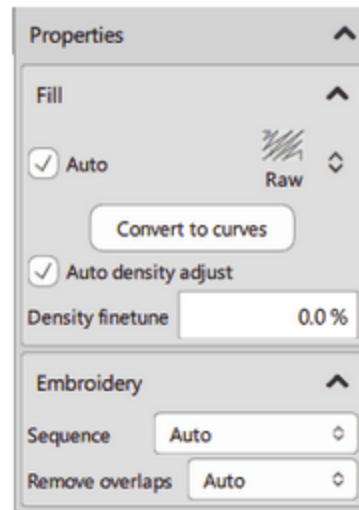

Avviso: se hai individuato un file, utilizzando "Esplora file" (Windows) o "Finder (mac OS)" che desideri importare, puoi semplicemente trascinare il file (Grafica o Ricamo) nell'area di disegno per essere importato in questo disegno o nell'area delle schede del disegno per essere importato in un nuovo disegno.

Modifica della densità (regolazione fine della densità)

È possibile regolare facilmente la densità di una sezione, anche nei file di ricamo. Selezionate una o più parti dal file di ricamo e utilizzate l'opzione Regolazione fine della densità sulla barra degli strumenti Proprietà della sezione Riempimento. L'intervallo di regolazione della densità consentito è di $\pm 25\%$. La regolazione fine della densità sarà ovviamente aggiunta a quella che potrebbe essere necessaria a causa della scala del disegno.

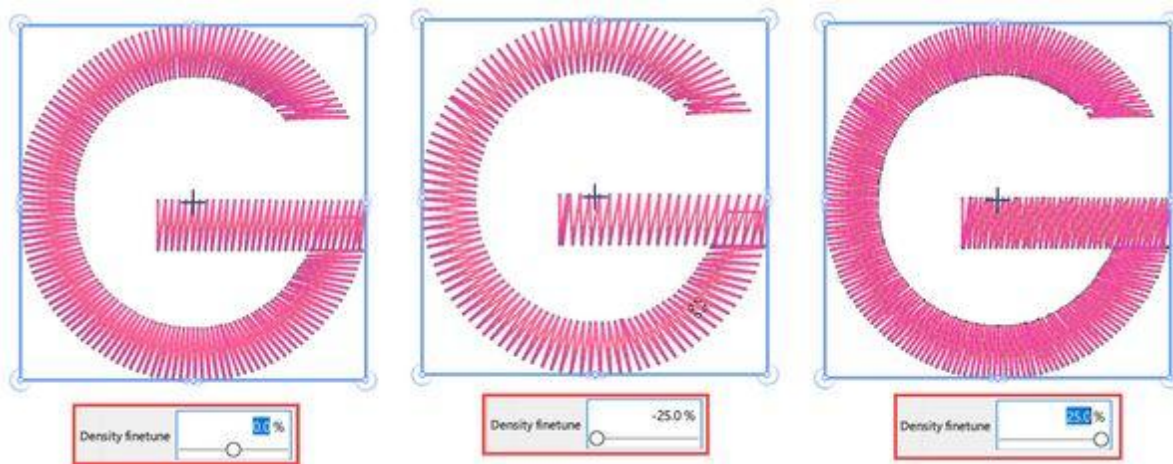

Convertire in disegno vettoriale

È possibile lasciare la parte importata così come è e progettare nuove parti, ma è anche possibile convertire la parte importata in una normale struttura con l'opzione Converti in curve. È possibile premere il rispettivo pulsante su "Proprietà" o utilizzare la stessa opzione tramite il menu di scelta rapida. C'è anche un tasto di scelta rapida Ctrl + Q. Quando si converte in curve, si hanno le capacità di modifica complete. Il disegno del ricamo verrà automaticamente convertito in grafica vettoriale completamente modificabile, che può essere modificata. Puoi anche convertire solo un oggetto o due e avere oggetti punto insieme con oggetti vettoriali nello stesso file. È possibile convertire parti specifiche del disegno da ricamo in grafica vettoriale, apportare le modifiche a tali oggetti, quindi ricamare e mantenere invariato il resto del disegno da ricamo. Proprio così è facile dare vita ai tuoi vecchi disegni. Modificando i tuoi file di ricamo importati puoi dare vita ai tuoi vecchi disegni

In questi casi potresti non voler vedere sia i punti che gli oggetti vettoriali. Puoi disabilitare l'opzione Punti del menu Visualizza per nascondere temporaneamente tutti gli oggetti punto. Puoi anche nascondere tutti i disegni vettoriali disattivando l'opzione di progettazione del profilo del menu Visualizza. In questo caso se l'opzione punti è abilitata puoi vedere solo gli oggetti punto disponibili. Usando queste opzioni di visualizzazione sarai in grado di modificare più facilmente i tuoi oggetti Punti e Vettori.

Importazione file da ricamo

Ci sono anche alcuni tipi di file che includono sia i dati vettoriali che i dati dei punti nello stesso file. I file di ricamo ngs del software modulare di Wings sono un tipico esempio. Quando si importa un file .ngs, non è necessario convertirlo in curve. L'importatore legge i dati del contorno dal file importato e puoi modificare il disegno e ricalcolare il risultato del ricamo. I dati del profilo del file NSG importato verranno automaticamente riconosciuti dal software e verranno importati come dati vettoriali. Pertanto, la grafica vettoriale del disegno da ricamo sarà direttamente modificabile. Alcuni file ngs possono contenere solo dati di punti. Questo può accadere se apri un file .dst per, esempio, che contiene solo i dati dei punti e poi li salva come formato file .ngs. Affinché il file ngs contenga i dati del contorno, deve essere creato all'interno del modulare di Wings da zero.

Aggiungere automaticamente punti di fissaggio/blocco, se necessario, nei file da ricamo.

Nel ricamo, è essenziale assicurarsi che ogni disegno sia stabilizzato correttamente per evitare sbradolamenti o distorsioni. Ecco perché questa nuova funzione del nostro software aggiunge

automaticamente punti di fissaggio e di blocco, se necessario, ai disegni a punto raw come .dst, .pes, .jef, .vip ecc. Questo non solo fa risparmiare tempo e fatica all'utente, ma garantisce anche risultati di alta qualità per ogni disegno.

Saldatura: sono piccoli punti di stabilizzazione che vengono aggiunti alla fine di un oggetto per evitare che si disfi.



Fissaggio: sono piccoli punti di stabilizzazione che vengono aggiunti all'inizio di un oggetto per stabilizzarlo.



Conversione di oggetti vettoriali in punti raw per un'accurata modifica dei punti.

Una delle sfide del ricamo consiste nell'adattare i punti alla tensione del tessuto. Per effettuare queste regolazioni, spesso è necessario rimuovere la grafica dal disegno e lavorare solo con i punti di ricamo. Per questo motivo, una caratteristica importante per qualsiasi software di ricamo è la possibilità di convertire gli oggetti vettoriali in punti raw. Ciò consente una modifica più precisa e produce risultati migliori sul prodotto finito.

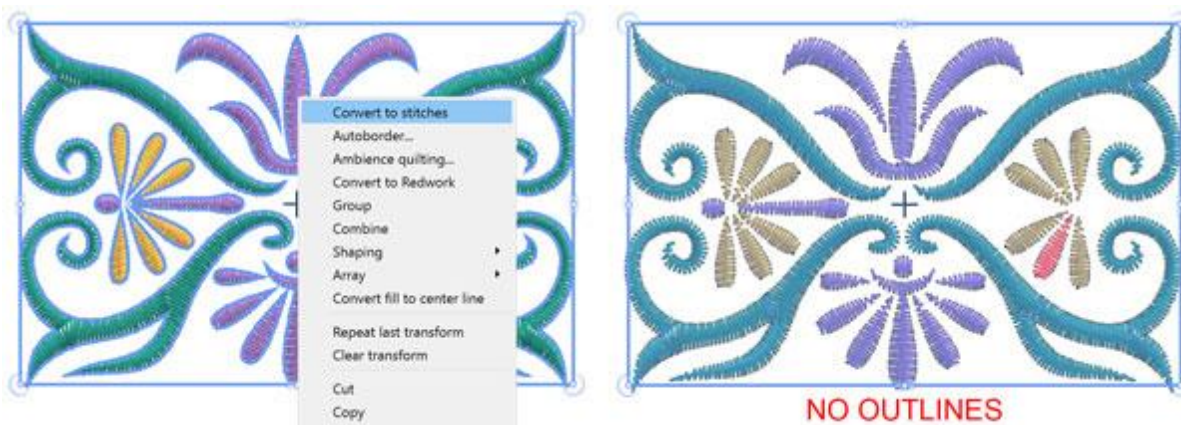

È possibile convertire qualsiasi oggetto in punti facendo clic con il tasto destro del mouse e selezionando l'opzione "Converti in punti". È possibile selezionare la stessa opzione dal pulsante "Converti" nella barra

superiore. I contorni verranno rimossi automaticamente. In questo modo, ogni modifica dei punti effettuata (in modalità modifica punti) verrà mantenuta durante il ridimensionamento.

Salvare un disegno

I tuoi disegni dovrebbero sempre essere salvati in 2 formati:

- I tuoi progetti dovrebbero sempre essere salvati in 2 formati: il "DRAW" è il formato nativo del software ed è l'unico formato che contiene tutte le informazioni di progettazione (grafica e proprietà). Se carichi un file "DRAW" puoi iniziare da dove ti trovi e creare altre varianti del tuo design. Questo è l'unico formato senza perdita.
- quindi è necessario salvare in qualsiasi file punto supportato dalla macchina. Il software supporta anche molti formati di file punto o macchina come JEF, SEW, DST, EXP e altri.

Puoi salvare un disegno usando l'icona "Salva" sulla barra degli strumenti standard, usando le opzioni "Salva" - "Salva come" del menu "File" o usando i tasti "Ctrl + S" (per MacOS Cmd + S). Viene visualizzata la finestra di dialogo della seguente figura che consente di selezionare una posizione da salvare, definire un nome file e utilizzare il menu a discesa "Salva come" per selezionare un formato da salvare.

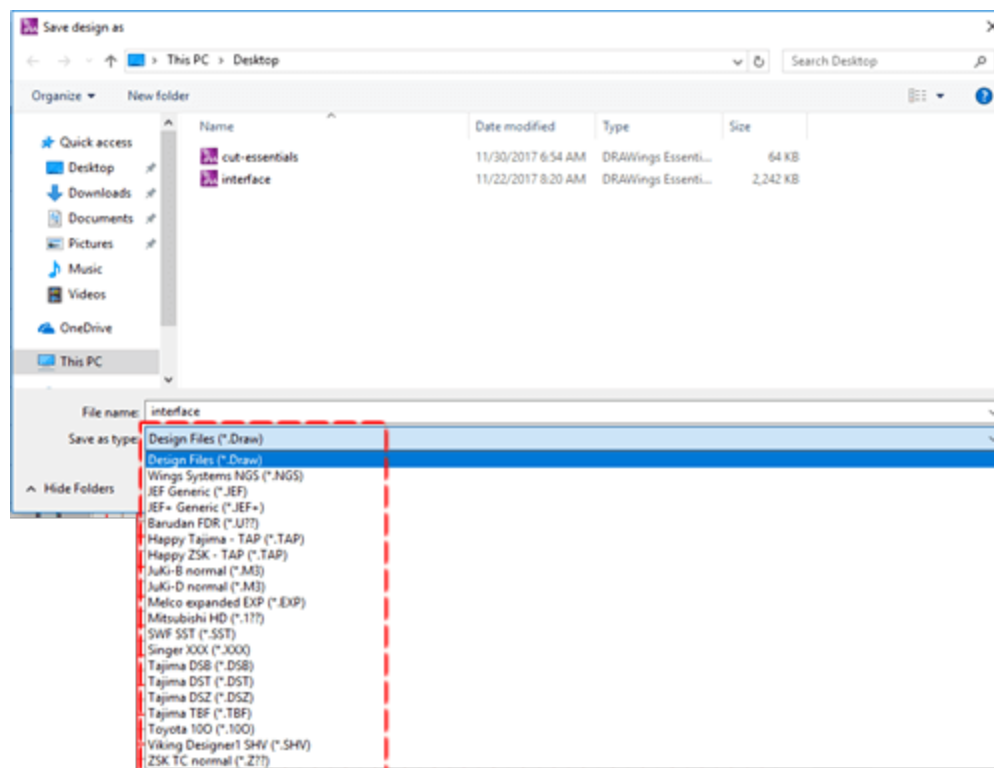

Nel menu a discesa "Salva come" sono disponibili solo i formati supportati dalla macchina. Nella scheda "Welcome", premendo l'icona "Telaio", è possibile selezionare la "macchina da ricamo" che si sta utilizzando e un "Cerchio". La selezione viene salvata come predefinita e viene utilizzata in qualsiasi disegno creato. Pertanto, quando si salva un disegno, è possibile selezionare solo tra i formati supportati dalla macchina. Ad esempio supporto per macchine Janome ("jef", "jef +")

In generale il software supporta i seguenti formati di file:

Tajima (".dst", ".dsz", ".dsb")

Tajima TBF (".tbf")

SEF xp (".sef")

SWF (".sst")

Pfaff (".ksm", ".pcs", ".pcm")

Singer (".xxx")

Happy (".tap")

Melco expanded (".exp")

Brother/Baby Lock/Bernina (".pec", ".pes")

Husqvarna (".hus")

Husqvarna Viking (".vip")

Husqvarna Viking/Pfaff (".vp3")

Viking Designer 1 (".shv")

Janome/elna (".jef", ".sew")

Janome/elna JEF+ (".jef+")

Juki (".M3")

Toyota (".100")

Laesser (".mst")

QuiltCAD (".hqf")

PC Quilter (".txt")

Statler Stitcher (".qli")

CompuQuilter (".cqp/", ".cmd")

Mitsubishi HD (".1??")

Barudan FDR (".U??")

ZSK TC (".Z??")

Stampa il disegno

Un passo importante per rivedere un progetto prima della produzione è la "stampa". Stampando un disegno si ottengono informazioni preziose sul disegno, informazioni sui punti, sequenza di cucito, cambi di colore, colori dei fili o codici. È possibile stampare il disegno insieme a molte informazioni utili per il processo di ricamo o Stampa il disegno del disegno per vedere chiaramente l'opera d'arte senza altre informazioni.

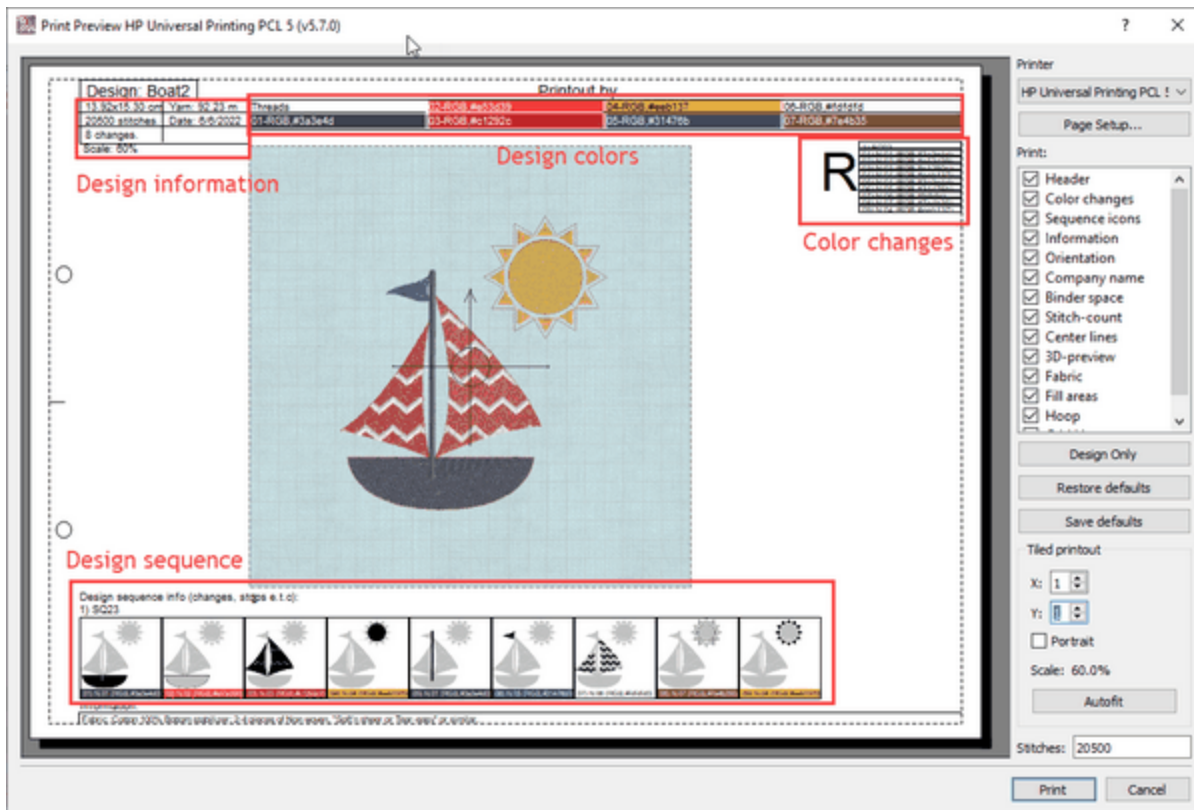

Stampa il disegno

La stampa del disegno fornisce le informazioni necessarie per valutare prima di inviare un disegno per la produzione o un cliente per vedere se questo è ciò che gli piace. Per stampare un disegno, è possibile premere la stampa  icona sulla barra degli strumenti standard, utilizzare l'opzione "Stampa" del menu "File" o utilizzare il tasto di scelta rapida Ctrl + P (Mac OS Cmd + P). Apparirà la seguente finestra di dialogo, è possibile vedere un'anteprima della stampa di un disegno.

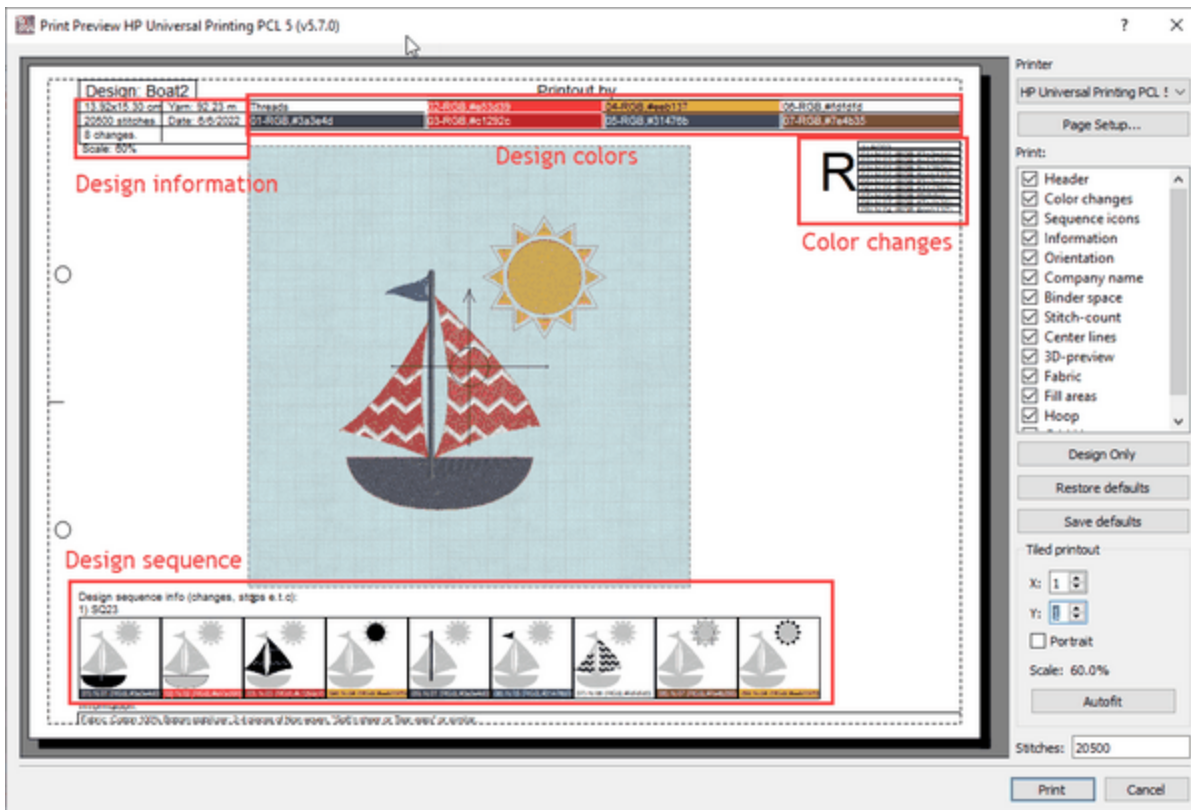

Nella finestra di anteprima della stampa, possiamo vedere un'anteprima del design insieme alle informazioni fornite. Nella parte destra possiamo vedere varie personalizzazioni della stampa. In realtà è possibile selezionare le parti che saranno visibili nella stampa e personalizzare le opzioni della stampa.

- Utilizzando il pulsante "Impostazioni", è possibile selezionare una stampante e personalizzare le opzioni della stampa.
- Usando "Salva in JPG" è possibile salvare la stampa come file immagine nel caso in cui non si desideri stampare a questo punto, ma si desidera salvarlo per riferimento futuro.
- Nella sezione "Stampa" puoi selezionare quali parti saranno visibili. Fare clic su una delle caselle di controllo per abilitare / disabilitare gli elementi di stampa.
- Utilizzando "Solo disegno" è possibile creare solo una stampa rapida del disegno.
- Se sono stati personalizzati gli elementi di stampa e si desidera annullare, utilizzare "Ripristina impostazioni predefinite" per tornare alla stampa predefinita.
- Se si desidera che questa selezione di elementi visibili sia l'impostazione predefinita per qualsiasi progetto, è possibile utilizzare il pulsante "Salva valori predefiniti".

- Nella sezione "tabulato" è possibile personalizzare alcuni aspetti della stampa, il numero di pagine, l'orientamento e la scala.

Elementi di stampa

Ora dedica del tempo a descrivere gli elementi della sezione "stampa". Ogni elemento della stampa può essere abilitato o disabilitato facendo clic sul quadrato a sinistra della sua descrizione. Se l'elemento è abilitato, le modifiche possono essere visualizzate nell'area di anteprima.

- Intestazione: l'intestazione si trova nella parte superiore della pagina, mostrando le dimensioni, i cambi di colore, il numero di punti, la quantità di filo necessaria, i colori del disegno e la loro posizione.

Design:		Printout by					
19.14x21.50 cm	Yarn: 99.46 m	Threads	02-R: 49, G: 71, B: 107	04-R: 238, G: 177, B: 55	06-R: 229, G: 61, B: 57	08-R: 126, G: 75, B: 53	
25000 stitches	Date: 31/07/2017	01-R: 141, G: 197, B: 227	03-R: 193, G: 41, B: 44	05-R: 58, G: 62, B: 77	07-R: 253, G: 253, B: 253		
8 changes							
Scale: 55%							

- Nome come codice a barre: Selezionando questa opzione, il nome del disegno apparirà come codice a barre. Le macchine da ricamo in grado di leggere i codici a barre possono ora caricare rapidamente i disegni scansando il codice sulla stampa. È possibile modificare il tipo di codice a barre da "Strumenti > Opzioni > Visualizza" .
- Cambiamenti di colore: la casella mostra la sequenza delle variazioni di colore. Questa informazione è molto utile nel caso in cui il disegno venga salvato in un formato file che utilizza "stop" invece del comando di cambio colore.

01-RE20a
011-N01 (R: 141, G: 197, B: 227)
021-N02 (R: 49, G: 71, B: 107)
031-N03 (R: 193, G: 41, B: 44)
041-N04 (R: 238, G: 177, B: 55)
051-N05 (R: 58, G: 62, B: 77)
061-N06 (R: 229, G: 61, B: 57)
071-N07 (R: 253, G: 253, B: 253)
081-N08 (R: 126, G: 75, B: 53)
091-N09 (R: 238, G: 177, B: 55)

- Icone di sequenza: le icone di sequenza si trovano nella parte inferiore della pagina. Puoi vedere le parti del design diviso con una funzione speciale come il cambio di colore, l'applicazione o l'interruzione. Inoltre, nella parte inferiore dell'icona è possibile visualizzare il nome del colore da utilizzare, oltre ai commenti.

Design sequence info (changes, stops e.t.c): 1



- Informazioni: le informazioni sono in fondo alla pagina. L'area informazioni elenca e descrive i componenti del disegno da ricamo. Le informazioni vengono inviate dal programma ai predefiniti dei componenti selezionati.
- Nome dell'azienda: il nome dell'azienda, che si trova nella parte superiore della stampa, può essere modificato utilizzando la scheda Stampa della finestra di dialogo Strumenti> Opzioni.
- Orientamento: l'orientamento è l'icona mostrata con il carattere "R" nell'angolo in alto a destra della stampa. Questo è importante perché mostra come la pagina stampata deve essere posizionata sulla macchina da ricamo per identificare il punto di partenza del disegno.

- Spazio del raccogliatore: questa opzione è il margine necessario nel caso in cui si desidera inserire la stampa in una cartella.
- Conteggio dei punti: il numero di punti nel disegno può essere visualizzato nell'intestazione della stampa. Questo conteggio punti è importante per l'uso commerciale quando viene utilizzato il numero di punti per calcolare il prezzo del ricamo.
- Punto iniziale: questa opzione mostra o nasconde il punto iniziale del disegno, contrassegnato con  icona.
- Anteprima 3D: selezionare se il disegno verrà visualizzato in modalità anteprima 3D.

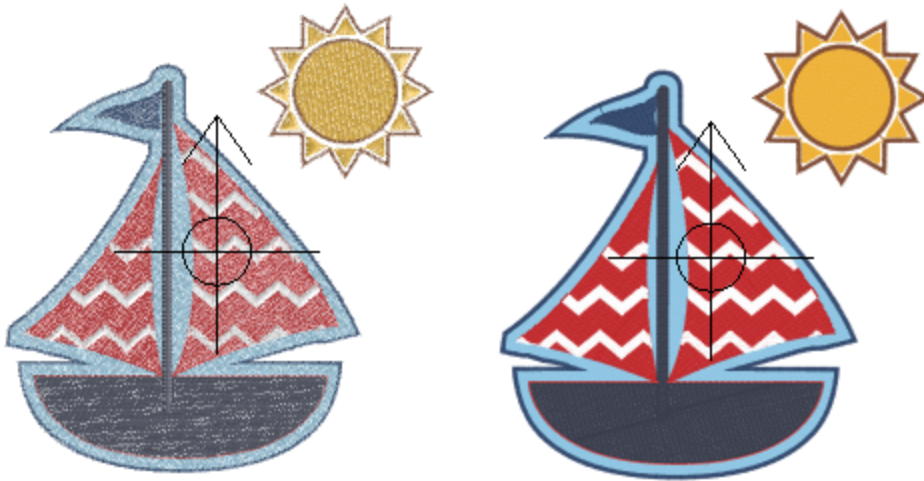

- Tessuto: nasconde o mostra il tessuto dietro il disegno.

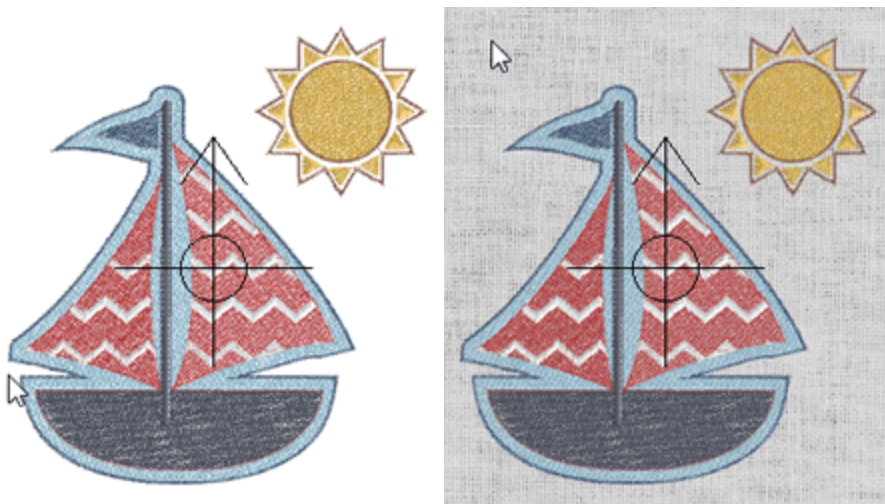

- Aree di riempimento: È ora possibile stampare solo il contorno del disegno, nascondendo gli oggetti all'interno. Questa funzione è ideale per creare modelli e per visualizzare rapidamente il posizionamento finale di un disegno.
- Cerchio: nasconde o mostra l'area di ricamo (linea tratteggiata) del telaio selezionato con una linea tratteggiata attorno al disegno. Se il tuo disegno è fuori da questa linea, avrai problemi a ricamare il disegno su un telaio con le stesse dimensioni (potresti danneggiare la tua macchina).

- **Linea della griglia:** Alla stampa è stata aggiunta una griglia per garantire misure e posizionamento precisi dei disegni. Quando si producono modelli intricati che richiedono molti cerchi e posizionamenti di disegni, è un enorme risparmio di tempo. La griglia diventa visibile solo se l'opzione Tessuto o Anteprima 3D è deselezionata.

Stampa piastrellata

Questa sezione gestisce il modo in cui verrà stampato il tuo disegno. Quando viene richiamata la finestra di dialogo di stampa, i primi due campi indicano il numero di pagine necessarie per la stampa: "X" per orizzontale e "Y" per verticale; il numero di disegni stampati su ogni pagina può essere modificato utilizzando le frecce sul lato destro o con la rotellina del mouse. Le modifiche apportate possono essere visualizzate sull'anteprima di stampa mentre le crei.

L'opzione Ritratto specifica come il disegno è posizionato sulla pagina. Se è abilitato, il disegno viene stampato verticalmente come ritratto. Se disabilitato, il disegno viene stampato orizzontalmente come un paesaggio.

Il campo Scala mostra se il disegno sarà raffigurato più piccolo delle sue dimensioni effettive e della percentuale della riduzione. La prima volta che si utilizza la finestra di dialogo di stampa, il software trova il modo migliore per mostrare il disegno in dimensioni reali con il minor numero di pagine.

Per ripristinare automaticamente i parametri indicati all'inizio di questo processo è possibile fare clic sulla scheda "AutoFit". Se il tuo progetto è visualizzato in anteprima in più di una pagina, puoi stamparli, tagliare il bordo della pagina, che è già segnato, e legarli con un nastro per completare il disegno.

Infine, nella parte inferiore dell'area destra della finestra di dialogo Anteprima di stampa, è disponibile un controllo che consente di impostare il numero di punti che si desidera visualizzare nella rispettiva area di stampa. Fare clic sull'area modificabile e digitare il valore che si desidera visualizzare in Stampa.

Stampa la grafica Artwork

Usando "Stampa l'opera" hai la possibilità di stampare solo i disegni del tuo disegno. È possibile utilizzare questa opzione nel caso in cui si desideri stampare su una carta speciale per la stampa tessile. Quindi puoi stirare la carta sul tessuto e applicare il disegno sul tessuto. Puoi anche combinare la stampa tessile con il ricamo rosso e creare disegni unici ed eleganti sui capi. Per stampare il disegno di un disegno usa l'opzione "Stampa grafica" del menu "File". Apparirà una finestra di dialogo "anteprima di stampa", potrai selezionare una stampante, salvare in file JPG e personalizzare le parti visibili come descritto nella sezione precedente.

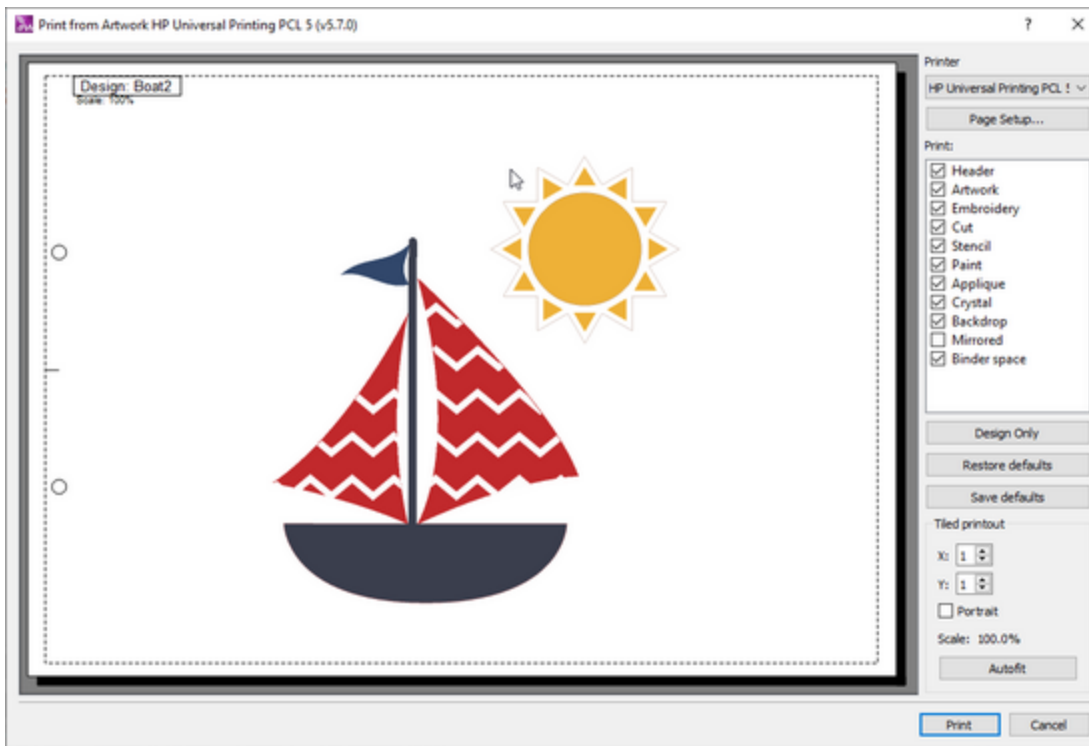

Nella parte destra della finestra di dialogo Stampa opera d'arte è possibile effettuare le seguenti operazioni:

- **Selezionare Opzioni di stampa:** Da questo menu a discesa è possibile selezionare la stampante a cui inviare la stampa. Inoltre, è possibile salvare la stampa come file PDF con "Salva come PDF" o come file immagine jpg con "Salva come JPG".
- **Imposta pagina...:** in questa finestra di dialogo è possibile modificare le impostazioni di pagina dell'"opzione di stampa" selezionata. È possibile selezionare "Dimensione", "Origine", "Orientamento" e "Margini" della pagina.
- **Stampa:** In questa sezione è possibile selezionare il contenuto della stampa. Esistono opzioni informative e opzioni di grafica. Le opzioni informative sono "Intestazione" e "Spazio raccoglitore". Le opzioni di design sono "Artwork", "Embroidery", "Applique", "Backdrop" e "Mirrored". Se sono selezionate, saranno visibili (l'opera d'arte dell'opzione), mentre se sono deselezionate non lo saranno. L'opzione speculare consente di creare uno specchio del disegno che si desidera stampare per renderlo adatto alla stampa su tessuto o qualsiasi scopo dimostrativo.



- Solo disegno: Questa opzione disattiva le opzioni "Intestazione", "Fondale", "Specchio" e "Spazio raccoglitore" da "Stampa" e lascia solo le opzioni di design ("Opera d'arte", "Ricamo", "Taglio", "Stencil", "Vernice", "Applique", "Cristallo").
- Ripristina impostazioni predefinite: Ripristina le impostazioni predefinite della finestra di dialogo
- Salva impostazioni predefinite: Salva le impostazioni correnti come predefinite.
- Stampa a piastrelle: In questa sezione è possibile modificare le ripetizioni 'X' (orizzontale) e 'Y' (verticale) delle pagine. Se il disegno non entra in una pagina, il software lo inserisce automaticamente in due pagine, cercando di mantenere le dimensioni del disegno al 100%. È inoltre possibile selezionare se si desidera che le pagine siano in verticale o in orizzontale, selezionando l'opzione "Verticale".
- Adattamento automatico: Questa opzione regola le pagine e l'orientamento per rendere la stampa al 100% del disegno reale.

Esporta il disegno

È possibile esportare qualsiasi disegno creato in molti formati di ricamo, nell'immagine da ricamo, nella trapunta, in un file vettoriale da utilizzare con un altro programma.

Esporta a Dropbox

Il software include un meccanismo che può essere utilizzato per esportare disegni in "Dropbox". Questa non è solo una procedura di esportazione, i disegni esportati sono sincronizzati all'applicazione iOS "DRAWings Snap" per iPad / iPhone. I disegni caricati sono organizzati in pacchetti.

È possibile accedere a questo meccanismo dal menu "File" - "Esporta" - "All'opzione Dropbox".

Per "esportare su Dropbox" devi prima autorizzare il software a creare una cartella "Embroidery" nella cartella "App" del tuo account "Dropbox". La finestra di dialogo visualizzata ti informa sulla procedura di autorizzazione.

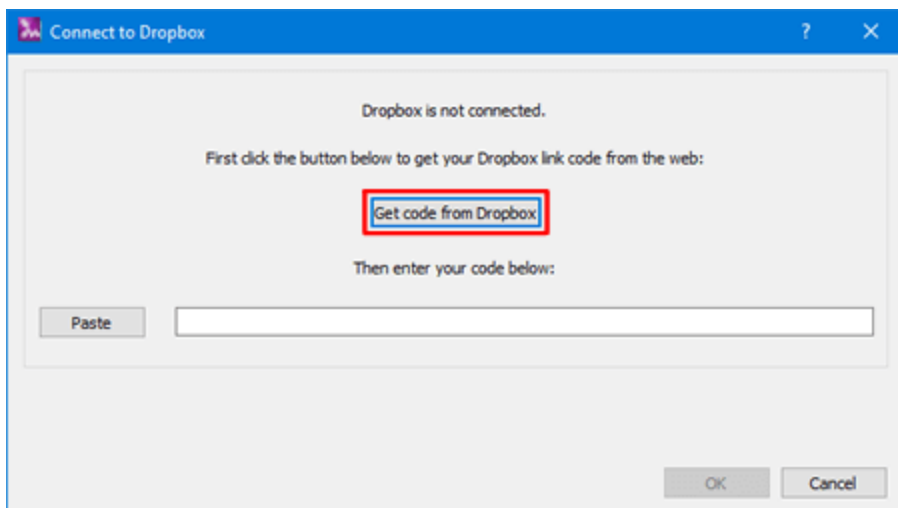

1. Fai clic sul pulsante "Ottieni il codice da Dropbox" e il tuo browser Internet predefinito caricherà la pagina di autorizzazione "Dropbox".



2. Effettuare l'accesso utilizzando le credenziali dell'account Dropbox e / o autorizzare l'applicazione premendo Consenti.



3. Dropbox creerà un codice di autorizzazione che dovrai copiare e incollare nella finestra di dialogo "Connetti a Dropbox".

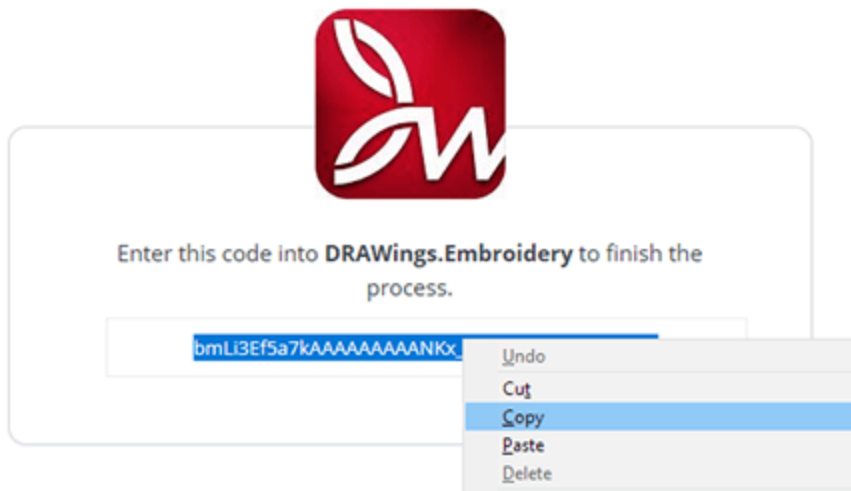

4. Tornare al software e premere "Incolla" per inserire il codice di autorizzazione copiato nel rispettivo campo. Quindi devi premere "OK" e sei pronto per iniziare a usare la finestra di dialogo Carica Dropbox. Ora l'applicazione è collegata al tuo account Dropbox.

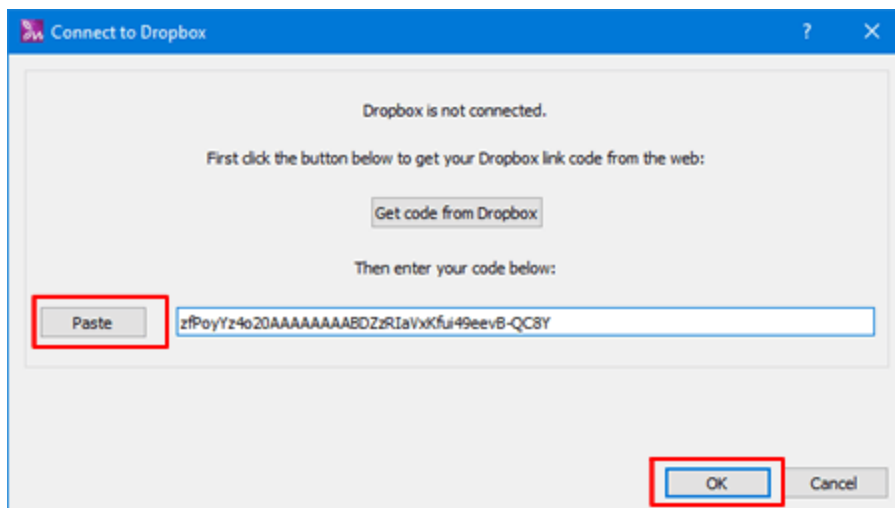

5. Una cartella chiamata "Embroidery" è stata creata nella cartella "App" del tuo account Dropbox. I disegni esportati sono posizionati in quella cartella

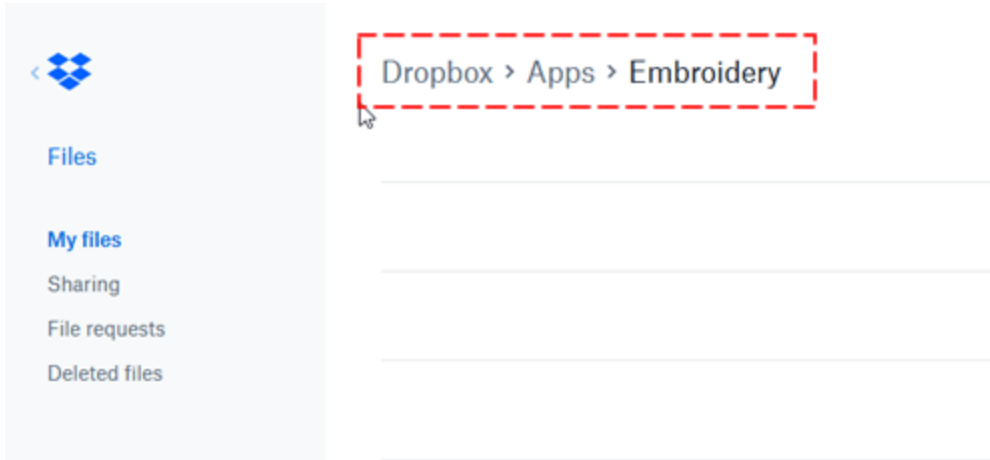

6. Il software ha solo accesso in lettura e scrittura a questa cartella. Qualsiasi disegno esportato può essere aggiunto / sincronizzato con i disegni sull'applicazione iOS "DRAWings Snap".

Avviso: per poter sincronizzare i file, assicurarsi che l'opzione "Abilita Dropbox" delle impostazioni di "DRAWings Snap" sia ON.

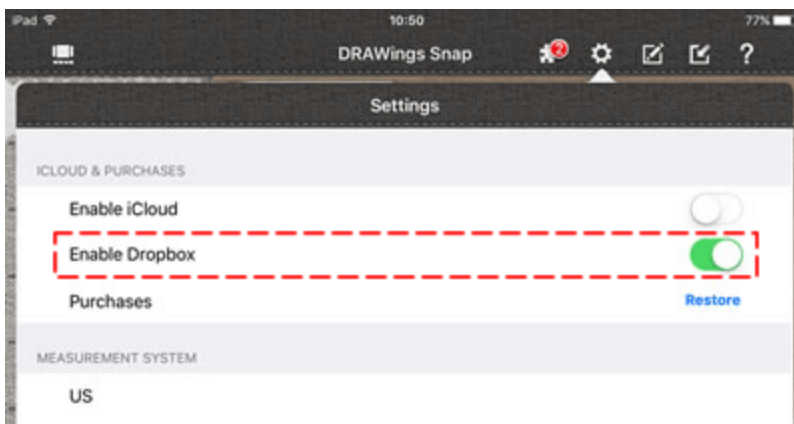

7. Se l'autorizzazione non riesce, verrà visualizzato il messaggio della seguente figura. Se qualcosa è andato storto e l'autorizzazione fallita, è necessario ricominciare da capo, usando l'opzione "Esporta su Dropbox" del menu "File".



8. Dopo il successo dell'autorizzazione, la finestra di dialogo Upload di Dropbox è disattivata. L'unica opzione disponibile è la sezione segno più nella sezione pacchetti. Per caricare un design, dobbiamo prima selezionare un pacchetto per il design. Come abbiamo già detto, i progetti caricati sono

organizzati in pacchetti. Un pacchetto è una collezione di disegni. Usando il segno più puoi creare tutti i pacchetti che ti piacciono, l'unica cosa che devi definire è il nome del pacchetto.

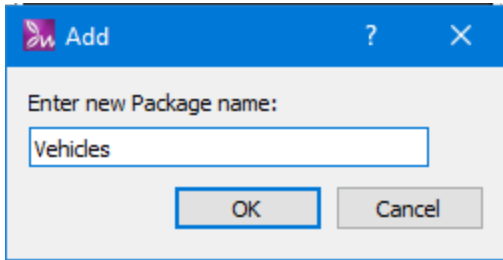

9. Abbiamo creato un pacchetto chiamato "Vehicles".

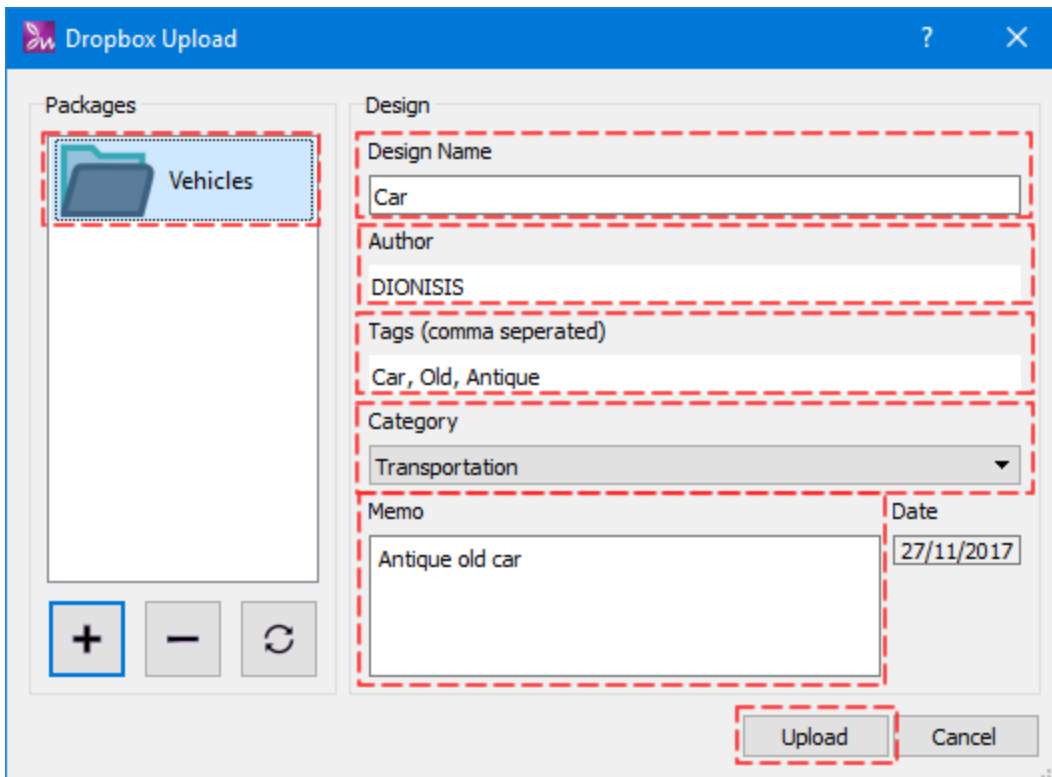

10. Il design caricato farà parte della collezione "Vehicles".

Per prima cosa dobbiamo selezionare un pacchetto per il design. Nel nostro caso abbiamo solo un pacchetto.

Digita un nome per il design.

Il nome dell'autore della finestra di dialogo rileva automaticamente il nome utente del computer, ma possiamo cambiarlo in qualsiasi cosa tu voglia.

Digita le parole chiave, separate da virgola, che potrebbero aiutarti nel caso in cui cerchiamo un design.

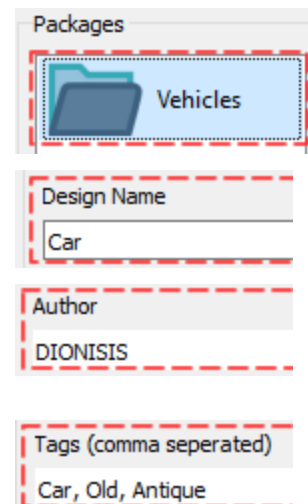

Seleziona una categoria a cui apparterrà il design.

Possiamo aggiungere una breve descrizione del design e se ci sono cose che dobbiamo ricordare sulla sua produzione o altro.

Infine, dobbiamo premere Carica per inviare il disegno a Dropbox.

The screenshot shows a form with three main components: a 'Category' dropdown menu with 'Transportation' selected, a 'Memo' text area containing the text 'Antique old car', and an 'Upload' button at the bottom.

11. Viene visualizzato un messaggio di conferma sul successo del caricamento. Utilizzando l'opzione Esporta in Dropbox di DRAWings Essentials abbiamo caricato un progetto in Dropbox. Allo stesso modo possiamo caricare tanti disegni che ci piacciono. Come possiamo vedere sulle seguenti figure nel nostro account Dropbox in App - "Embroidery", è stata creata una cartella chiamata "Vehicles" collection (nome pacchetto) (parte superiore della figura seguente) e i disegni caricati sono stati collocati in quella cartella (come possiamo vedere nella parte inferiore della figura seguente).



- D'ora in poi puoi creare pacchetti e caricare disegni su Dropbox con pochi clic. Passiamo a "DRAWings Snap" per vedere come questi disegni sono sincronizzati con la collezione di design di "DRAWings Snap". Assicurati che l'opzione "Abilita Dropbox" dell'area delle impostazioni sia impostata su "ON".
- Nella vista della categoria "DRAWings Snap", i disegni caricati vengono inseriti in una sezione speciale chiamata "Importata". Puoi sapere quali disegni sono importati da Dropbox dalla rispettiva icona presente nell'anteprima del design.

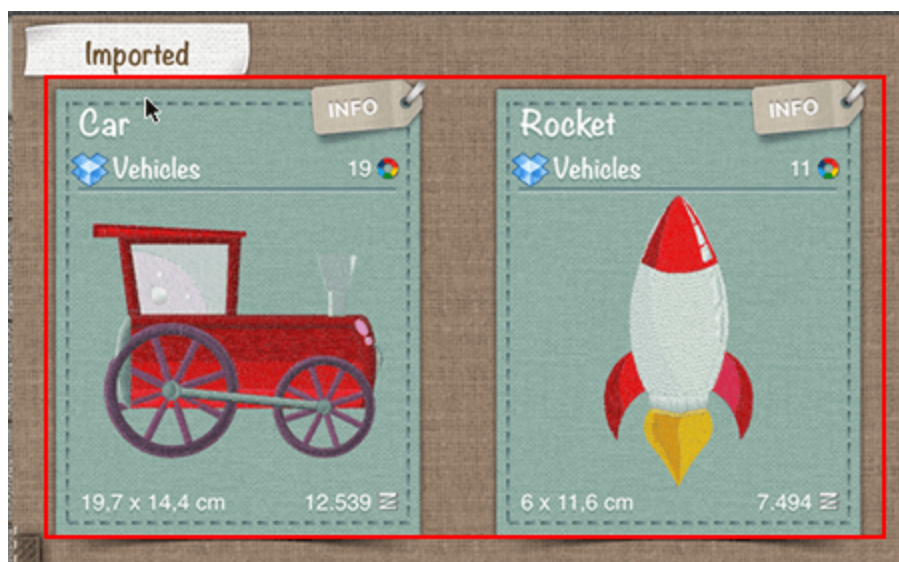

14. Nel browser dei pacchetti possiamo vedere il pacchetto creato e i disegni che gli appartengono.



Esporta l'immagine del ricamo

In molti casi è molto utile, per motivi di decorazione o archiviazione, esportare un file immagine. Per esportare il disegno da ricamo in un file immagine, dopo aver creato un disegno, è necessario attenersi alla seguente procedura:

1. Usa l'opzione "File" - "Esporta" - "Per immagine" o premi il tasto di scelta rapida Ctrl + Maiusc + E (per Mac OS Cmd_Shift + E).

2. Apparirà una finestra di dialogo "Salva", vai alla posizione in cui vuoi salvare il disegno,
3. Definire un nome per il file immagine.
4. Seleziona il tipo di file immagine desiderato, utilizzando il menu a discesa "Salva come". Le opzioni disponibili sono Tiff (*.tif), PNG (*.Png), Jpeg (*.jpg, *.jpeg) e Bitmap (*.Bmp).

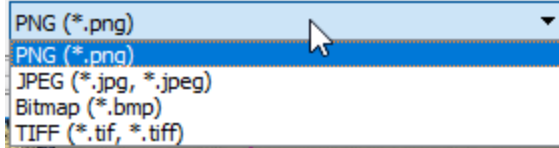

5. Ci sono anche altre regolazioni, DPI, Fabric e Sfondo, una volta che sei pronto clicca sul pulsante "Salva" e l'anteprima dell'immagine del tuo disegno è stata salvata nella posizione selezionata

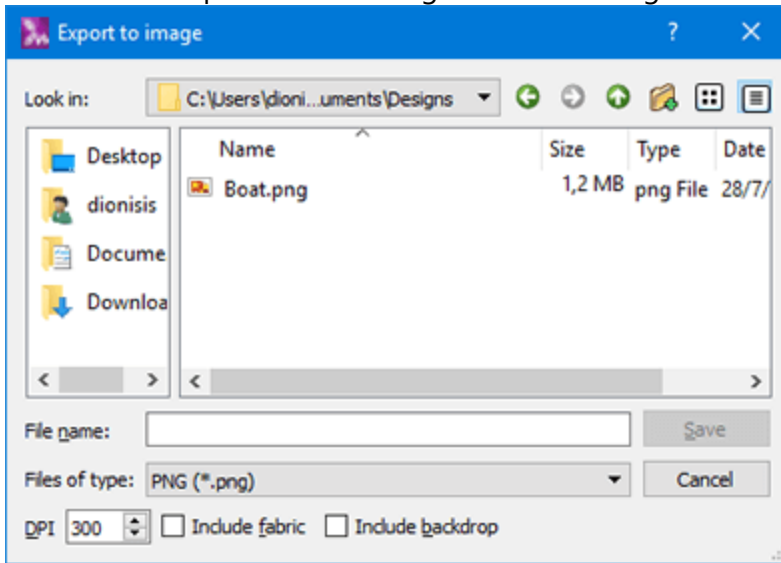

Cambia la risoluzione dell'immagine

È possibile regolare la risoluzione dell'immagine prodotta modificando il valore DPI (Dot per Inch). Il DPI esprime il numero di punti che una stampante può stampare per pollice o che un monitor può visualizzare, sia orizzontalmente che verticalmente. La risoluzione di un'immagine è misurata dal numero di punti per pollice di cui è composto quando viene stampato. Il valore DPI che scegli influirà sulla qualità dell'immagine. Il valore DPI che è possibile immettere nel campo DPI può variare da 60 a 600. Generalmente le immagini create per essere visualizzate sui monitor dei computer sono 72 o 96 dpi e le immagini create per Internet sono 72 dpi. Inoltre, le immagini create per la stampa su stampanti desktop sono comprese tra 150 e 300 dpi, mentre le immagini per le stampanti professionali sono solitamente di 300 dpi o superiori. Proponiamo risultati di effetto ricamo migliori per impostare il valore dpi più di 150 dpi. Con una risoluzione prossima a 160 dpi sarete vicini alle dimensioni reali del design e otterrete una rappresentazione corretta dell'effetto del ricamo evitando di ricampionare l'immagine originale. Per la stampa su tessuto è meglio usare la massima risoluzione possibile di 600 dpi per risultati più realistici.

Include l'opzione del tessuto

Con l'opzione Includi tessuto puoi decidere se vuoi che l'immagine esportata abbia o meno sfondo di tessuto. Con uno sfondo in tessuto potresti avere un'anteprima realistica del design con il tessuto selezionato. L'anteprima sembrerà molto simile a come il disegno verrà ricamato sul tessuto reale. Se l'opzione Includi tessuto è selezionata, il tessuto utilizzato per il disegno verrà aggiunto come sfondo nell'immagine

esportata. Se l'opzione "Includi tessuto" non è selezionata, l'immagine esportata non avrà uno sfondo di tessuto. Per i file Bitmap, Jpeg e Tiff lo sfondo sarà di un colore nero e per i file PNG sarà trasparente.

Includi opzione sullo sfondo

In alcuni casi, stiamo digitalizzando in base a uno sfondo, sarebbe molto utile esportare il disegno con lo sfondo utilizzato. In questo modo possiamo rivedere il design rispetto alla fonte del design al fine di migliorare qualsiasi aspetto del design che ci piace. Se questa opzione è selezionata, lo Sfondo incluso nel disegno verrà esportato nell'immagine come visualizzato sullo schermo. Per poter esportare lo sfondo, lo sfondo desiderato deve essere visibile.

Le immagini che verranno esportate possono essere utilizzate come materiale illustrativo in vari progetti di progettazione grafica. L'immagine del ricamo può essere utilizzata dalle ricamatrici per presentare il proprio lavoro o promuoverlo. Possono stamparlo su qualsiasi tessuto per visualizzare le dimensioni effettive del loro lavoro o creare opuscoli con i loro disegni. Può anche essere usato per creare combinazioni di effetti di ricamo stampati su una T-shirt insieme a ricami reali. Questa è una nuova tendenza nel mercato che combina sia il ricamo che la stampa sui capi. Inoltre, le immagini da ricamo possono essere utilizzate anche per la decorazione di buste, biglietti d'auguri, biglietti da visita o qualsiasi altra creazione di grafica su cui potrebbero essere applicate immagini di ricamo.



Esporta come SVG

L'opera di qualsiasi cosa tu possa creare, può essere esportato in un tipo di file speciale, il file SVG, che contiene solo la grafica. Il file SVG esportato può essere utilizzato per scopi di stampa o per creare combinazioni di ricamo e stampa su tessuti. Per salvare il tuo disegno come file SVG (Scalable Vector Graphics) seguendo questi passaggi:

1. Dal menu "File", espandere il sottomenu "Esporta",
2. Quindi utilizzare l'opzione "A SVG". Un altro modo per attivare direttamente l'opzione "In SVG" è premendo il tasto di scelta rapida Alt + E.
3. Apparirà una finestra di salvataggio, definire un nome per il file. Trova la posizione in cui desideri che il disegno sia salvato

4. Fare clic sul pulsante "Salva" per esportare il disegno nel formato di file SVG.

Una volta salvato il file SVG, puoi modificarlo in qualsiasi editor di disegni vettoriali. Il design può anche essere reimportato nel software e puoi creare un'altra variante. Mantenendo la grafica separatamente, è pronta per essere riutilizzata se è necessario creare un ricamo simile.

Esporta come Quilt

Il software ha anche la possibilità di salvare i file per le macchine Quilt Frame. È possibile creare un disegno per la trapuntatura e, una volta pronto, è possibile esportarlo nel file di dati Quilt che è possibile caricare e utilizzare sulla macchina Quilt Frame.

Per salvare il file fai quanto segue:

1. Dal menu "File", espandere il sottomenu "Esporta"
2. Usa l'opzione "Per trapunta" e apparirà una finestra di salvataggio.
3. Dall'area "Salva come", seleziona il tipo di file più adatto.

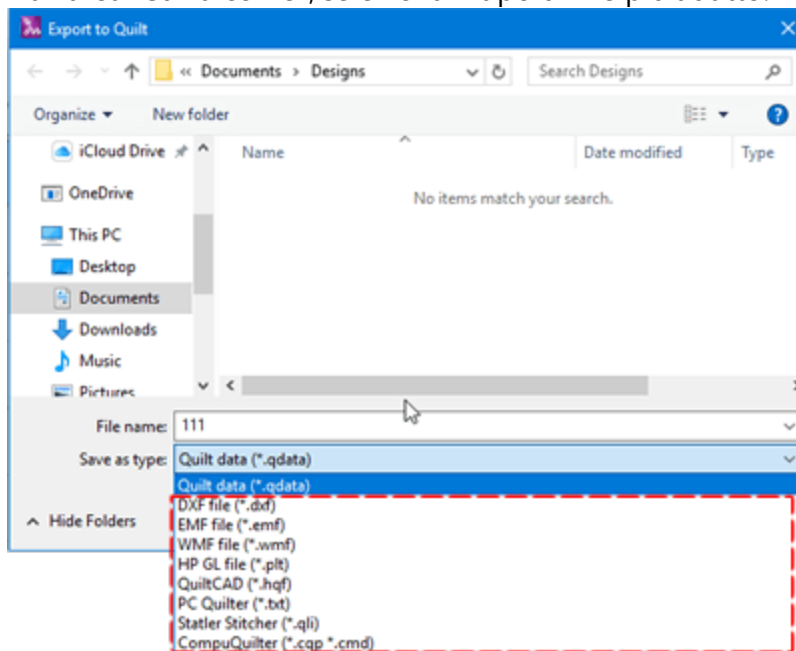

4. Seleziona la posizione per il file salvato.
5. Digita il nome del file nel campo Nome file
6. Fare clic sul pulsante Salva per salvare il disegno nel formato di file selezionato.

Ora puoi caricare il file sul tuo computer Quilt Frame e avviare Quilting.

Usando questo strumento di esportazione puoi esportare il tuo disegno in vari formati. Il formato DXF (AutoCAD) è un formato vettoriale che può essere utilizzato per presentazioni o utilizzato in taglierine laser o trapuntatrici. Per esportare un disegno in formato file DXF, devi seguire i passaggi sopra elencati ma nella sezione Salva come tipo devi selezionare il file Dxf. Allo stesso modo puoi esportare in uno qualsiasi dei formati di file disponibili.

Esporta come Taglio

Tutti i disegni che contengono oggetti di Taglio necessitano di un'attenzione particolare per inviarli alla taglierina digitale per la produzione. È possibile esportare facilmente i progetti tramite connessione diretta su macchine da taglio specifiche o come file che possono essere utilizzati per lo stesso scopo. Per esportare un disegno su un taglierino digitale è necessario utilizzare l'opzione "Esporta" - "Su taglierina" del menu "File". Dalla finestra di dialogo visualizzata è necessario selezionare uno dei tagli da collegare direttamente a, o un formato file (file HPGL, file SVG, DXF, file FCM) se si desidera esportare in un file e importarlo nel cutter in modo manuale. Se si seleziona un cutter per collegarsi direttamente, dopo aver selezionato il cutter premere il pulsante "connetti".

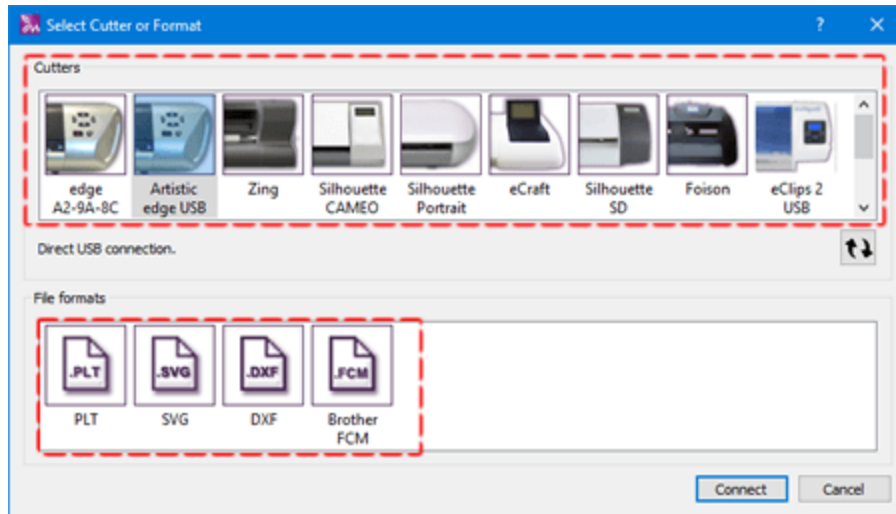

Un "Avviso di sicurezza Windows" potrebbe apparire la prima volta che aprirai la finestra di dialogo. Fai clic su "Consenti accesso" per consentire la comunicazione del software con la taglierina "Artistic Edge" (Wireless).

Configurazione della connessione della taglierina

Sotto l'elenco dei taglierini è possibile regolare le impostazioni di connessione per la macchina da taglio selezionata. Esistono vari tipi di connessioni, connessione seriale (Com), connessione stampante (USB), connessione USB diretta o connessione wireless. Dopo aver selezionato una delle frese disponibili, è possibile vedere nell'area sotto una stampante, un menu a discesa di selezione Com o un'icona di

configurazione wireless .

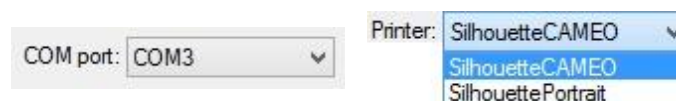

Selezione della porta
Com

Selezione della
stampante

- Connessione seriale: per Zing, eCraft, Foison, REDSail, è possibile modificare la "porta COM" selezionata (porta seriale a cui è collegata la macchina) utilizzando l'elenco a discesa. Il software cerca sempre di rilevare automaticamente la porta corretta, ma in alcuni casi potrebbe non riuscire. Se si invia un disegno alla macchina e non si avvia, provare a cambiare la porta COM dalla voce di menu e riprovare.

Se nessuna delle porte disponibili funziona, è necessario verificare che la macchina sia correttamente installata sul PC.



- Connessione stampante: per Silhouette SD, Silhouette CAMEO, Silhouette Portrait, GCC, è possibile selezionare dal menu a discesa Stampante, per specificare il driver della stampante per la rispettiva macchina. Il software tenta di rilevare automaticamente la stampante corretta, ma in alcuni casi potrebbe non riuscire sempre. Se non è disponibile una stampante nell'elenco, è necessario verificare che la macchina sia installata correttamente sul PC.

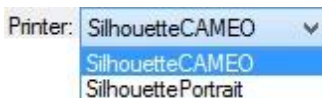

- Connessione USB diretta: Artistic Edge USB ed eClips 2 USB creano una connessione USB diretta. se sono collegati correttamente al computer e accesi, la connessione ad essi è automatica. Nel caso in cui non si riesca a comunicare correttamente con nessuno di questi taglierini, chiudere la finestra di dialogo, spegnere e riaccendere la taglierina, quindi utilizzare di nuovo Esporta a taglierina.
- Connessione wireless: per la taglierina Artistic Edge Wireless il software tenta di stabilire una connessione wireless diretta con il cutter. Se la connessione riesce, verrà visualizzato il nome della taglierina. Accanto al nome del cutter c'è un pulsante che viene utilizzato per configurare la connessione wireless. Per ulteriori informazioni, consultare il capitolo Configurazione wireless di Edge artistico. Se il nome del cutter non è disponibile, assicurati di essere connesso al punto di accesso Edge-xx-xx-xx o al punto di accesso della tua casa d'affari (nel caso in cui hai passato il cutter in modalità Client). Maggiori informazioni nel capitolo Configurazione wireless di Edge artistico.

Esporta come file

1. Per selezionare l'opzione HPGL file (.plt) o SVG (.svg) o DXF (.dxf) o FCM (.fcm) e premere il pulsante Esporta per procedere.

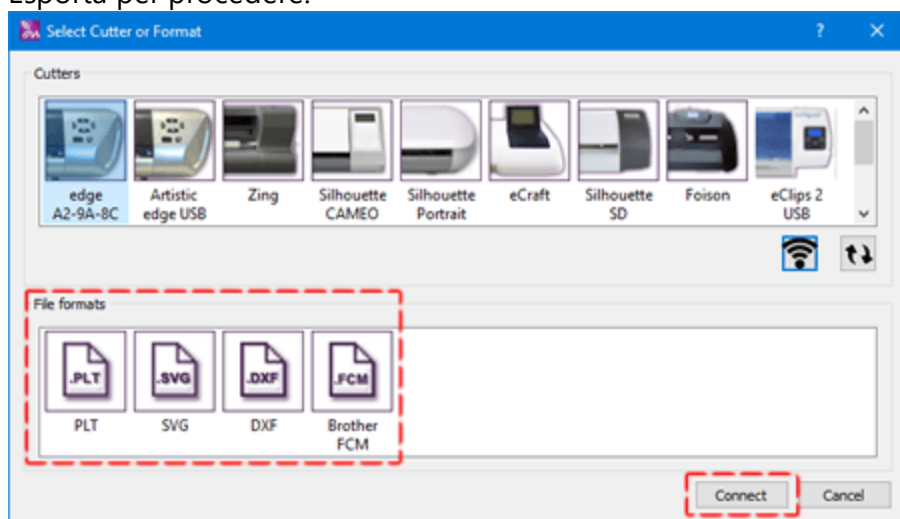

2. Nell'area di origine è possibile specificare la posizione da cui si desidera che la macchina inizi a creare il disegno. Questa opzione ti aiuta a posizionare il materiale che verrà tagliato nella posizione corretta.

Puoi cambiare l'origine semplicemente cliccando sulla rispettiva croce verde . Il file .plt o .svg o .dxf che verrà prodotto avrà il disegno posizionato vicino al pulsante che hai selezionato.

3. Passare alla posizione in cui si desidera salvare i modelli e digitare un nome
4. Se vuoi che i progetti esistenti vengano sovrascritti, puoi controllare l'opzione Sovrascrivi file esistenti sotto. Dopo aver digitato il nome del file è possibile vedere nella parte in basso a sinistra verranno creati i nomi dei file modello. Infine, premere il pulsante Salva per scrivere i file del modello sul disco.

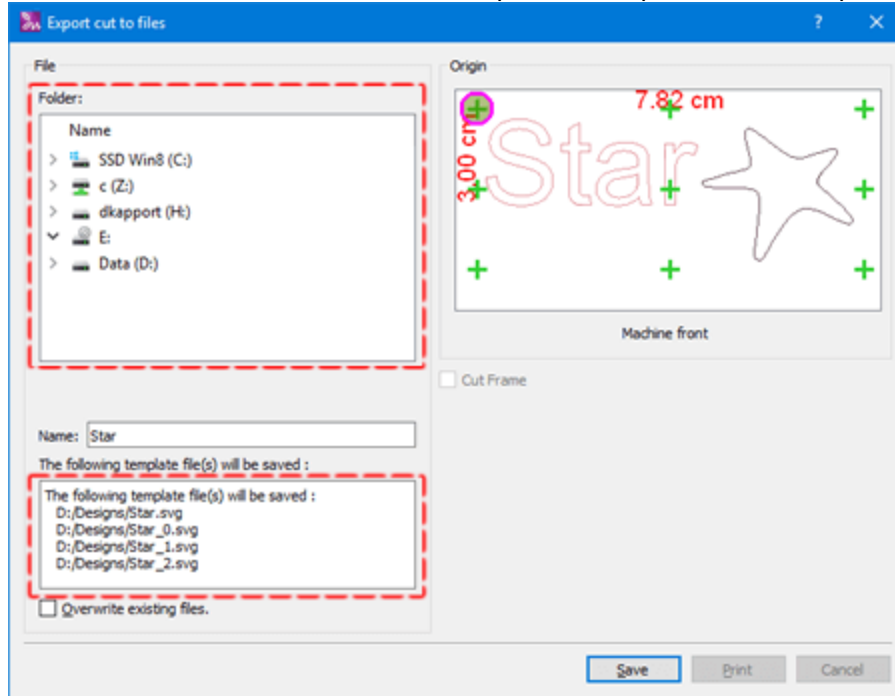

Ci sono anche alcune altre utili opzioni nella finestra di dialogo di esportazione:

- **Telaio di Taglio:** questa opzione aggiunge un rettangolo attorno al disegno che verrà tagliato dopo aver tagliato l'oggetto principale. Per applicarlo sul design è sufficiente selezionare la casella di controllo Telaio di Taglio. Nell'area di origine vedrai un rettangolo da aggiungere attorno al disegno che hai creato. Questo è il taglio cornice che costringerà il cutter a tagliare il materiale e produrre una versione portatile del design Cut che hai creato.
- **Stampa ...:** questa opzione consente di eseguire una stampa del disegno ed essere in grado di visualizzare la sequenza di taglio degli oggetti. Maggiori dettagli sulla finestra di dialogo Stampa che puoi trovare qui.

Connessione diretta alla macchina da taglio

Quando si utilizza l'opzione Esporta su tagli dal menu File, è necessario selezionare uno dei tagli disponibili e premere Connetti per collegarsi direttamente alla taglierina

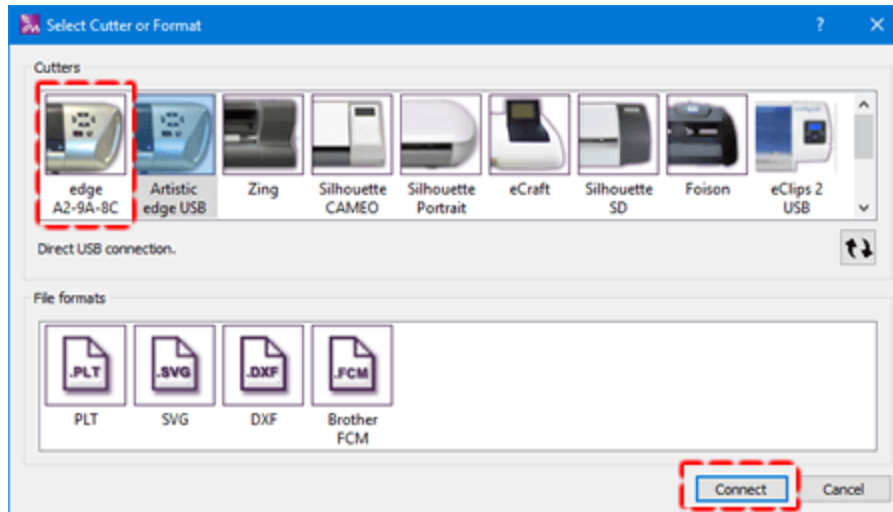

Viene visualizzata la finestra di dialogo Esporta su taglierina, utilizzando questa finestra di dialogo è possibile inviare qualsiasi parte del disegno (Taglio) al taglierino che si è già connessi per la produzione. Se la taglierina digitale è collegata correttamente e accesa, a questo punto dovresti essere in grado di comunicare direttamente con la taglierina attraverso questa finestra di dialogo.

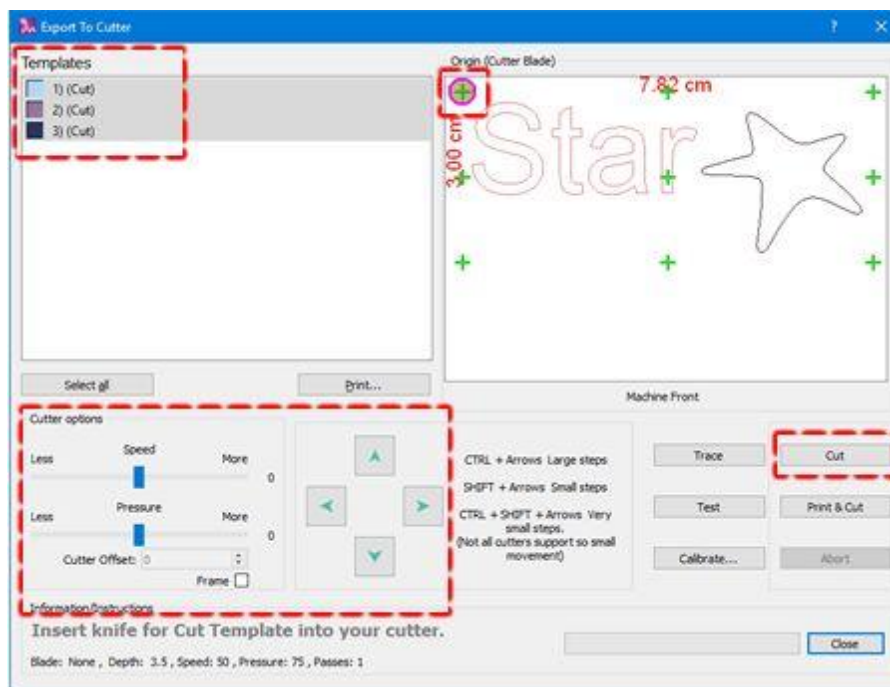

La finestra di dialogo Esporta su taglierina è generalmente la stessa per tutti i taglierini, l'unica differenza è che alcune opzioni potrebbero non essere disponibili per tutti i taglierini che non supportano il loro utilizzo. In questo argomento presenteremo le varie parti di questa finestra di dialogo e l'utilizzo.

Area Template

Quando si esporta un disegno in un taglierino, il programma converte automaticamente tutte le parti del progetto, che devono essere inviate al taglierino, in modelli separati. Viene creato un modello separato per ogni tipo di oggetto (Taglia,) e per ciascun colore se esistono più oggetti dello stesso tipo. Ad esempio, per il design del nostro campione sono disponibili 3 modelli di taglio. In quest'area è possibile selezionare uno o più modelli da inviare al taglierino. È possibile tenere premuto il tasto Ctrl dalla tastiera e selezionare i

modelli che si desidera inviare al taglierino, facendo clic su di essi. Quelli su cui è stato fatto clic, saranno evidenziati mostrandoti che sono selezionati. Per deselezionare uno dei selezionati, puoi di nuovo tenere premuto il tasto Ctrl e fare clic su di essi. Un altro modo per selezionare più modelli sequenziali è tenere premuto il tasto Maiusc, facendo clic sul primo modello che si desidera selezionare e quindi sull'ultimo. Verranno selezionati tutti i modelli che si trovano tra il modello selezionato. Se si selezionano più modelli e si preme Taglia (per parti di coltello) o Disegna (per parti di penna), questi verranno inviati al taglierino nella sequenza che è possibile vedere. Quando un modello è completato, il taglierino si ferma e le istruzioni sul modello successivo vengono fornite nella parte inferiore della finestra di dialogo. Ad esempio, nella figura seguente, il primo modello è un modello di Taglio, quindi è necessario posizionare il tappetino di taglio con il materiale da tagliare nel taglierino e nell'area di informazioni che è stato indicato per posizionare un coltello / lama nella testina di taglio. Dopo aver premuto Taglia e aver prodotto il modello di stampo, il taglierino si fermerà e fornirà le istruzioni per il modello successivo. La procedura prosegue per tutti i modelli selezionati a cui è stato richiesto di posizionare il tappetino da taglio con il materiale per ciascun modello e la penna o il coltello sulla testina del taglierino.

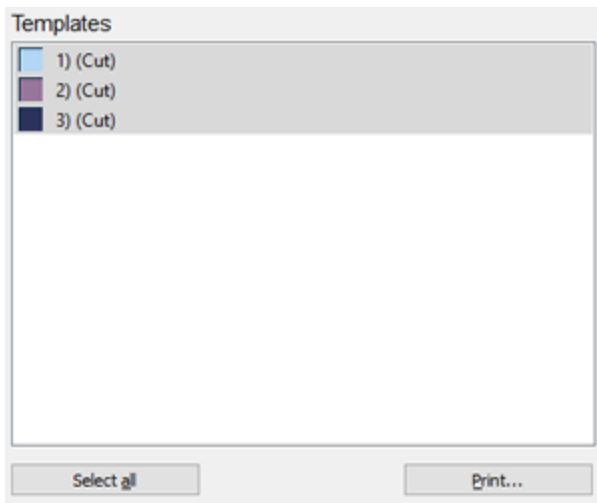

Se si desidera selezionare tutti i modelli elencati è sufficiente fare clic sul rispettivo pulsante sotto l'area dei modelli e tutti verranno selezionati. Per impostazione predefinita, ogni volta che si esporta nella finestra di dialogo Taglierini tutti i modelli sono selezionati. L'eventuale selezione di pagine che fai nell'elenco dei modelli è visualizzata in anteprima nell'area di origine. Puoi anche stampare modelli tutti insieme con informazioni utili sulla produzione.

Origine: anteprima

In quest'area puoi vedere un'anteprima dei modelli selezionati e ci sono anche vari segni incrociati. È possibile selezionare uno qualsiasi di questi punti come origine del progetto. Non tutti i taglierini supportano tutti i punti di origine che è possibile vedere nella seguente figura, in alcuni taglierini potrebbero esserci solo uno o pochi punti di origine disponibili. Il taglierino inizierà a produrre il disegno in base al punto di origine selezionato. Ad esempio, nella figura seguente, viene selezionata l'origine in alto a sinistra e questo è il punto dal quale inizierà il taglierino. Questa opzione ti aiuta ad avviare l'operazione di taglio in base al materiale che hai posizionato e alla posizione della testa del taglierino. È possibile modificare l'origine, semplicemente facendo clic su qualsiasi icona a forma di croce.

Silhouette SD, Silhouette CAMEO non supportano questa opzione e pertanto non è possibile modificare l'origine dei disegni.

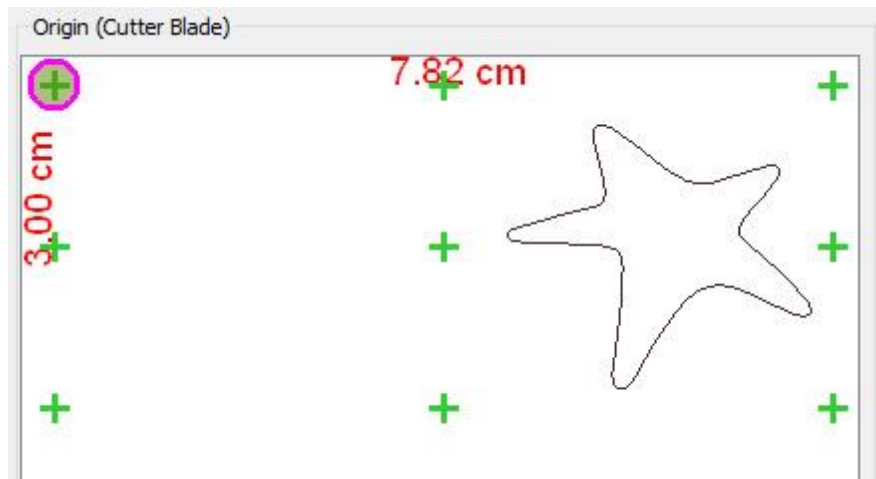

Accanto al nome dell'origine vedrai lo strumento di definizione dell'origine che ogni macchina usa per specificare da dove inizierà a tagliare il disegno. Ad esempio, la macchina Zing utilizza un punto Laser per definire l'origine e le altre macchine stanno utilizzando la testina di taglio effettiva (Lama-Penna). Pertanto tieni a mente di controllare il modo in cui la tua macchina usa per impostare la posizione di partenza da dove inizierà a tagliare il materiale.

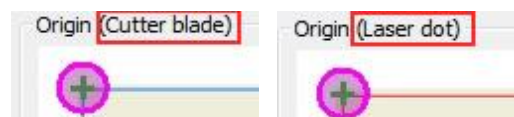

Opzioni del taglierino

In quest'area è possibile regolare i vari parametri dell'operazione di taglio (Velocità, Pressione), aggiungere ulteriore compensazione e taglio.

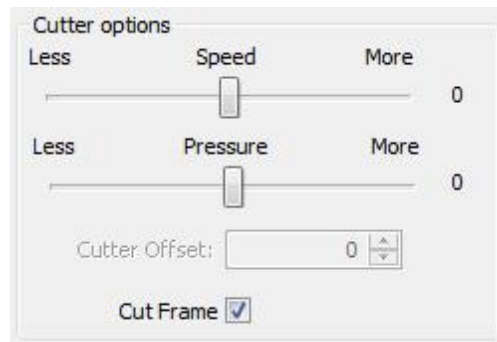

Per ogni oggetto creato, Cut Applique, Cristalli, possiamo impostare la velocità e la pressione, utilizzando le rispettive opzioni delle proprietà dell'oggetto. Qualsiasi modello di oggetti può avere velocità o pressione variabili. Utilizzando la barra di traccia Velocità e Pressione, è possibile aumentare o diminuire la velocità e la pressione che verrà applicata a tutti i modelli disponibili nella finestra di dialogo. Generalmente, stiamo usando queste barre di tracciamento quando abbiamo creato un design complesso e durante la produzione vediamo che potremmo aver bisogno di più velocità o pressione, quindi aumentiamo la velocità o la pressione per tutti i modelli di design senza andare a tutti gli oggetti di design e cambiarli opzioni di taglio. Nel caso in cui questi valori siano disattivati (disabilitati) ciò significa che il taglierino non supporta il loro utilizzo. Devi tenere presente che queste barre traccia mantengono le impostazioni precedenti che hai selezionato, quindi se avvii un nuovo design e lo invii al taglierino, vedrai che la velocità e la pressione

precedentemente selezionate vengono mantenute, quindi se hai bisogno di usare le iniziali velocità selezionate, quindi si dovrebbe riportare la barra della traccia a zero.

In quest'area è possibile regolare vari parametri del funzionamento della fresa (velocità, pressione), aggiungere un offset aggiuntivo e una cornice di taglio.

Compensare il taglierino

Usando questo valore, se è abilitato, è possibile specificare la compensazione che il taglierino aggiungerà a ogni forma per poter essere prodotto correttamente e mantenere la sua forma. Questo valore varia dalla macchina da taglio alla macchina da taglio e alcune macchine non consentono di modificare questo valore con il nostro software. È possibile apportare modifiche tramite il pannello delle macchine. Sentitevi liberi di cambiare l'impostazione dell'offset del taglierino, in base all'offset che volete aggiungere a ogni taglio che farà la macchina. Per rendere più chiaro, si consideri che la macchina per tagliare il materiale utilizza un coltello che ha una dimensione specifica. Quando la macchina taglia il materiale crea una forma che potrebbe essere più piccola di quella che hai specificato all'interno del software, a causa delle dimensioni dei coltelli. Per superare questo aggiungiamo un po' di offset che costringerà la macchina a creare il disegno leggermente più grande e corrisponderà alla dimensione che vogliamo che sia.

Taglio cornice:

Questa opzione aggiunge un rettangolo attorno al disegno che verrà tagliato dopo aver tagliato l'oggetto principale. Per applicarlo sul design è sufficiente selezionare la casella di controllo Taglio cornice. Nell'area di origine vedrai un rettangolo da aggiungere attorno al disegno che hai creato. Questo è il taglio cornice che costringerà il taglierino a tagliare il materiale e produrre una versione portatile del design Taglio che hai creato.

Cut Frame

Operazioni di taglio





Usando i controlli che sono visibili nella figura seguente, comunichiamo direttamente al taglierino ed eseguiamo varie operazioni Taglia - Paint.



Utilizzando i pulsanti Freccia è possibile spostare la testina del taglierino in una posizione in cui lo si desidera. Questo può essere necessario in 2 casi, prima: per posizionare la testina sopra l'area del tappetino da taglio che vogliamo tagliare (posizionare la testina in base all'origine selezionata) e seconda: per spostare la testina di taglio su una posizione che vogliamo eseguire un'operazione di prova delle impostazioni del taglierino.

Ad esempio, se hai selezionato un'origine nell'angolo in alto a sinistra del modello, devi spostare la testina nell'angolo in alto a sinistra dell'area, che vuoi eseguire l'operazione Taglio - Paint.

Se è necessario regolare con precisione la posizione della testina dei taglierini, è possibile utilizzare i tasti Ctrl, Shift sulla tastiera per regolare il passo del movimento.

- Tenere premuto il tasto MAIUSC  per rendere il movimento piccolo.
- Tieni premuto il tasto Ctrl  per avere un grande passo di movimento.
- Usa i tasti Ctrl e Shift insieme ( + ) per fare un movimento molto piccolo.

Traccia:

Quando abbiamo posizionato la testina sopra la parte che vogliamo tagliare, dovremmo controllare se il disegno si adatta all'area che abbiamo specificato. Se si preme il pulsante Trace, la testina inizierà a muoversi intorno all'area necessaria in base alle dimensioni del disegno. In questo modo possiamo vedere se il design si adatta in base alla posizione della testa.

Interrompi:

Usando il pulsante di interruzione possiamo interrompere l'invio all'operazione di taglio, se i dati non sono ancora stati trasmessi. Nel caso in cui scopriamo che qualcosa non va, possiamo interrompere, per correggere il nostro design o le impostazioni e inviare nuovamente al taglierino.

Prova

Esistono molti casi, ad esempio se non abbiamo mai utilizzato un materiale su un taglieino, che potrebbe essere necessario eseguire un test per verificare i risultati dell'operazione con le impostazioni del modello correnti. Possiamo usare il pulsante Test per eseguire questo test. Il test deve essere eseguito separatamente per ogni modello, selezionare un modello e premere il pulsante Test. Apparirà la finestra di dialogo Test, se hai selezionato più modelli, il test verrà eseguito con le impostazioni del primo modello. Nella finestra di dialogo visualizzata è possibile visualizzare le impostazioni del taglierino selezionate per gli oggetti del modello (utilizzando le proprietà dell'oggetto). Premendo Test il taglierino eseguirà un lavoro di prova con le impostazioni correnti sul materiale che hai inserito. Produrrà semplicemente una forma per verificare che sia prodotta correttamente.

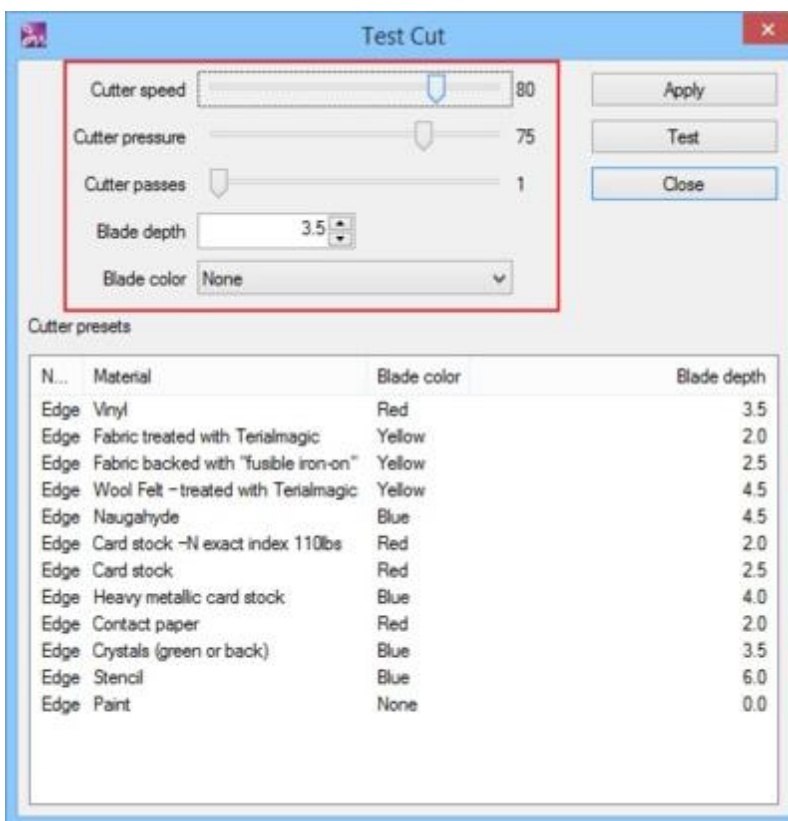

Al termine del test, se il risultato non è quello desiderato, è possibile modificare le opzioni di taglio (velocità, pressione, passaggi), spostare la testina del taglierino in un altro punto e testare ancora una volta. se i risultati sono quelli desiderati, puoi premere Applica e le impostazioni correnti verranno applicate all'oggetto del modello. Al fine di regolare le impostazioni correnti c'è anche un elenco di impostazioni preimpostate che è possibile utilizzare per fornire un set di impostazioni preconfigurate in base al materiale di produzione.

Calibra

Questa opzione è abilitata solo per le frese Zing, eClips 2 USB e Artistic Edge dotate di puntatore laser. Utilizzando il pulsante di calibrazione è possibile definire la distanza tra il puntatore laser e la testina del taglierino.

Taglia

Una volta che sei pronto, fai clic sul pulsante Taglia per inviare il disegno alla macchina. Una volta avviato il processo, il software blocca la connessione con la macchina e non è possibile selezionare un modello diverso fino al completamento del processo.

Se il disegno presenta più oggetti di contorno o più oggetti di applique, il software invierà ciascun disegno separatamente informando l'utente che sta inviando ogni volta.

Stampa e taglia

Questa opzione è abilitata solo per i cutter che supportano questa funzione. Zing, eClips 2 USB e Artistic Edge cutter con puntatore laser, supporto Stampa e Taglia e disponibile anche un'opzione di calibrazione. Utilizzando il pulsante di calibrazione è possibile definire la distanza tra il puntatore laser e la lama di taglio.

Per Silhouette CAMEO e Silhouette SD che hanno uno speciale meccanismo di riconoscimento ottico Stampa e taglial 'opzione è anche abilitata. Stampa e taglial 'opzione è un meccanismo speciale che può essere utilizzato per stampare i contorni di un disegno su una stampante, quindi posizionare la stampa sul tappetino da taglio e tagliare la grafica stampata usando la taglierina. La carta stampata ha alcuni segni speciali:

per Zing, eClips 2 USB e Artistic Edge che hanno un puntatore laser, dobbiamo puntare con il puntatore laser questi segni speciali durante la procedura in modo che la stampa e il taglio siano allineati correttamente.

Per Silhouette CAMEO dotato di uno speciale meccanismo di riconoscimento ottico, è necessario posizionare la carta stampata sulla taglierina e il cutter riconoscerà i segni speciali utilizzando il riconoscimento ottico.

Istruzioni

In quest'area puoi vedere le informazioni sul modello attualmente prodotto. È possibile visualizzare le proprietà di taglio selezionate per questo modello e viene richiesto di posizionare il capo di produzione corretto. Per gli oggetti Taglia, Applique ti viene chiesto di posizionare il coltello / lama corretto sulla testina

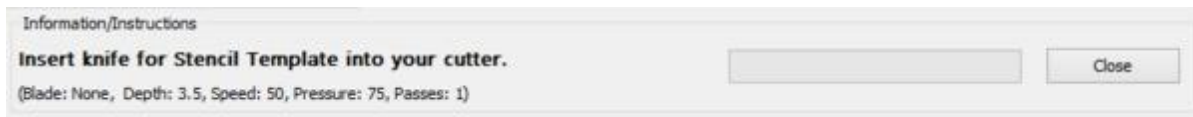

Configurazione wireless per Artistic Edge

Artistic Edge cutter è dotato di un modulo Wireless opzionale. Le seguenti informazioni-istruzioni si applicano solo a coloro che hanno acquistato la versione con il modulo Wireless.

Il taglierino ha 2 modalità operative Wireless.

- Modalità punto di accesso: la taglierina non è collegata a un router, ma implementa un punto di accesso wireless e il computer si collega direttamente a questo punto di accesso. Il punto di accesso si chiama Edge-xx-xx-xx.
- Modalità client: la taglierina è collegata a un router e il computer comunica con la taglierina tramite la connessione di rete.

Per impostazione predefinita, quando si avvia la taglierina per la prima volta, la modalità Punto di accesso è abilitata. Ciò significa che per connettersi alla taglierina è necessario innanzitutto connettersi al punto di accesso Edge-xx-xx-xx. Se si è connessi al punto di accesso Edge-xx-xx-xx, il nome del taglierino apparirà come nella figura seguente nella finestra di dialogo Esporta in Cristallo / Taglierini. Se non riesci a vedere il nome della taglierina, devi prima controllare se la funzionalità wireless è abilitata sulla taglierina, il pulsante wireless / luce deve essere evidenziato. Se non è evidenziato, leggi le seguenti istruzioni per attivare la funzionalità Wireless.

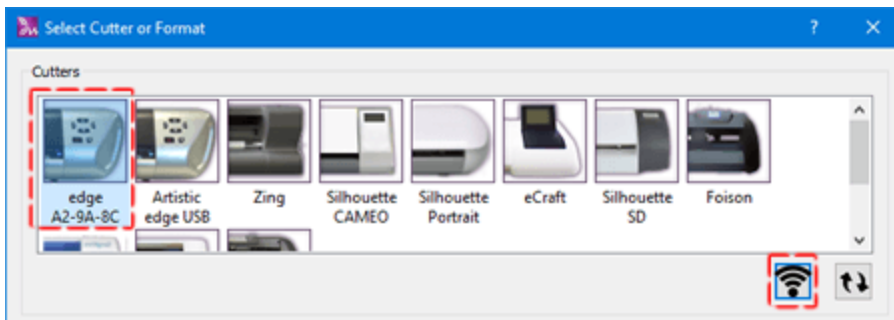

Accendi e spegni il modulo Wireless

La taglierina artistica con wireless inclusa ha un pulsante wireless accanto al pulsante di accensione (On-Off). Quando il Wireless è abilitato, questo pulsante è acceso con una luce bianca, altrimenti sembra spento. Se Wireless è disattivato, per accenderlo, premere e tenere premuto il pulsante Wireless per circa 5 secondi fino a quando non viene evidenziato con una luce bianca. A questo punto, se cerchiamo attraverso le reti wireless disponibili dovremmo essere in grado di localizzare il punto di accesso wireless Edge-xx-xx-xx e dovremmo poterci connettere. Allo stesso modo, tenendo premuto il pulsante Wireless, possiamo disabilitare la funzionalità Wireless.

Avviso: per poter inviare un progetto tramite Wireless al taglierino, il Wireless dovrebbe essere abilitato ed evidenziato e dovremmo essere collegati al suo punto di accesso, se è in modalità Punto di accesso o connesso alla rete a cui è collegato il taglierino quando si passa alla modalità Cliente.

Connetti al punto di accesso Edge artistico

Prima di tutto dobbiamo menzionare che dovresti assicurarti che la funzione wireless sia attivata. in caso contrario, premere e tenere premuto il tasto luce / wireless per tre secondi. Il pulsante si illuminerà una volta attivata la funzione wireless. Punto di accesso wireless per essere pronti e quindi cercare nuovamente il punto di accesso Edge.

- Per connettersi a Edge cutter è necessario premere sull'icona di rete sul sistema per visualizzare le reti disponibili.



- Dalle reti disponibili selezionare quella denominata Edge-xx-xx-xx e premere Connetti per collegarsi alla rete.

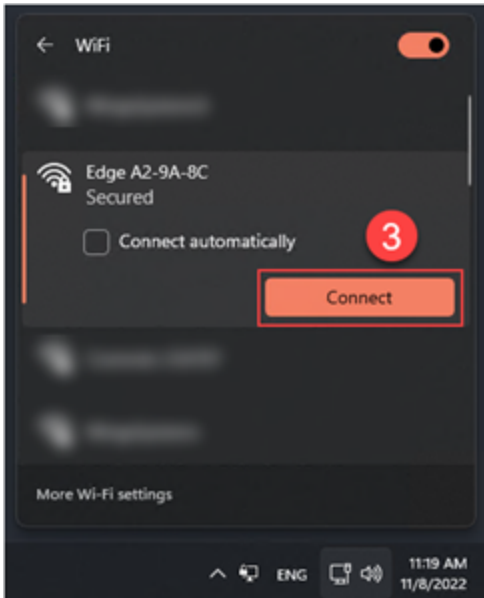

- Ti verrà richiesto un codice di sicurezza, inserisci 12345678 fai clic su Avanti e attendi qualche istante per l'inizializzazione della connessione. È molto importante assicurarsi di inserire correttamente la password, perché a volte, se la password non è corretta, potrebbe sembrare che tu sia connesso a una rete, ma non si verificherà alcun trasferimento di file.

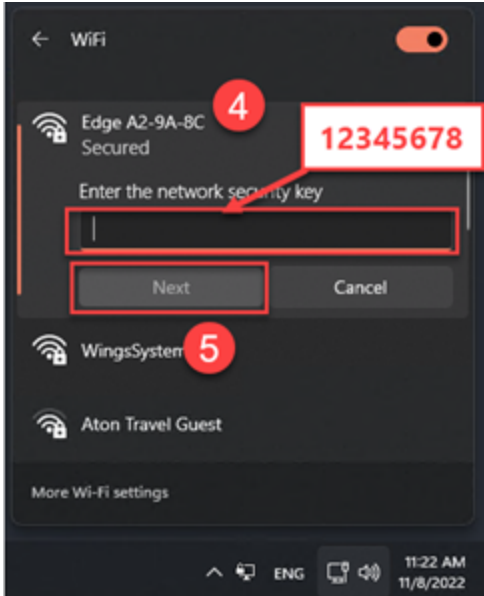

- Ora sei collegato direttamente con il tagliabordi. Per inviare un disegno tagliato ad esso, effettuare le seguenti operazioni:

Nota: mentre si è connessi direttamente con la periferica Edge, Internet non sarà disponibile. Per connettere il PC a Internet, è necessario chiudere il tagliarino o ripetere i passaggi 2-3, ma questa volta connettersi alla rete wireless.

Selezionare la modalità di funzionamento wireless

Se si è connessi al punto di accesso Edge-xx-xx-xx e si può vedere il nome della taglierina nella finestra di dialogo Esporta su taglienti, si è connessi correttamente al taglierino. Nell'area sotto le frese disponibili e quando è selezionato Edge wireless è possibile visualizzare un'icona wireless che può essere utilizzata per gestire la modalità di funzionamento wireless, vedere nella figura seguente.

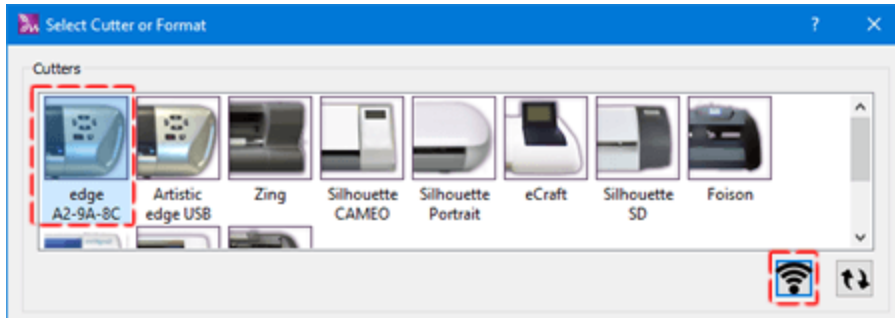

Fare clic sul pulsante Wireless e verrà visualizzata la finestra di dialogo di configurazione Taglierino. Come puoi vedere nella seguente finestra di dialogo, la modalità Punto di accesso è disattivata, questo significa che questa modalità è già attiva e non possiamo cambiare in quella modalità.

Ora puoi aggiungere la taglierina artistica alla tua rete wireless in modo permanente e averla a disposizione ogni volta che ne hai bisogno. Per fare ciò dobbiamo cambiare la taglierina in modalità Client. Dalla finestra di dialogo di configurazione Taglierino selezionare una delle reti wireless disponibili e quindi digitare la chiave di sicurezza per la rete selezionata. È possibile controllare i caratteri di visualizzazione campo per assicurarsi di aver digitato la chiave di sicurezza corretta. Infine, premi OK per applicare.

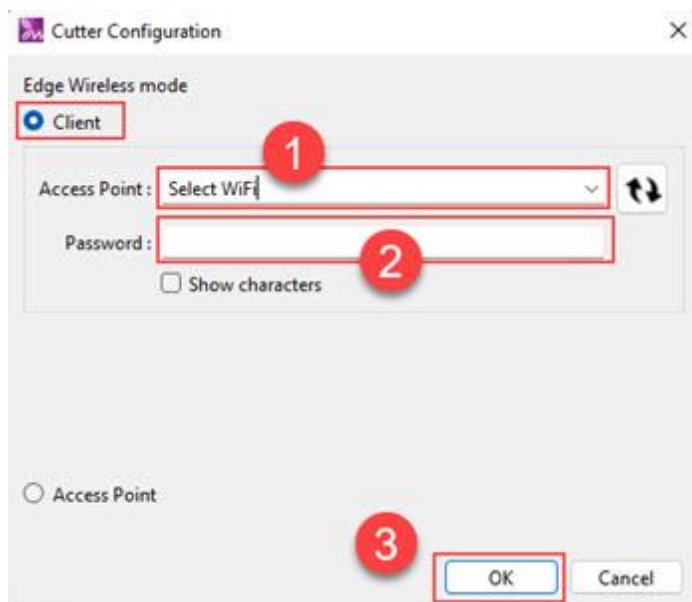

Apparirà una finestra di avviso che informa che a questo punto sia il pulsante di accensione che il pulsante wireless inizieranno a lampeggiare per circa 30 secondi finché il cutter non sarà collegato correttamente alla rete wireless. Si prega di attendere un minuto mentre avviene la configurazione automatica della taglierina con la rete. Tieni presente che potrebbe essere necessario riconnettersi alla rete alla quale si è collegato il cutter per poter comunicare con il cutter wireless.

Passa alla modalità punto di accesso

In qualsiasi momento e per qualsiasi motivo, se si desidera connettersi direttamente al cutter, è necessario utilizzare la finestra di dialogo Esporta sul cutter per gestire la modalità di funzionamento wireless come descritto nella parte precedente. Ora quando si accede alla finestra di dialogo (figura seguente) è ora abilitata l'opzione per passare alla modalità Punto di accesso ed è possibile selezionarla. Controllare la modalità Access point e premere OK per procedere, attendere la reinizializzazione del cutter fino a quando i pulsanti non si stabilizzano e infine ricollegarsi al punto di accesso Edge-xx-xx-xx.

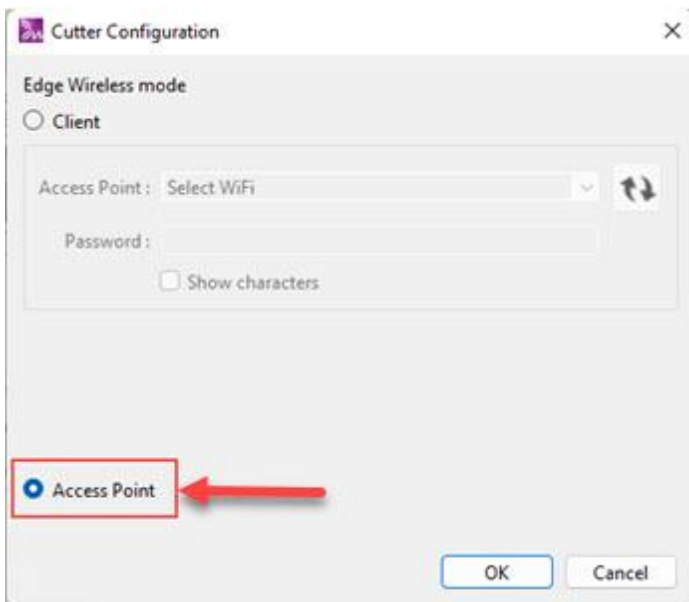

Ripristino di emergenza in modalità Access point

Nel caso in cui non sia possibile connettersi al cutter o non sia avvenuta alcuna configurazione errata e non sia possibile accedere al cutter, è necessario ripristinare il cutter alla modalità Access point predefinita e ricollegarsi nuovamente a qualsiasi rete wireless in modalità Client. Per ripristinare la taglierina è necessario tenere premuti contemporaneamente il pulsante Wireless e il pulsante Limite destro per 3 secondi. Quando il pulsante di accensione e il pulsante Wireless si spengono, rilasciare il pulsante. A questo punto il pulsante Wireless inizierà a lampeggiare fino al completamento dell'inizializzazione della rete, quando il lampeggiamento si interrompe, si è pronti per connettersi al punto di accesso Edge-xx-xx-xx per utilizzare il cutter.



Stampa il template

Il software fornisce numerose opzioni per la stampa dei disegni con Taglio, Stampo, Applique, Cristalli e Vernice prima di inviarli alla taglierina. È possibile stampare i modelli di parti di progettazione insieme a molte informazioni utili per il processo di produzione. La stampa del disegno fornisce le informazioni necessarie per valutare prima di inviare un disegno al taglierino. Questa è una stampa speciale che puoi usare solo dalla finestra di dialogo Esporta su taglierina, sotto i modelli c'è un pulsante di stampa. Apparirà la seguente finestra di dialogo, è possibile vedere un'anteprima della stampa di un disegno.

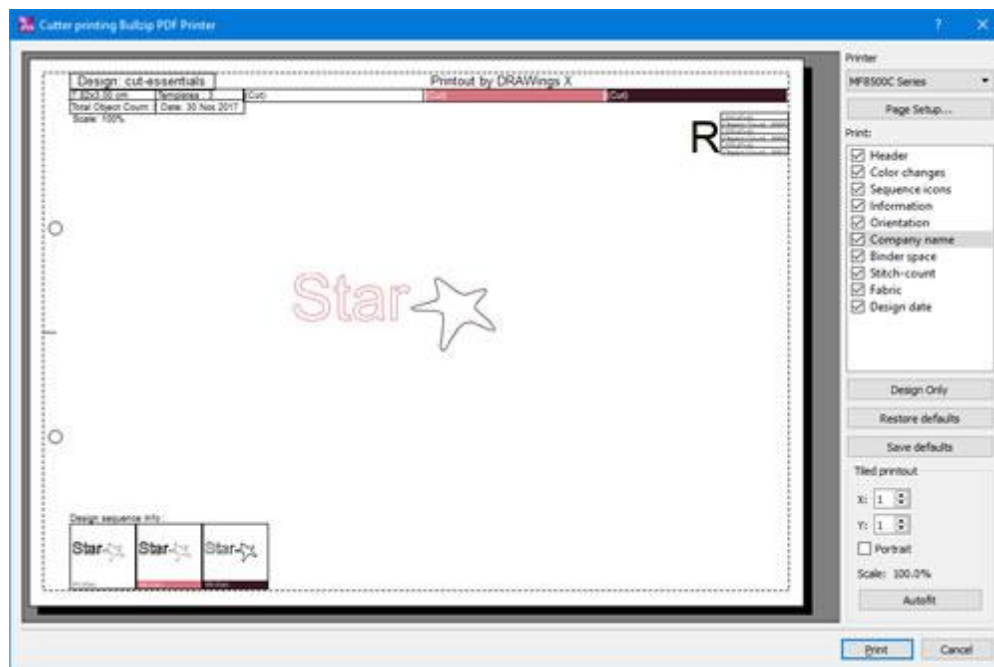

Stampa della taglierina

Nella finestra di anteprima di stampa, possiamo vedere un'anteprima del disegno di taglio insieme alle informazioni fornite. Nella parte destra possiamo vedere varie personalizzazioni della stampa. Queste personalizzazioni sono:

- Possiamo usare il pulsante Setup per selezionare e personalizzare le proprietà della stampante che stiamo per utilizzare.

- Possiamo anche usare l'opzione Salva in JPG nel caso in cui non vogliamo stamparlo, ma vogliamo salvarlo per una consultazione futura o per rivederlo sul monitor del nostro computer.
- Nella sezione Stampa possiamo selezionare quali parti vogliamo essere visibili. Fare clic su una delle caselle di controllo per abilitare / disabilitare gli elementi visibili.
- Se si desidera che questa selezione di elementi visibili sia l'impostazione predefinita per qualsiasi disegno Taglia, è possibile utilizzare il pulsante Salva valori predefiniti. Utilizzare il pulsante Ripristina impostazioni predefinite per utilizzare i valori predefiniti che sono già stati salvati.
- Inoltre, c'è un pulsante Solo design. Premere questo pulsante nel caso in cui si desideri stampare solo il disegno reale (punti).
- Infine nella sezione stampa possiamo personalizzare alcuni aspetti della stampa, numero di pagine, orientamento e scala. Possiamo anche impostare il numero di punti che vogliamo essere visibili nell'anteprima di stampa.

Stampa: in questa sezione della finestra di dialogo di stampa è possibile specificare quali informazioni si desidera includere nella stampa. Ogni elemento della stampa può essere abilitato o disabilitato facendo clic sul quadrato a sinistra della sua descrizione. Se l'elemento è abilitato, le modifiche possono essere visualizzate nell'area di anteprima.

• Intestazione

L'intestazione si trova nella parte superiore della pagina, mostrando le dimensioni, i cambiamenti di colore / cristallo, il numero di cristalli, i tipi di cristallo utilizzati, i colori dei cristalli e i loro nomi.

Size 7.40x6.72 cm	Number of templates Templates : 5	Crystals used SS10 Ruby	Pen/Brush used (Stencil) Black,RGB
Total Object Count : 43	Date: 24 Feb. 2015	(Cut) Black,RGB	(Pen) Magenta (dye),RGB
Scale: 100%	Object count	Design date	Knife/Blade used
Size on paper			

Intestazione

• Ordine dell'oggetto

Il riquadro mostra la sequenza dei cambiamenti cristallo / colore. Queste informazioni sono davvero utili per conoscere l'ordine in cui gli oggetti verranno inviati alla taglierina.

01) (Stencil) Black,RGB
Object Count : 6
02) (Applique) Firebrick,RGB
Object Count : 1
03) (Pen) Magenta (dye),RGB
Object Count : 3
04) (Cut) Black,RGB
Object Count : 1
05) SS10 Ruby
32 Crystals

Cambiamenti di cristallo / colore

• Sequenza Icone

Le icone della sequenza sono in fondo alla pagina. Mostrano parti del design divise per il cambiamento di colore / cristallo. Inoltre, nella parte inferiore dell'icona è possibile visualizzare il nome del colore / cristallo da utilizzare, oltre ai commenti.

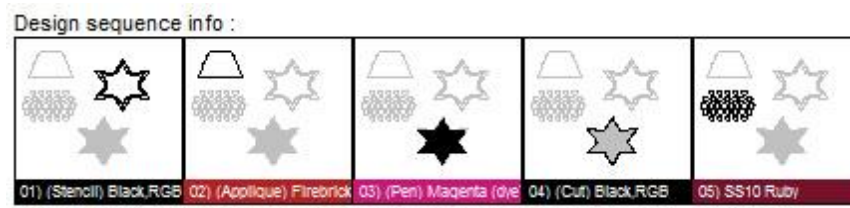

Sequenza icone

- Informazioni

Le informazioni sono in fondo alla pagina. L'area informazioni elenca tutte le informazioni aggiuntive che si desidera visualizzare sulla stampa. Queste informazioni possono essere aggiunte in File> Proprietà del progetto> scheda Generale.

- Orientamento

L'orientamento è l'icona mostrata con il carattere "R" nell'angolo in alto a destra della stampa. Questo è importante perché mostra come la pagina stampata deve essere posizionata sulla taglierina per identificare il punto di partenza del disegno.

R

Orientamento

- Nome della ditta

Il nome dell'azienda, che si trova nella parte superiore della stampa, può essere modificato dalla scheda Stampa della finestra di dialogo Strumenti> Opzioni.



Nome della ditta

- Spazio del raccoglitore

Questa opzione crea il margine necessario (sul lato sinistro della pagina) nel caso in cui si desideri inserire la stampa in una cartella.

- Conteggio degli oggetti

Il numero di oggetti nel tuo progetto può essere visualizzato nell'intestazione del grafico.

7.40x6.72 cm
Total Object Count : 43
Templates : 5

Posizione di conteggio dei cristalli

- Tessuto

Nascondi o mostra il tessuto dietro il disegno.

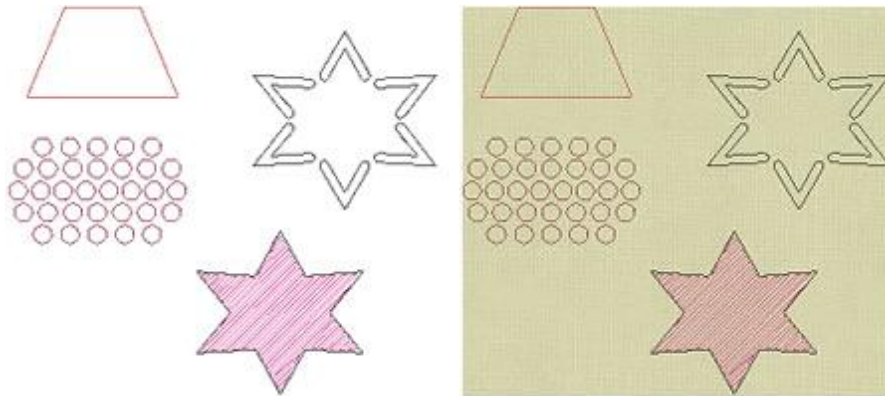

Con tessuto - con tessuto

- Dati della progettazione

La data in cui è stato creato il disegno può essere visualizzata nella parte superiore sinistra della stampa.

7.40x6.72 cm	Date: 24 Feb. 2015
Total Object Count : 43	
Templates : 5	

Posizione dei dati di progettazione

Stampa piastrellata

Questa sezione gestisce il modo in cui verrà stampato il tuo disegno. Quando viene richiamata la finestra di dialogo di stampa, i primi due campi indicano il numero di pagine necessarie per la stampa: "X" per orizzontale e "Y" per verticale; il numero di disegni stampati su ogni pagina può essere modificato utilizzando le frecce sul lato destro o con la rotellina del mouse. Le modifiche apportate possono essere visualizzate sull'anteprima di stampa mentre le crei.

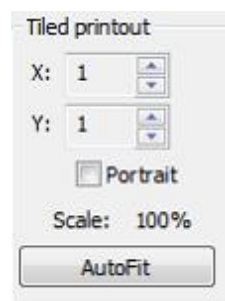

Stampa piastrellata

L'opzione Ritratto specifica come il disegno è posizionato sulla pagina. Se è abilitato, il disegno viene stampato verticalmente come ritratto. Se disabilitato, il disegno viene stampato orizzontalmente come un paesaggio.

Il campo Scala mostra se il disegno sarà raffigurato più piccolo delle sue dimensioni effettive e della percentuale della riduzione. La prima volta che si utilizza la finestra di dialogo di stampa, il software trova il modo migliore per mostrare il disegno in dimensioni reali con il minor numero di pagine.

Per ripristinare automaticamente i parametri indicati all'inizio di questo processo, è possibile fare clic sulla scheda AutoFit. Se il tuo progetto è visualizzato in anteprima in più di una pagina, puoi stamparli, tagliare il bordo della pagina, che è già segnato, e legarli con un nastro per completare il disegno.

Invia alla macchina / USB

Utilizzando l'icona "alla macchina", si accede a varie opzioni riguardanti i telai e l'esportazione.

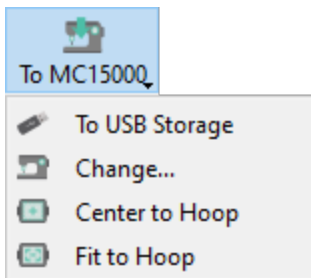

- Esportazione su memoria USB: Utilizzare l'opzione "memoria USB" per inviare il disegno a un'unità di archiviazione USB e quindi collegare questo dispositivo di archiviazione rimovibile alla macchina da ricamo e caricare il disegno desiderato.
- Cambiare macchina - Telaio: Per impostazione predefinita, quando si crea un disegno vengono utilizzati il telaio e la macchina predefiniti per il disegno. Utilizzando l'opzione di modifica è possibile cambiare la macchina e/o il telaio, se si desidera inviare il disegno corrente a un'altra macchina o a un altro telaio. Verrà visualizzata la finestra di dialogo "Modifica telaio" per selezionare una macchina e/o un telaio alternativo. La macchina e il telaio applicati di default possono essere modificati premendo l'icona del telaio nella scheda Benvenuto. È inoltre possibile modificare la/la Macchina / Telaio utilizzando l'icona corrispondente nella barra degli strumenti Strumenti e creando anche disegni con cerchi multipli.
- Centra nel Telaio: Con questa opzione è possibile centrare automaticamente il disegno nel telaio. Si tratta di un modo semplice per allineare il telaio con il disegno e il disegno sarà quindi centrato sul telaio.
- Adatta al Telaio: Con questa opzione è possibile adattare qualsiasi disegno al telaio selezionato. È sufficiente fare clic sull'opzione "Adatta al telaio" e il programma ridimensionerà automaticamente il disegno per adattarlo all'area utilizzabile del telaio. Se il disegno è più grande dell'area utilizzabile del telaio, il programma lo ridimensiona per adattarlo. Se invece il disegno è più piccolo dell'area ricamabile del telaio, il programma lo ridimensiona per adattarlo. Il software mantiene sempre una distanza di sicurezza dal bordo del telaio. Se il software ritiene che il disegno si adatti meglio se il telaio è in modalità orizzontale, ruota il telaio e lo adatta.

Esporta alla USB

Utilizzare l'opzione "A memoria USB" per inviare il disegno a un'unità di memoria USB e quindi collegare questa periferica di memoria rimovibile alla macchina da ricamo e caricare il disegno desiderato. Utilizzando l'opzione "A memoria USB", apparirà la seguente finestra di dialogo e sarà possibile selezionare uno qualsiasi dei dispositivi di memoria collegati e salvare il disegno. Una volta selezionata una periferica di archiviazione, nell'area di destra verranno visualizzate le cartelle disponibili. Fare clic per selezionare una cartella, assegnare un nome e premere "OK" per salvare il progetto sul dispositivo di archiviazione USB.

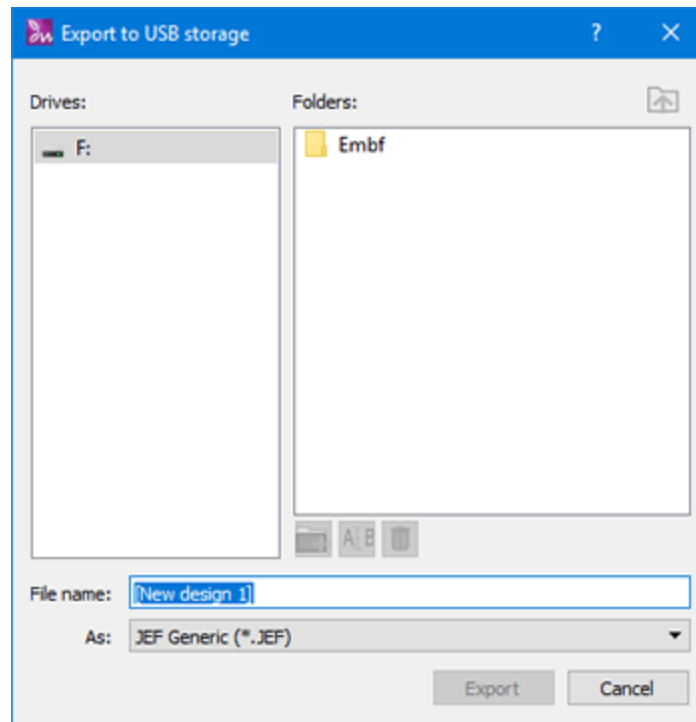

Se è la prima volta che si utilizza questo dispositivo di memorizzazione, il programma chiederà di preparare la struttura di cartelle necessaria per la macchina selezionata. È possibile selezionare la macchina con cui si sta lavorando attraverso la scheda "Welcome" (Benvenuto), facendo clic sull'icona "Hoop" (Telaio) o premendo l'icona "Hoop / Machine" (Telaio / Macchina) sulla barra degli strumenti; come si può vedere nella figura seguente, è necessario selezionare il produttore "Company" (Azienda), il modello della "Machine" (Macchina) e, una volta selezionato un telaio, la selezione viene applicata. Il software ricorderà la selezione effettuata e d'ora in poi non sarà più necessario cambiare la macchina selezionata, a meno che non si voglia collegare un'altra macchina.

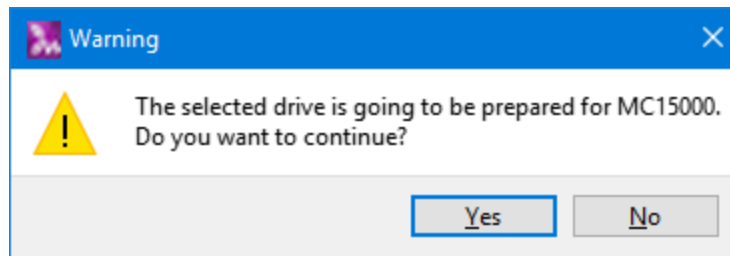



Il dispositivo di memoria USB deve essere formattato con il sistema di file "Fat32" per poter salvare correttamente i disegni per la maggior parte delle macchine da ricamo.

Selezioni

Per apportare modifiche al tuo disegno, devi prima selezionare gli oggetti da modificare. Ci sono vari modi per selezionare gli oggetti. Lo strumento "Seleziona"  è lo strumento di selezione più utilizzato, ma esiste anche un altro modo per selezionare gli oggetti. Oltre a usare il mouse per le tue selezioni puoi anche usare la tastiera o Selezionare per tipo di punto, quando si desidera selezionare tutti gli oggetti di un tipo di punto specifico o Selezionare per colore se si desidera selezionare tutti gli oggetti che utilizzano un colore specifico. Nei seguenti argomenti presenteremo tutti i metodi di selezione disponibili.

Seleziona con il mouse (click)

Per modificare gli oggetti devi prima selezionarli. Quando si avvia il programma e quando nessun altro strumento è selezionato, il programma si trova nella selezione predefinita Rettangolo . Questa è la modalità di selezione predefinita, ogni volta che si fa clic si forma un rettangolo nell'area di disegno e tutti gli oggetti che si trovano in questo rettangolo vengono selezionati. Se si dispone di un altro strumento e si desidera passare alla modalità di selezione, fare semplicemente clic sull'icona di selezione del rettangolo . Quindi il modo più semplice per selezionare un oggetto è semplicemente cliccarci sopra con il mouse. Un rettangolo di evidenziazione appare attorno all'oggetto per rivelare che è selezionato. Questo è utile per non perdere la selezione corrente quando devi lavorare su un progetto complesso. Questa sezione riguarda la selezione degli oggetti con un mouse. Per selezionare più oggetti, tenere premuto i tasti "Maiusc" o "Ctrl" e quindi fare clic sugli oggetti che si desidera selezionare. La differenza nell'uso dei tasti "Shift" - "Ctrl" è che quando si preme il tasto "Shift" è possibile solo aggiungere alla selezione. Se un oggetto è già selezionato e si fa nuovamente clic rimane selezionato. Quando si tiene premuto il tasto "Ctrl" è possibile aggiungere o rimuovere oggetti dalla selezione. Se l'oggetto su cui si fa clic non è già selezionato, verrà aggiunto alla selezione. Se è già selezionato, verrà deselezionato.



È inoltre possibile creare selezioni multiple formando un rettangolo attorno agli oggetti che si desidera selezionare. Tenere premuto il tasto sinistro del mouse e trascinare per formare un rettangolo attorno a un oggetto, una volta rilasciato il mouse verrà selezionato. Allo stesso modo se ci sono più oggetti all'interno del rettangolo formato sono tutti selezionati. Vengono selezionati tutti gli oggetti che si trovano completamente nel rettangolo creato.



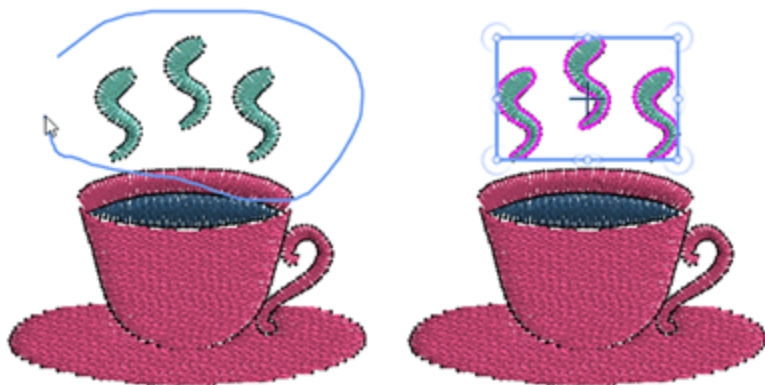

se si tiene premuto "Alt" mentre si forma un rettangolo di selezione, anche gli oggetti che sono parziali nel rettangolo formato vengono selezionati. Questo è un modo semplice per selezionare oggetti che sono grandi e hanno una forma irregolare.

Oltre allo strumento di selezione del rettangolo, c'è anche la selezione con laccio . Se sposti il mouse sopra lo strumento di selezione del rettangolo apparirà una barra degli strumenti a comparsa che mostra entrambe le icone di selezione (Rettangolo e Lazo), fai clic per selezionare quella che desideri utilizzare. Quando selezioni il lazo invece di formare un rettangolo, fai clic e trascina sull'area di disegno per disegnare una linea di selezione a mano libera attorno agli oggetti che desideri selezionare. Rilascia il mouse e tutti gli oggetti che si trovano interamente nella forma vengono selezionati automaticamente. Questo è un modo semplice per selezionare oggetti che sono grandi e hanno una forma irregolare.



L'ultimo strumento di selezione utilizzato è visibile sulla barra degli strumenti. È possibile fare clic sulla sua icona per iniziare a utilizzare per la selezione, o posizionare il mouse sull'icona di selezione e dal menu a comparsa selezionare lo strumento di selezione alternativo. Puoi anche usare i tasti "Ctrl", "Shift" e "Alt", come descritto sopra per effettuare selezioni multiple usando la selezione lazo o includi oggetti parzialmente coperti.

C'è un'opzione "Consenti selezione poligono con lazo" nella finestra di dialogo Opzioni, scheda Strumenti. Quando questa opzione è abilitata puoi fare clic mentre formi la selezione Lazo e specificando i nodi di una forma puoi creare una selezione di forma poligonale con lazo.

Nota: per impostazione predefinita, la selezione Rettangolo  è lo strumento di selezione predefinito. È possibile impostare la selezione del lazo per  essere lo strumento di selezione predefinito dalla scheda Strumenti della finestra di dialogo Opzioni che si trova sotto il menu Strumenti.

Seleziona con i tasti di scelta rapida

La maggior parte della selezione degli oggetti viene effettuata usando il mouse, tuttavia, ci sono alcune opzioni di selezione preimpostate alle quali è possibile accedere tramite il menu "Modifica" o utilizzando alcune comode scorciatoie da tastiera.

Seleziona tutto

Utilizzando questa opzione dal menu "Modifica" o facendo clic sul tasto di scelta rapida "Ctrl + A" (per Mac OS Cmd + A), è possibile selezionare tutti gli oggetti nel disegno. Questa opzione è utile quando si desidera modificare tutti gli oggetti del proprio disegno contemporaneamente. Qualsiasi modifica verrà applicata a tutti gli oggetti selezionati contemporaneamente.

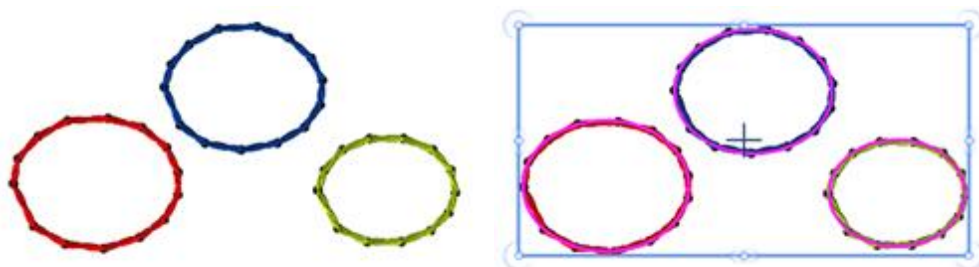

Nessuno selezionato

Seleziona tutto

Inverti la selezione

Usando questa opzione dal menu "Modifica" o usando il tasto di scelta rapida "Ctrl + Maiusc + I" (per Mac OS Cmd + Maiusc + I), puoi invertire la selezione dell'oggetto, selezionare tutti gli oggetti non selezionati e viceversa. Questa opzione è utile quando si desidera selezionare una porzione più grande di un disegno. Seleziona un piccolo oggetto o gruppo di ciò che non vuoi, quindi scegli Inverti selezione per catturare la porzione più grande. Hai selezionato la porzione che desideri in questo processo inverso.



Selezione

Inverti la selezione

Nessuna Selezione

Esistono vari modi per deselegionare tutto. Innanzitutto puoi fare clic con il mouse in qualsiasi punto al di fuori del design creato e tutto verrà deselegionato. Possiamo anche usare l'opzione "Nessuna Selezione" del menu "Modifica" e nulla è selezionato. Questa funzione è l'opposto della funzione "Seleziona tutto" in cui si selezionano tutti i disegni nell'area di lavoro. È utile quando si desidera cancellare le selezioni di disegno correnti per effettuare una nuova selezione.

Navigare attraverso gli oggetti

C'è anche un modo semplice per navigare attraverso gli oggetti di design usando i tasti di scelta rapida. Il tasto di scelta rapida ha la seguente funzionalità:

- Usando il tasto di scelta rapida "Ctrl + Home" puoi selezionare il primo oggetto del disegno (per Mac OS Cmd + Home).
- Usando il tasto di scelta rapida "Ctrl + Fine" puoi selezionare l'ultimo oggetto del disegno (per Mac OS Cmd + Fine).
- Usando il tasto di scelta rapida "Tab" puoi selezionare l'oggetto successivo del disegno. Se non viene selezionato nulla, verrà selezionato il primo oggetto del disegno. Ogni volta che premiamo il tasto "Tab" verrà selezionato un oggetto diverso, che è il prossimo nell'ordine di progettazione del disegno. Se continuiamo a premere il tasto Tab, continueremo a cambiare oggetti, finché non raggiungiamo l'ultimo oggetto del disegno.
- Usando il tasto di scelta rapida "Maiusc + Tab" puoi selezionare l'oggetto precedente del disegno. Se non viene selezionato nulla, verrà selezionato l'ultimo oggetto del disegno. Ogni volta che premiamo il tasto di scelta rapida "Maiusc + Tab" viene selezionato un oggetto diverso, che è il precedente nell'ordine di progettazione del disegno. Se continuiamo a premere il tasto Maiusc + Tab, continueremo a cambiare oggetti, finché non raggiungiamo il primo oggetto del disegno.

Selezionare per tipo di punto

A volte è molto utile selezionare tutti gli oggetti dello stesso tipo. Ad esempio, può essere necessario selezionare tutti gli oggetti satinati e applicare un cambiamento di colore o qualsiasi altra trasformazione.

Per fare ciò, fare "clic con il tasto destro del mouse" sull'icona "Raso"  sulla barra degli strumenti Proprietà e dal menu visualizzato utilizzare l'opzione "Aggiungi raso alla selezione". Se sono già stati selezionati altri oggetti, gli oggetti satinati verranno aggiunti alla selezione corrente. Se il tipo che si desidera aggiungere alla selezione non è visibile nella barra degli strumenti Proprietà, è possibile fare clic sull'icona per espandere l'elenco dei tipi di riempimento o contorno e quindi fare clic con il pulsante destro del mouse sul tipo desiderato. Allo stesso modo, è possibile utilizzare l'opzione Aggiungi alla selezione dal menu del tasto destro del mouse e selezionare il tipo di punto dall'elenco visualizzato.

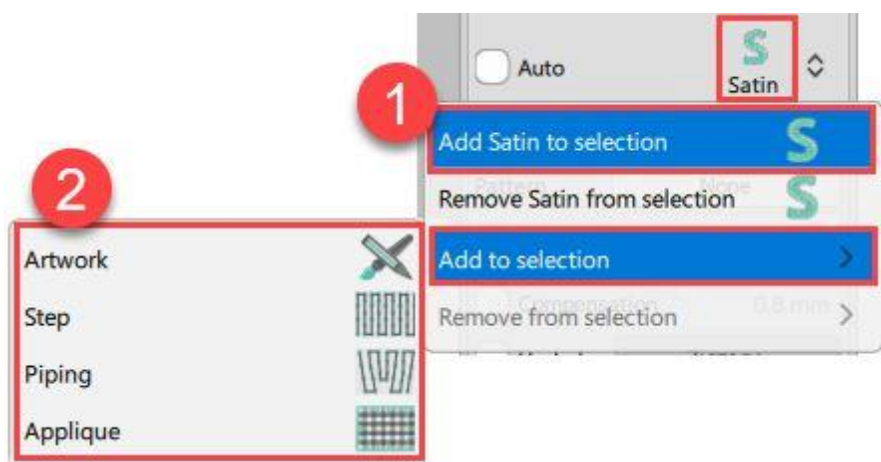

Allo stesso modo, è facile rimuovere da una selezione gli oggetti di un tipo di punto selezionato. Ad esempio, fate clic con il tasto destro del mouse sul tipo di raso e utilizzate l'opzione "Rimuovi raso dalla selezione", se desiderate deselegionare tutti gli oggetti di raso, oppure utilizzate l'opzione Rimuovi dalla selezione e selezionate il tipo di punto che desiderate rimuovere dall'elenco dei punti di riempimento o di contorno. L'opzione "Selezioni per tipo" semplifica la vita, soprattutto per gli oggetti di design grandi e complicati, e applica le modifiche di ricamo all'intera selezione.

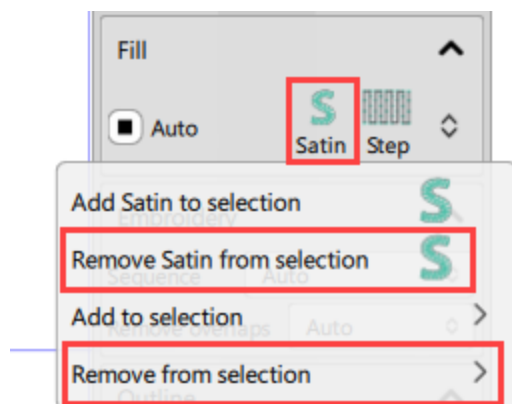

Selezionare per colore

In molti casi è molto utile selezionare tutti gli oggetti che usano un colore specifico. Questa opzione è molto utile quando si desidera sostituire un colore, ad esempio, non è necessario selezionare manualmente gli oggetti. Puoi cambiare colore, tipo di punto, applicare uno stile o qualsiasi altra trasformazione desiderata. È possibile selezionare Colore riempimento, Colore contorno o semplicemente per colore. Per effettuare una selezione per colore è necessario fare clic con il pulsante destro del mouse sul colore che si desidera selezionare sulla barra dei colori. se fai clic con il pulsante destro su "Riempi", puoi scegliere di selezionare tutti gli oggetti che sono riempiti con questo colore o tutti gli oggetti che stanno usando questo colore per il riempimento o il contorno. Allo stesso modo, se fai clic con il pulsante destro del mouse su un colore di contorno, puoi selezionare tutti gli oggetti con questo colore di contorno o tutti gli oggetti che hanno questo colore per il riempimento o il contorno.



Selezione sul gestore delle sequenze

Manager della Sequenza è uno strumento di assistenza visiva che fornisce una rappresentazione grafica dell'ordine dei blocchi del disegno. Le funzionalità e le capacità del manager della sequenza sono descritte più avanti in questo manuale. A questo punto menzioneremo solo le capacità di selezione che implementa. Se fai clic su un elemento sul manager della sequenza, viene selezionato nell'area di disegno. Puoi vedere l'elemento specifico selezionato nell'area di disegno con un rettangolo attorno ad esso. Puoi anche selezionare più elementi di sequenza tenendo premuto il tasto "Ctrl" e facendo clic sugli elementi da selezionare (su Mac OS usa il tasto "Cmd").

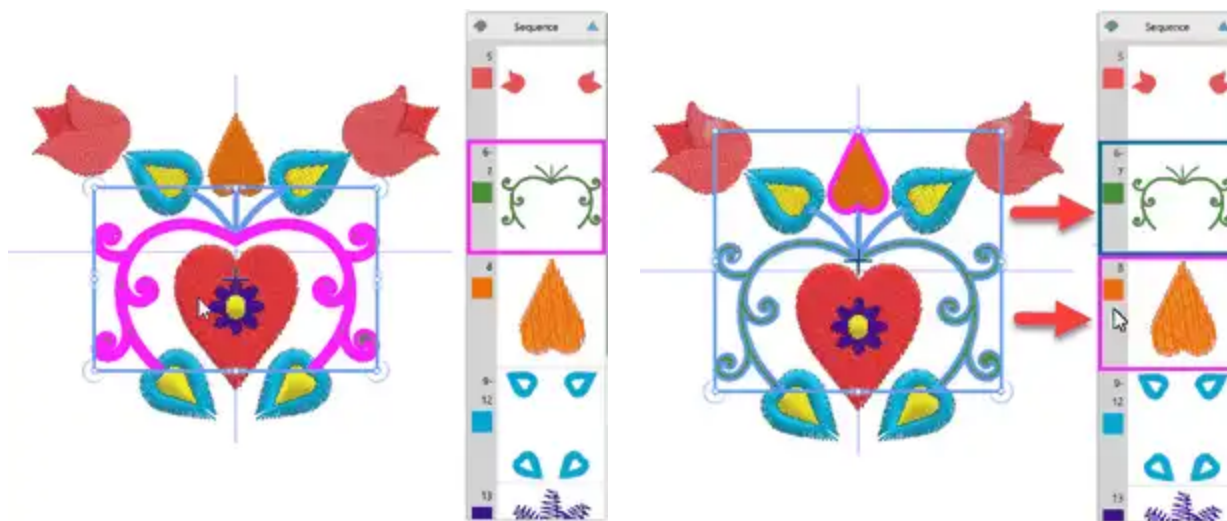





1 oggetto della sequenza selezionato

Elementi di sequenza multipli selezionati

Visualizza il tuo disegno

In questa sezione presenteremo tutti i modi e gli strumenti disponibili che possono aiutarti a ottenere la migliore visione durante la creazione o la modifica dei tuoi disegni. Inoltre presenteremo le varie modalità di visualizzazione (anteprima 3D, vista punto, vista spessore) e le personalizzazioni dei componenti dell'area di lavoro disponibili. È possibile modificare facilmente la vista di un disegno mediante lo zoom in avanti per ottenere uno sguardo più ravvicinato o con lo zoom indietro per vedere più del design. Puoi sperimentare una varietà di opzioni di zoom per determinare la quantità di dettagli che desideri. Panoramica e scorrimento sono due modi aggiuntivi per visualizzare aree specifiche di un disegno. Quando lavori a livelli di ingrandimento elevati o con disegni di grandi dimensioni, potresti non essere in grado di vedere l'intero disegno. Panoramica e scorrimento consentono di spostare la pagina nella finestra di progettazione per visualizzare aree precedentemente nascoste. È possibile utilizzare lo strumento Panoramica per spostarsi su un'immagine grande e visualizzare aree particolari.

Strumenti Zoom



Il modo più semplice per cambiare la vista, durante qualsiasi processo di digitalizzazione o modifica, è utilizzando la rotellina del mouse. Per impostazione predefinita, se si utilizza la rotellina del mouse, la rotellina scorre orizzontalmente. Nel caso in cui si desideri ingrandire e rimpicciolire utilizzando la rotellina del mouse è necessario tenere premuto il tasto "Ctrl" (Per Mac OS "Cmd") mentre si sposta la rotella e la ruota passa temporaneamente alla modalità zoom. Infine, se è necessario scorrere verticalmente, premere il tasto "Alt" mentre si sposta la rotella. In aggiunta puoi cambiare vista usando gli strumenti di zoom disponibili sulla barra "Strumenti" (Ingrandisci , Zoom precedente , Panoramica , Zoom Intero Disegno , Zoom tutto ) o selezionando un valore preimpostato dello zoom dall'angolo in basso a destra dell'applicazione.

Ingrandire

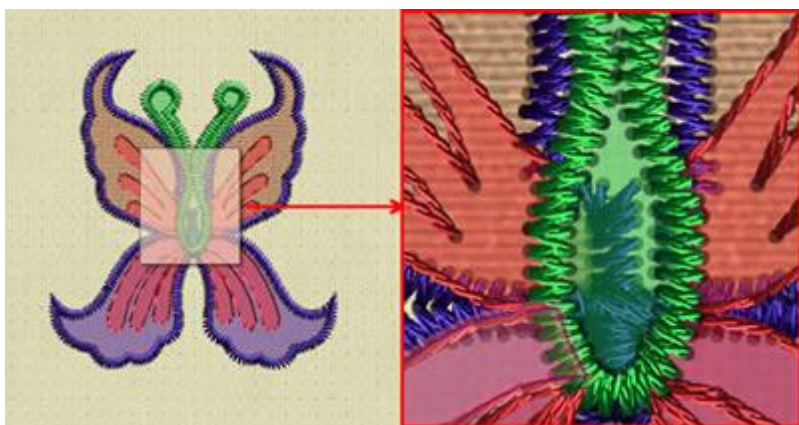
Utilizzando lo strumento ingrandimento  puoi ingrandire facendo clic e trascinando per selezionare un'area specifica da ingrandire. Puoi anche accedere alla funzione Zoom in premendo il tasto Z. Utilizzando questo strumento è possibile ingrandire la porzione del disegno per verificare i dettagli. Seleziona lo strumento "Ingrandisci" dalla barra "Strumenti" e il cursore diventerà una lente di ingrandimento. Quindi, fare clic nel punto da cui si desidera avviare la nuova porta di visualizzazione e trascinare il mouse tenendo premuto il pulsante sinistro. L'area contrassegnata sarà la nuova porta di visualizzazione.



Zoom precedente

Utilizzando lo "Zoom precedente"  con questa opzione è possibile ottenere la precedente visualizzazione dello zoom del tuo progetto. La nuova finestra di visualizzazione sarà la stessa di prima dell'ultimo ingrandimento. Puoi attivare "Zoom precedente"  dalla barra "Strumenti". se l'icona non è visibile, posiziona il cursore del mouse su "Strumenti di zoom" e appariranno tutti gli strumenti di zoom. Fare clic per selezionare lo strumento "Zoom precedente", lo strumento Zoom precedente diventerà lo strumento corrente nell'area degli strumenti Zoom. Puoi anche "Zoom precedente usando il tasto di scelta rapida F3.

Strumenti della panoramica

La "Panoramica"  lo strumento ti consente di spostare un disegno sullo schermo come se avessi spostato un foglio su una scrivania con la mano. È possibile attivare la funzione Strumento mano (panoramica) utilizzando l'icona "Panoramica" sulla barra degli strumenti Strumenti o premendo il tasto di scelta rapida H. Il cursore si trasformerà in una mano come quella nell'icona e potrai utilizzarla facendo clic e trascinando sullo schermo. Un altro modo di usare Pan è la rotellina del mouse, se scorri verso l'alto o verso il basso puoi muoverti in alto o in basso e se tieni premuto il tasto "Alt" e fai scorrere la rotella del mouse su e giù puoi spostarti a sinistra.

Zoom Intero Disegno

Usando questa opzione è possibile visualizzare l'intero disegno inserito nello schermo visibile. È possibile attivare la funzione il disegno dello zoom  funzione dalla barra "Strumenti", nella sezione "Zoom" o usando il tasto F4. Se si dispone di una tastiera multifunzione, assicurarsi che i tasti F non siano bloccati.

Zoom tutto

Utilizzando questa opzione è possibile visualizzare il telaio e l'intero disegno adattato allo schermo visibile. È possibile attivare lo zoom-tutto  funzione dalla barra "Strumenti", nella sezione "Zoom" o usando il tasto Maiusc + F4. Se si dispone di una tastiera multifunzione, assicurarsi che i tasti F non siano bloccati.

Zoom predefinito

Hai una qualsiasi delle preimpostazioni di zoom, usando il menu che appare in basso a destra. Le preimpostazioni dello zoom tra cui è possibile scegliere sono 25%, 50%, 75%, 100%, 125%, 150%, 200%, 250%, 300%, 400%, 500% e 600%. Se si imposta la dimensione esatta del monitor, dalla scheda Monitor del Opzioni finestra di dialogo sotto il menu Strumenti, ogni volta che selezioni il 100% delle preimpostazioni dello zoom, visualizzerai il disegno nelle sue dimensioni reali.

Misura

Lo strumento per misurare calcola la distanza tra due punti qualsiasi nell'area di lavoro. È possibile attivare la funzione dello strumento di misura dall'icona della barra degli strumenti negli Strumenti  o premendo il tasto di scelta rapida F9. Con questo strumento sarai in grado di misurare ogni volta che hai bisogno di conoscere la dimensione del tuo disegno da ricamo, o parte di esso. Fare clic e trascinare da qualsiasi punto

in cui si desidera iniziare la misurazione fino al punto che si desidera misurare. Viene visualizzata una linea virtuale, dal punto di partenza al punto in cui si trova il cursore e visualizza la distanza.

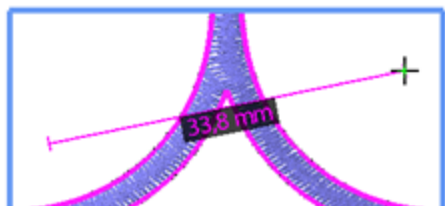

Il software rimane in questa modalità di misura fino a quando l'utente non seleziona un'altra modalità.

Unità

Con questo menu a discesa è possibile specificare l'unità in cui verrà visualizzata la lunghezza.

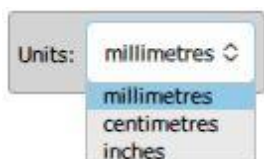

- Millimetri: con questa opzione selezionata si misura la lunghezza in millimetri
- Centimetri: con questa opzione selezionata si misura la lunghezza in Centimetri
- Pollici: con questa opzione selezionata puoi misurare la lunghezza in Pollici

Visualizza disegno

È possibile scegliere di visualizzare i disegni in vari modi, "Anteprima 3D", vista "Punti" e vista "Struttura". Di default inizia con una "anteprima 3D" realistica che mostra come il disegno apparirebbe quando ricamato. Lo stile di cucitura, il colore dei punti e il modo in cui il disegno verrà cucito ti daranno la percezione di un vero risultato ricamato. Nell'anteprima 3D i fili sono molto più spessi rispetto alla vista punti. È possibile passare dall'anteprima 3D alla visualizzazione normale utilizzando l'opzione "Anteprima 3D" del menu "Visualizza" o premendo il tasto "P". Quando la "anteprima 3D" è disabilitata si passa a "Vista Punti". Quando sei nella vista "Punti" puoi vedere i punti come linee. Puoi anche abilitare-disabilitare la visualizzazione dei punti usando il tasto "G". Quando sei in modalità Punti, puoi anche disabilitare "Punti" e andare alla vista "Struttura". In questa vista puoi vedere solo l'artwork del disegno in modo che sia più facile se vuoi modificare l'artwork del disegno. Questa vista rende anche più facile vedere tutte le parti nel disegno e apportare modifiche.



Anteprima 3D



Vista dei punti



Vista dei contorni

Quando sei nella visualizzazione "Punti", questa è un'opzione aggiuntiva "Punti di affondamento" nel menu Visualizza. Quando questo è abilitato, puoi vedere i punti di affondamento reali. I punti punto sono i punti in cui l'ago della macchina fora il tessuto. Con questa vista, è possibile distinguere la lunghezza del punto, la densità e i punti di alesaggio.

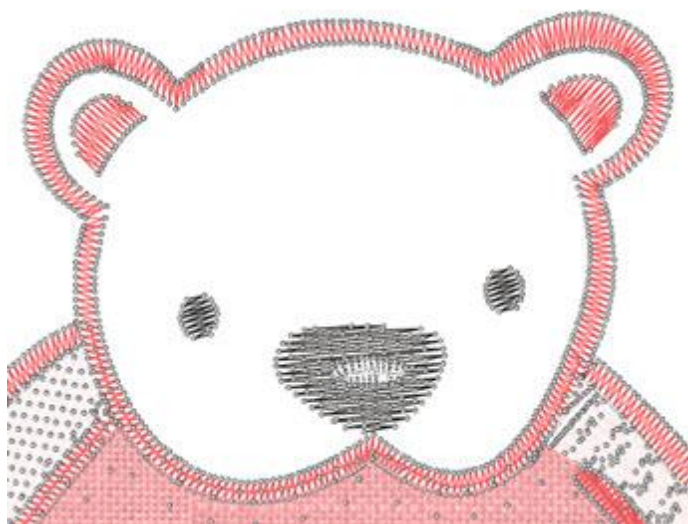

Visualizza spessore

Questa opzione è molto utile per creare disegni dall'aspetto professionale. I punti che cadono sopra altri punti non creano un bel ricamo. Ci possono essere casi in cui si sceglie intenzionalmente di lasciare che questo accada per creare un effetto speciale, ma nella maggior parte dei casi vorremo sapere se i punti cadono sopra gli altri, per poterli eliminare. È possibile attivare la "visualizzazione dello spessore" utilizzando la relativa opzione dal menu "Visualizza"; in questo modo è possibile vedere il disegno in un modo speciale, dove i punti che si trovano sopra altri punti appaiono con un colore più scuro. I punti verdi sono punti non sovrapposti, quelli gialli sono punti leggermente sovrapposti e quelli rossi sono punti multipli sovrapposti. Per tornare alla visualizzazione precedente, è necessario fare nuovamente clic sulla stessa opzione.

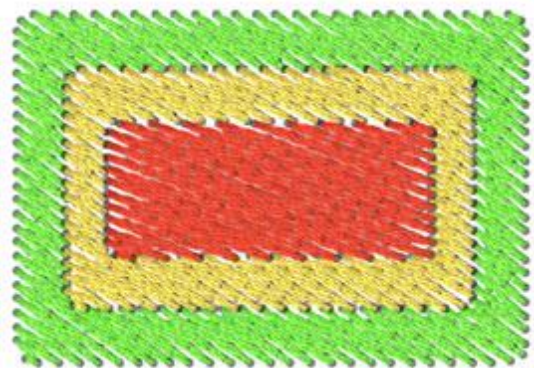

Oggetti sovrapposti

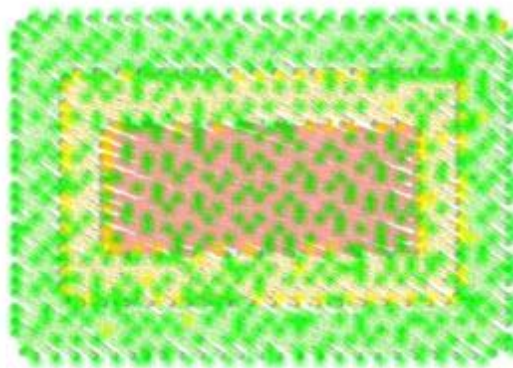

Visualizza spessore

Imposta la sorgente luminosa

In "Anteprima 3D" c'è un modo per cambiare la sorgente luminosa. Usando "Imposta sorgente luminosa" del menu di visualizzazione appare una finestra di dialogo speciale con una sfera 3D. Sulla sfera 3D c'è una maniglia che mostra la sorgente luminosa corrente. Clicca e trascina questa maniglia sulla palla per cambiare la sorgente da cui proviene la luce. Puoi anche regolare l'intensità della luce che illumina i fili. Cliccando e trascinando la barra di luminosità "luminosità" verso sinistra la luce diminuisce e verso destra la luce aumenta. Seleziona la quantità di luce che vuoi illuminare i tuoi disegni da ricamo. È uno strumento 3D che ti dà la possibilità di illuminare il tuo design da diverse angolazioni. Il modo migliore per eseguire la regolazione in modo accurato consiste nel caricare un disegno da ricamo prima di attivare l'opzione "Imposta sorgente luminosa". Qualsiasi modifica che stai apportando viene immediatamente visualizzata in anteprima sul design, consentendoti di effettuare regolazioni accurate. Puoi anche usare "Salva" questa sorgente luminosa come predefinita, in modo da avere di default per ogni progetto. Una volta che un valore predefinito è selezionato e salvato come predefinito, verrà usato per ogni nuovo progetto. È anche possibile utilizzare "Ripristina" come predefinito per ripristinare la sorgente luminosa sul valore predefinito.

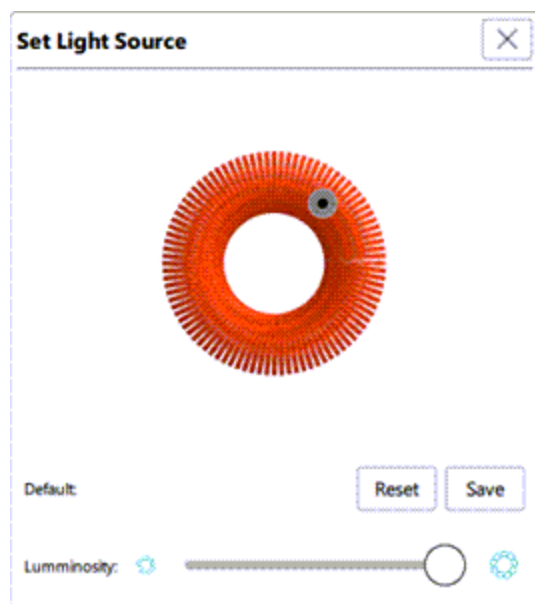

Visualizza la griglia

È possibile abilitare-disabilitare la visualizzazione della "Griglia" utilizzando la rispettiva opzione del menu "Visualizza". Quando "Mostra- Griglia " è abilitato, la griglia apparirà nell'area di lavoro. La griglia appare come linee verticali e orizzontali con un righello virtuale sul bordo dell'area di progettazione. Questi valori sul bordo dell'area di progetto sono i valori degli assi virtuali X e Y in base a valori centimetrici o in pollici. La griglia può aiutarti a disegnare, dimensionare e allineare gli oggetti con precisione e creare il design che desideri. Nel caso in cui desideri creare un disegno e far scorrere il cursore sulla "Griglia" per aiutarti a creare qualcosa in modo più accurato, puoi anche abilitare l'opzione "Griglia-Scatto" del menu "Visualizza".

Puoi anche usare Ctrl + Maiusc + G scorciatoia da tastiera per alternare tra mostra griglia e nascondi griglia (Mac Cmd_Shift + G).

se si tiene premuto il tasto Alt, mentre si trascina o si disegna un oggetto, è possibile passare temporaneamente da Snap a Grid da abilitato a disabilitato e viceversa. Ciò significa che è possibile disabilitare temporaneamente lo snap, la funzionalità per eseguire un'operazione o abilitarla temporaneamente quando disabilitata.

Nel caso in cui si selezioni il sistema di misurazione "US", dalla scheda Strumenti-Opzioni-Generale la griglia mostrerà le informazioni in US (pollici) e non in Metrico.

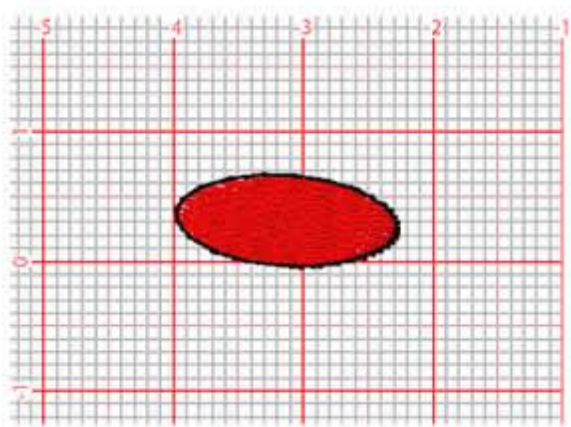

Nel caso in cui sia necessario regolare le dimensioni della griglia, accedere a "Visualizza - Griglia" e utilizzare l'opzione "Modifica". Nella finestra di dialogo visualizzata è possibile impostare il valore necessario per la griglia. Dopo aver premuto "OK", la dimensione della griglia viene automaticamente aggiornata.

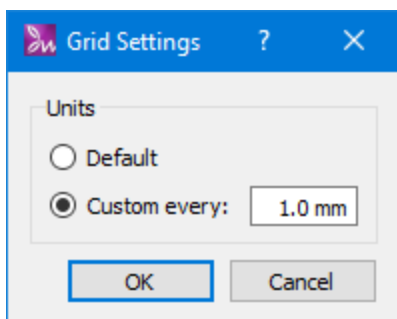

Visualizza il mirino

Abbiamo aggiunto lo strumento mirino e ne abbiamo ampliato la portata a entrambi gli schermi per una creazione di progetti migliore e più precisa quando si utilizzano gli strumenti di digitalizzazione.

Utilizzando l'opzione "Crocino" nel menu "Visualizza", una croce segue il mouse quando si trova sul disegno e aiuta ad allineare e posizionare gli elementi del disegno. È possibile attivare la visualizzazione del crocino anche premendo la lettera "Ctrl +H" dalla tastiera mentre si lavora con il disegno.

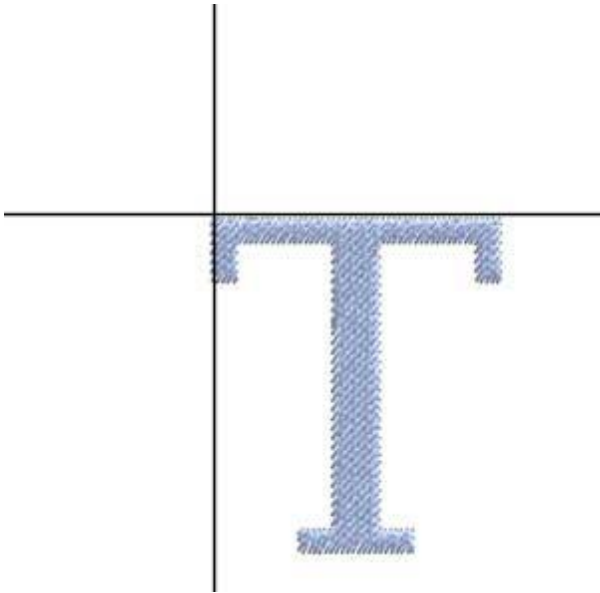

È possibile modificare il colore utilizzato per le linee del mirino da "Visualizza > Personalizza colori UI". Qui è possibile regolare i colori che si riferiscono al crocino.

Visualizza il telaio

È possibile abilitare - disabilitare la vista del telaio usando l'opzione "Telaio" del menu Visualizza. Per impostazione predefinita, qualsiasi disegno creato viene visualizzato in anteprima sul telaio predefinito che è possibile selezionare nella scheda "Benvenuto". Quando il telaio è disattivato, puoi vedere solo una linea grigia, che mostra l'area utilizzabile del telaio. Nel caso in cui si desideri selezionare un altro telaio per questo disegno solo allora è possibile utilizzare l'opzione "Macchina / Telaio" sulla barra "Strumenti". Il cerchio è molto utile perché farà in modo che il disegno che stai creando si adatti al telaio della tua macchina da ricamo. C'è una varietà di cerchi da cui puoi selezionare e puoi persino aggiungere il tuo. Ulteriori informazioni su come lavorare con i cerchi in Cambia telaio sezione.





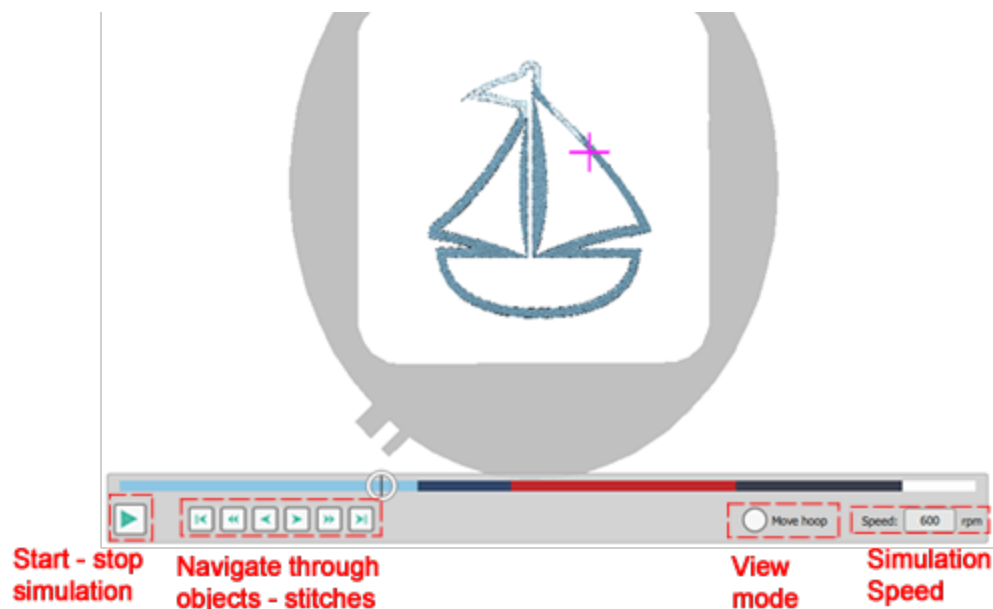

Ricamo Virtuale (Shift+F11)

Un passo molto importante prima di accendere la macchina da ricamo per ricamare per la prima volta, qualsiasi progetto è il processo di simulazione. Il ridisegno lento fornisce un modo automatico per simulare il processo di ricamo. Spostati tra i punti degli oggetti e visualizza in anteprima la posizione di ogni punto. È una buona possibilità per correggere qualsiasi dettaglio sul tuo design.

È possibile inserire "ridisegnare lentamente" premendo sull'icona "Ridisegna lentamente"  sulla barra degli strumenti negli strumenti o utilizzare la scorciatoia da tastiera "Maiusc + F11".



Devi premere il tasto start  per iniziare la simulazione visiva. La simulazione inizierà dall'inizio del progetto. You can also press Space key to start -pause the simulation. È possibile interrompere la simulazione premendo il pulsante Stop o il tasto Esc sulla tastiera. Dopo aver fermato la simulazione, puoi sempre ricominciare da capo e continuare dal punto in cui hai lasciato la simulazione. Quando la simulazione viene interrotta, puoi spostare l'indicatore del punto corrente in qualsiasi punto della linea o spostarti tra i punti dell'oggetto usando i pulsanti accanto al pulsante di avvio. Questi pulsanti ti aiutano a selezionare l'oggetto o il punto che desideri.

- | | | |
|------------------------------------------------------------------------------------|------------------------------------------------------------------|-------------|
|  | Inizia la progettazione, vai al primo punto del disegno. | Home key |
|  | Oggetto precedente, vai al primo punto del disegno. | Up key |
|  | Punto precedente, passa al punto precedente. | Left arrow |
|  | Punto successivo, vai al punto successivo | Right arrow |
|  | Oggetto successivo, passa al primo punto dell'oggetto successivo | Down key |
|  | Fine del progetto, vai all'ultimo punto del disegno | End Key |

È possibile digitare un valore di "velocità" nel caso in cui si desideri rendere la simulazione più veloce o più lenta. La velocità può assumere valori da 100 a 4000 giri / min. Infine, se si attiva l'opzione "Sposta telaio", è possibile passare dalla modalità di visualizzazione predefinita che il capo della macchina si sta spostando in

una modalità in cui la testa rimane nello stesso punto e il disegno (Telaio / telaio) si muove in tale modo per passare sotto la testa per essere ricamato.

Personalizzare i colori dell'interfaccia utente

Per personalizzare i colori dell'interfaccia utente (UI) è necessario selezionare l'opzione "Personalizza i colori dell'interfaccia utente ..." dal menu "Visualizza".

Viene visualizzata la finestra di dialogo "Personalizza i colori dell'interfaccia utente" in cui è possibile modificare i colori dei componenti dell'interfaccia utente.

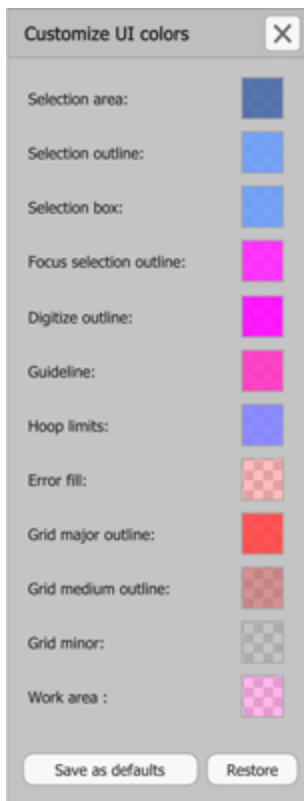

Per cambiare il colore di un componente dell'interfaccia utente devi fare clic sul colore accanto al suo nome. Dalla finestra di dialogo a comparsa che apparirà è possibile specificare il colore che si desidera cliccando sulla ruota dei colori, regolare il livello di nero (quanto scuro o luminoso sarà) del colore e il livello di trasparenza trascinando sulle rispettive leve.

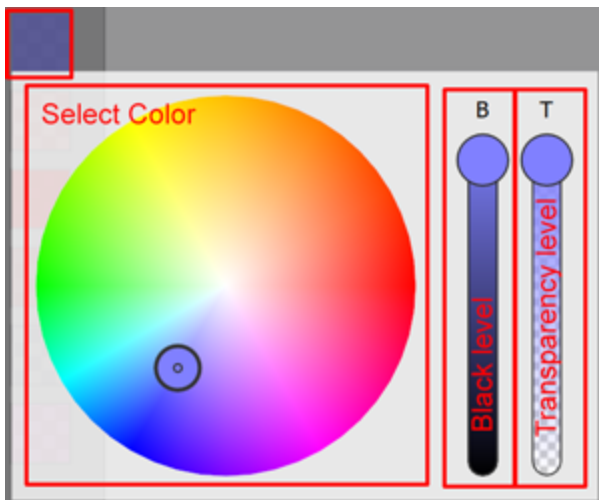

Una volta che sei soddisfatto del colore che hai selezionato, puoi fare clic all'esterno della finestra di dialogo per confermarlo.

Se desideri impostare le tue selezioni di colore come predefinite, fai clic sul pulsante "Salva come predefinite" nella parte inferiore della finestra di dialogo.

Se desideri ripristinare i colori predefiniti del software, fai clic sul pulsante "Ripristina" nella parte inferiore della finestra di dialogo.

Linee guida

Le linee guida sono molto utili durante la creazione - la modifica di un disegno, per aiutarti ad allineare e posizionare le parti del progetto. Esistono tre tipi di linee guida: "Verticale", "Orizzontale" e "Diagonale".

Puoi "Mostra" - "Nascondi" temporaneamente le linee guida attivando - disabilitando l'opzione "Mostra" del menu "Visualizza - Linee guida".

Per aggiungere - rimuovere le linee guida è necessario avviare la modalità "Linee guida" premendo l'icona "Linee guida" . Quando si avvia questa modalità, è possibile fare clic e trascinare per aggiungere qualsiasi linea guida desiderata. Ora che sei in modalità di lavoro che non puoi modificare il tuo design, puoi solo disegnare, modificare ed eliminare le linee guida. Fare clic e trascinare verticalmente per aggiungere una linea guida verticale, in orizzontale per aggiungere una linea orizzontale e diagonale per aggiungere linee guida diagonali.

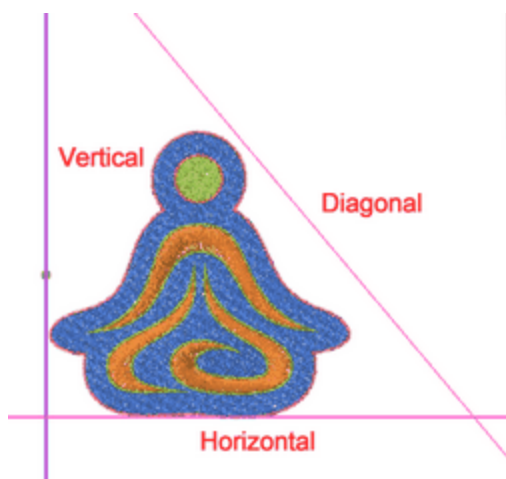

Quando fai clic su una delle linee guida puoi vedere la linea con un contorno per rivelare che la linea guida è selezionata. È possibile eliminare questa linea guida premendo il tasto "Elimina". Puoi spostare la linea guida posizionando il mouse sopra il proiettore che appare al centro della linea guida. Quindi il cursore si trasforma in una mano e puoi fare clic e trascinare per spostare la linea guida.

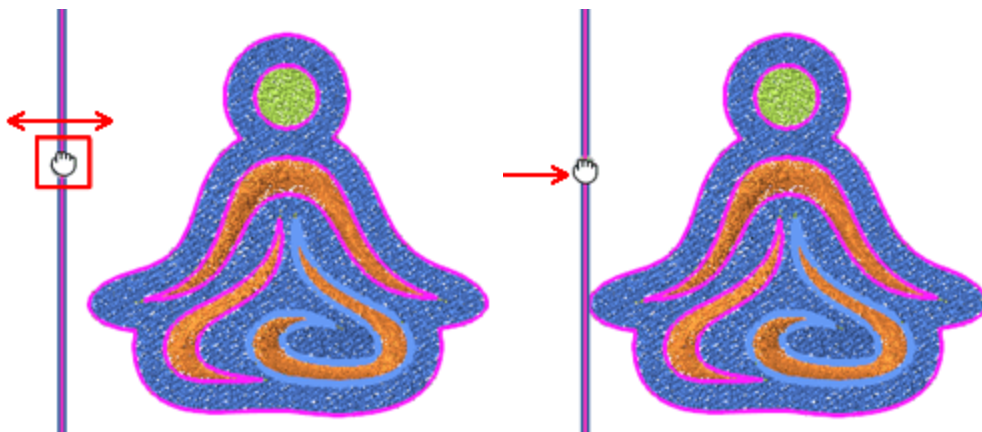

Se si posiziona il mouse altrove sulla linea guida, il cursore si trasforma in una maniglia di rotazione e si può ruotare la linea guida. Puoi tenere premuto il tasto "Alt" e la rotazione scatterà ogni 30 gradi. Puoi anche tenere premuto il tasto "Maiusc" e la rotazione si aggancerà ogni 15 gradi. Inoltre, se si preme il tasto Ctrl mentre non ci si trova in cima al proiettore centrale, è possibile passare dall'operazione di rotazione a quella di spostamento.

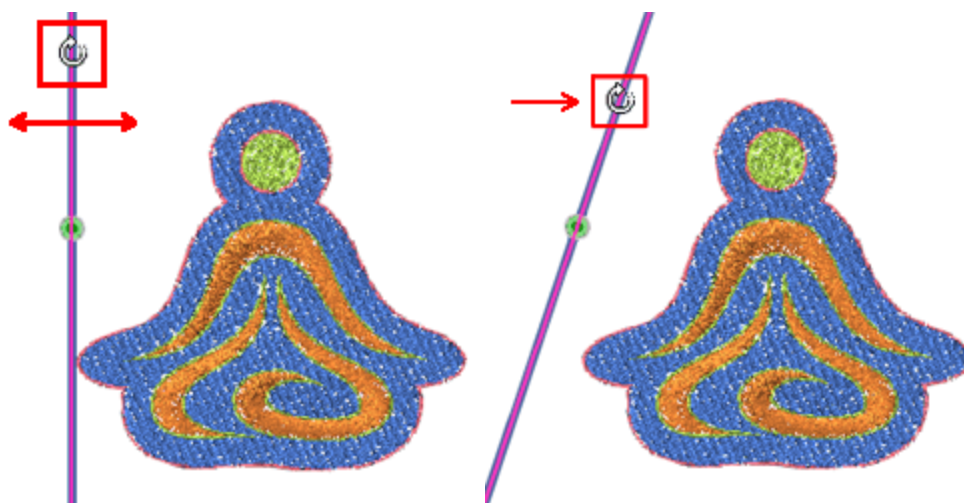

È inoltre possibile modificare la posizione e l'angolo di rotazione utilizzando valori numerici. Quando selezioni una linea guida puoi vedere sulla barra "Opzioni strumenti", la posizione orizzontale - verticale della linea guida e l'angolo di rotazione. Digitando un valore è possibile modificare la posizione della linea guida e la rotazione. Per spostare una linea guida orizzontale è necessario regolare il valore "Y" e per una verticale il valore "X". Se si digita un valore "Rotazione" è possibile modificare l'angolazione della linea guida. La rotazione viene eseguita in base al proiettore verde che appare su una linea guida quando selezionato. Puoi modificare la posizione del proiettore regolando il valore "Y" per le linee guida verticali, il valore "X" per orizzontale e "X-Y" per diagonale.

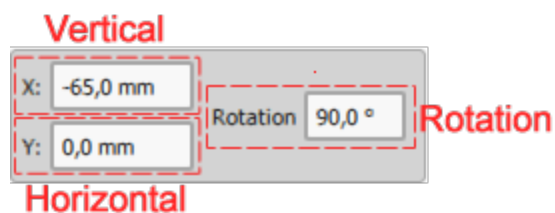

Tutte le linee guida inserite hanno capacità di snap che possono essere trovate molto utili durante la progettazione. Tutti gli oggetti possono agganciarsi alle linee guida orizzontali e verticali posizionate nell'area di lavoro mentre si spostano gli oggetti verso di loro. Questo è molto utile quando si desidera allineare gli oggetti del disegno alla posizione specifica e semplificare la vita durante la progettazione. Inoltre, è possibile fare l'opposto e spostare le linee guida orizzontale e verticale verso gli oggetti e poter agganciare i bordi / i lati.

Se vuoi che gli oggetti di design si agganciano alle linee guida, puoi abilitare l'opzione "Snap" del menu "Visualizza - Linee guida".

Linee guida con forme

L'opzione "area di lavoro..." si trova nella modalità "Linee guida" e vi permetterà di inserire un'area di lavoro che sarà usata come linea guida.

Dalla finestra di dialogo "Area di lavoro" che apparirà sarai in grado di: Immettere l'argomento

1. Selezionare la posizione della forma della linea guida che verrà inserita. Puoi farlo specificando il centro verticale e orizzontale della forma (posizioni centrali X e Y).

Center position X:	<input type="text" value="0,0 mm"/>
Center position Y:	<input type="text" value="0,0 mm"/>

2. Selezionare il tipo di area:

- Area rettangolare : Puoi impostare le dimensioni dell'area rettangolare specificando "Larghezza" e "Altezza"

<input checked="" type="radio"/> Rectangular area
Width: <input type="text" value="100,0 mm"/>
Height: <input type="text" value="100,0 mm"/>

- Area Circolare : Circular area: Puoi impostare le dimensioni dell'area circolare specificando "Larghezza" e "Altezza"

Circular area

Width:

Height:

- Area Poligonale : Puoi impostare le dimensioni dell'area circolare specificando "Larghezza" e "Altezza", il numero dei "Lati" e "L'angolo di partenza" della forma.

Polygonal area

Width: Sides:

Height: Start Angle:

Dopo aver impostato i valori desiderati, fare clic su OK per inserire l'"area di lavoro" nell'area di lavoro.

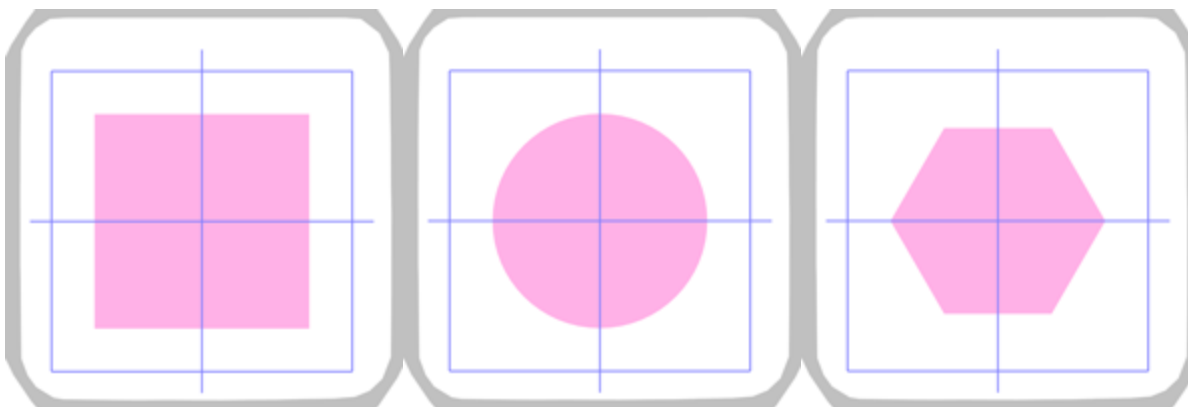

Per eliminare un' "area di lavoro" bisogna selezionarla mentre si è nella modalità Lieguida e premere "Delete" sulla tastiera.

Modifica oggetti

È possibile importare le opere d'arte in vari modi, importare file da ricamo. È anche possibile creare disegni di testo e monogrammi. In ogni caso, per qualsiasi parte del progetto selezionata, il riquadro "Opzioni strumenti" viene visualizzato nell'angolo in alto a sinistra dell'area di disegno. Questo pannello è sensibile al contenuto; mostra le proprietà e le opzioni per qualsiasi oggetto o strumento selezionato. Quando un oggetto è selezionato, hai accesso immediato ad alcune delle sue proprietà e usando i controlli disponibili puoi cambiarle. Ad esempio quando selezioni un oggetto hai a disposizione un set base di opzioni. Usando queste opzioni, puoi spostare, ridimensionare, duplicare, specchiare e ruotare qualsiasi oggetto selezionato.



Oltre alla serie di opzioni di base, questa barra può anche contenere opzioni di configurazione per vari strumenti di progettazione. Ad esempio, quando si avvia lo strumento "Testo", è possibile visualizzare le opzioni di testo disponibili, che è necessario personalizzare per il testo inserito. È necessario digitare il testo e quindi personalizzare le dimensioni e varie opzioni di posizionamento.

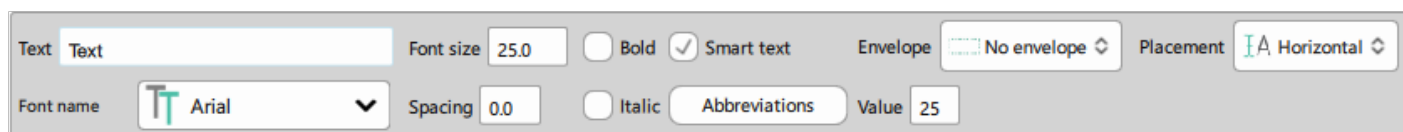

Inserire il testo

Le opzioni standard che appariranno quando selezioni un oggetto sono:

- Cambia posizione, cambiando i valori X e Y puoi riposizionare l'oggetto all'interno dell'area di disegno. La posizione dell'oggetto selezionato viene calcolata in base al suo centro. Pertanto, qualsiasi valore inserito nei campi X e Y definirà la posizione in cui si desidera posizionare il centro dell'oggetto nell'area di disegno. Per modificare questi valori, digita il valore che ti piace nei rispettivi campi e quindi premi invio o fai clic all'esterno del campo. La modifica viene automaticamente visualizzata in anteprima nell'area di disegno.
- Ridimensiona, cambiando i valori di larghezza e altezza puoi cambiare le dimensioni dell'oggetto selezionato. I valori rappresentano le dimensioni esatte dell'oggetto e non le dimensioni approssimative che si stanno visualizzando sul rettangolo di selezione ogni volta che si seleziona un oggetto. Per modificare i valori di larghezza e altezza, devi fare clic all'interno del campo relativo e quindi digitare il valore che ti piace. Premi Invio dalla tastiera o fai clic all'esterno del campo per confermare il valore inserito. Nel caso in cui l'opzione proporzionale sia selezionata e si selezioni di ridimensionare una dimensione, il programma regola automaticamente l'altra dimensione per mantenere la stessa analogia tra la dimensione orizzontale e quella verticale.
- Scala, la scala X-Y (%) fornisce la capacità di ridimensionare l'oggetto fornendo una percentuale di scala in base alla dimensione iniziale. È possibile ridimensionare l'oggetto in base alla dimensione X o in base alla dimensione Y. Nel caso in cui l'opzione proporzionale sia selezionata e si selezioni di

ridimensionare una dimensione, il programma regola automaticamente l'altra dimensione per mantenere la stessa analogia tra la dimensione orizzontale e quella verticale.

- **Duplica oggetto**, premi questo pulsante e verrà creato un duplicato esatto dell'oggetto selezionato sopra l'oggetto iniziale.
- **Oggetto specchio**, i due pulsanti successivi possono essere utilizzati per specchiare l'oggetto originale in base all'asse orizzontale o verticale. È come lanciare l'oggetto attorno a un asse orizzontale o verticale che si trova sul centro orizzontale o verticale dell'oggetto.
- **Ruota oggetto**, usando questo campo puoi impostare un numero in gradi per ruotare l'oggetto selezionato. Digitare un valore numerico o utilizzare le frecce accanto al campo per specificarne uno, premere Invio o fare clic fuori dal controllo. L'oggetto viene ruotato automaticamente in senso orario per i gradi specificati.

Modifica nodi

In generale, tutto ciò che crei usando gli strumenti di progettazione disponibili è un tipo di illustrazione fatta di linee curve. Puoi modificare direttamente le curve - linee e cambiare il disegno di qualsiasi oggetto usando la modalità "Modifica nodi". È possibile avviare le modalità "Modifica nodi" premendo la relativa icona  sulla barra degli strumenti o usando il tasto F10. Quando si accede a questa modalità, i contorni dell'oggetto selezionato vengono evidenziati e si possono vedere tutti i nodi e i segmenti esistenti in un modo più chiaro. I punti rotondi e quadrati che appaiono sul contorno dell'oggetto sono chiamati nodi e sono i punti di collegamento tra i segmenti. se posizioni il cursore del mouse sopra qualsiasi nodo o segmento, puoi fare clic e trascinare per modificare la forma del contorno. Anche se non hai creato il design che volevi al primo tentativo, puoi modificare la forma creata in seguito modificando la posizione dei nodi e i relativi segmenti. Esistono tre tipi di nodi:

- I nodi "Auto smussati" sono indicati da un'icona circolare blu scuro. Questi nodi vengono generati automaticamente dal software, non hanno maniglie di controllo e il software utilizza meccanismi intelligenti in modo che le curve collegate vengano automaticamente regolate quando si sposta un nodo scorrevole automatico.
- **Nodi smussati**: sono indicati da un'icona circolare verde. Solitamente i nodi smussati vengono aggiunti automaticamente al disegno al centro di una curva o sul punto più alto di una curva. Le linee che passano attraverso un nodo smussato assumono la forma di una curva, producendo transizioni omogenee tra i segmenti. I nodi smussati hanno maniglie di controllo che sono sempre direttamente l'una di fronte all'altra e possono essere utilizzate per regolare le curve collegate. Se muovi una qualsiasi delle frecce, regola entrambi i segmenti.
- **Nodi Cuspidi**: sono indicati da un'icona quadrata rossa. I nodi Cuspide consentono di creare transizioni nitide, come angoli o angoli acuti. Quando i segmenti connessi al nodo cuspidi sono linee, non ci sono maniglie di controllo. Ma se cambi leggermente qualsiasi linea, questa diventerà curva e manterrà le frecce su questo lato. Con i nodi cuspidi è possibile modificare un segmento del nodo senza influenzare l'altro. Ciò è utile quando si desidera eseguire regolazioni precise su una parte del disegno senza influire su un'altra.

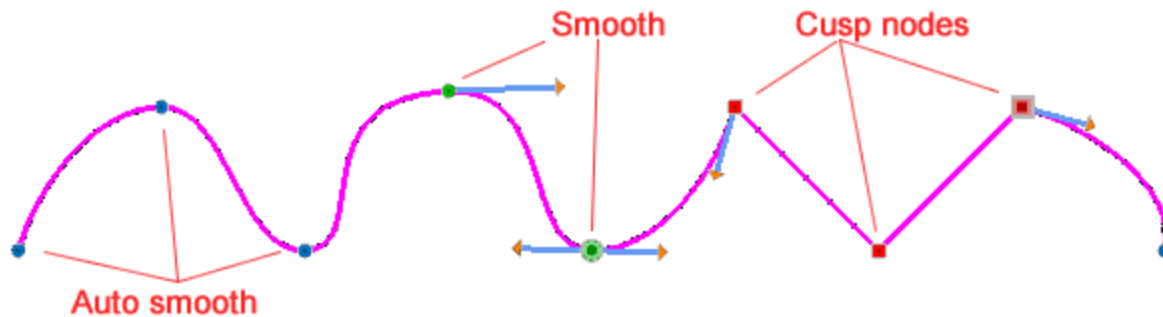

Durante la progettazione dei nodi che si stanno aggiungendo può essere uno qualsiasi dei tipi di nodi e dipende dallo strumento che si sta utilizzando e dal progetto che si sta creando. È possibile convertire facilmente un nodo da un tipo all'altro semplicemente facendo clic con il pulsante destro del mouse sul nodo e quindi utilizzando l'opzione corrispondente dal menu visualizzato (nodo lineare automatico, nodo smussato, nodo Cuspide). Ogni tipo di nodo ha maniglie diverse, ma l'idea generale è che se fai clic e trascini in qualsiasi punto del contorno, puoi apportare modifiche alla forma dell'oggetto e mentre modifichi la posizione di qualsiasi nodo puoi perfezionare la forma dell'oggetto .



La maggior parte degli oggetti forma che disegni (rettangoli, ellissi, ecc.) Insieme agli oggetti Testo - Monogramma, hanno un tipo speciale di nodi quando li modifichi in modalità Modifica nodi. Per rendere tale oggetto un oggetto curva devi selezionarlo, fare clic con il tasto destro su di esso e dal menu del tasto destro seleziona l'opzione "Converti in curve" o premi i tasti Ctrl + Q insieme. L'oggetto verrà convertito in un oggetto curva che è possibile modificare i suoi nodi e segmenti come in qualsiasi oggetto normale.

Lisciatura Nodi

Se si importa un'immagine e si esegue la digitalizzazione automatica/tracciamento dei contorni, il software potrebbe creare troppi nodi al momento dell'importazione a causa della complessità dell'immagine. L'opzione ottimizzazione nodi curvi viene in aiuto e rimuove i nodi non necessari.

Avviare la modalità "Modifica nodi" e selezionare una serie di nodi. Digitare un valore di livello di smussamento; questo campo numerico assume valori da 1 a 10. Quando il valore è uno, si verifica una rimozione minima dei nodi, mentre quando il valore aumenta si verifica una maggiore attenuazione e rimozione dei nodi. In questo modo è possibile aumentare la qualità dei disegni creati dopo la tracciatura (autodigitalizzazione). Poiché i nodi cuspidali non possono essere rimossi da questo strumento automatico, si consiglia di convertire i nodi cuspidali in nodi lisci e quindi di applicare lo strumento. Si noti che se si utilizza un livello di lisciatura elevato la forma iniziale potrebbe cambiare molto, quindi si consiglia di lisciarla aumentando il valore e ripetendo l'operazione finché non si è soddisfatti del risultato.



Seleziona nodo (i)

Come già accennato, puoi modificare facilmente la forma di qualsiasi oggetto semplicemente cambiando la curva degli oggetti o spostando i nodi degli oggetti. È possibile selezionare facilmente qualsiasi manipolazione di singoli o più nodi. La selezione di più nodi consente di modellare diverse parti di un oggetto contemporaneamente. Quando si avvia "Modifica nodi" è possibile visualizzare i nodi di qualsiasi oggetto selezionato. Il modo più semplice per selezionare un nodo è semplicemente fare clic su di esso, quando viene selezionato un nodo, il suo segno diventa più grande per indicare che è selezionato.

Se si desidera selezionare più di un nodo, fare clic e trascinare il mouse sullo schermo formando un rettangolo. Verranno selezionati tutti i nodi contenuti in questo rettangolo.

Nel caso in cui sia necessario selezionare più nodi che non possono essere contenuti in un rettangolo, è possibile selezionare i nodi uno per uno tenendo premuto il pulsante "Ctrl" quando si fa clic sul nodo che si desidera selezionare. Quando si utilizza il tasto "Ctrl" per le selezioni dei nodi, se si fa clic su un nodo già selezionato, è possibile invertire lo stato di selezione corrente, i nodi selezionati non vengono selezionati e viceversa.

Nel caso in cui si desidera selezionare tutti i nodi che si trovano tra due nodi, è necessario fare clic sul primo e tenendo premuto il tasto "Maiusc" fare clic sull'ultimo nodo che si desidera selezionare.

Tutti i modi di selezione possono essere utilizzati in combinazione. Ad esempio, se si utilizza il tasto "Maiusc" per selezionare una serie di nodi, utilizzare Ctrl per aggiungere altri nodi alla selezione.

Quando viene selezionato un nodo, possono apparire delle frecce di controllo che possono essere utilizzate per regolare la curvatura dei segmenti di collegamento. I nodi lisci automatici non hanno frecce di controllo, perché il software si adatta automaticamente alla curva. Quando hai selezionato più nodi, queste frecce non sono disponibili.

Puoi anche fare delle selezioni usando il menu del tasto destro. Quando fai clic con il tasto destro su un nodo e hai 3 opzioni di selezione, Seleziona tutto, seleziona polilinea e selezione inversa. Utilizzando la polilinea selezionata, è possibile selezionare tutti i nodi di una parte specifica, ad esempio l'oggetto della figura seguente, è costituito da 2 parti, fare clic con il tasto destro su qualsiasi nodo, utilizzare la polilinea selezionare e tutti i nodi del sotto-oggetto saranno solo essere selezionato. Usando seleziona tutto, tupuoi

selezionare tutti i nodi di un oggetto. Infine, usando la selezione invertita possiamo selezionare tutti i nodi tranne quelli già selezionati.

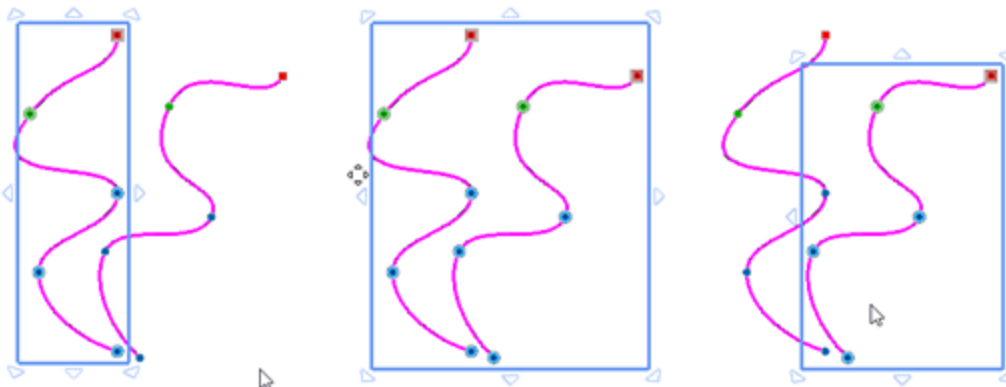

Seleziona polilinea

Seleziona tutto

Inverti la selezione

Modifica forma

Quando si lavora con la modalità "Modifica nodi", il nostro obiettivo principale è modificare la forma di un oggetto. Questo può essere ottenuto in vari modi, puoi spostare uno o più nodi, puoi modificare la linea curva e puoi anche inserire un nodo aggiuntivo all'interno di una curva che ti aiuterà a rimodellarlo più facilmente.

Spostare i nodi

Innanzitutto, puoi semplicemente modificare la forma di un oggetto spostando uno o più nodi. Per spostare nodi specifici devi prima selezionarli usando uno qualsiasi dei metodi disponibili (selezione Rettangolo o selezione singolo clic). Quindi devi fare clic su qualsiasi nodo incluso nella selezione e trascinare il mouse sul punto desiderato. I nodi saranno spostati nella posizione che vuoi che siano. Come puoi vedere nella figura seguente, le curve collegate sono influenzate dal movimento del nodo e la forma dell'oggetto cambia in base al movimento del nodo.

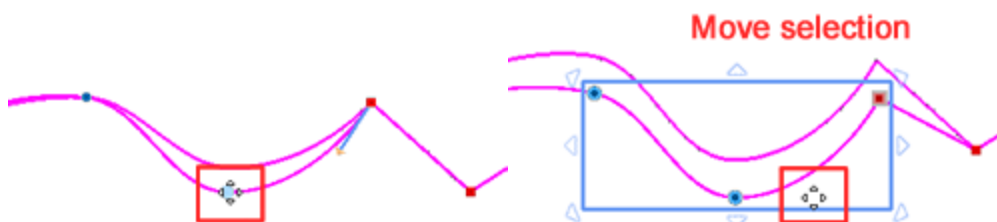

Quando si selezionano più nodi, viene visualizzato un rettangolo di evidenziazione attorno alla selezione che rivela la selezione e fornisce le maniglie di controllo. Spostando i nodi selezionati anche tutti i segmenti che sono collegati ad essi stanno cambiando. Utilizzando le maniglie di controllo disponibili è possibile eseguire facilmente trasformazioni avanzate alla selezione dei nodi. Questo può aiutarci in molti casi quando si modificano i nodi di forma. Vediamo come funziona. di default quando selezioni più oggetti sul rettangolo di selezione puoi vedere i segni delle frecce. Posiziona il cursore su uno di essi e trascinando nella direzione desiderata puoi ridimensionare la selezione dei nodi. se si trascina verso l'esterno della selezione è possibile ingrandire o se si trascina all'interno si può ridurre la selezione. Usando le maniglie d'angolo si ottiene una scala proporzionale ma se si usano le maniglie laterali viene ridimensionato solo il lato selezionato.

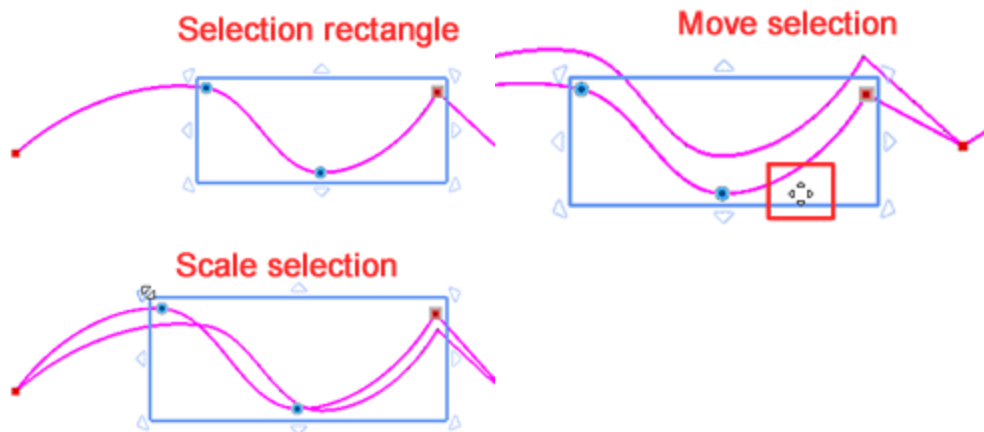

Tenendo premuto il tasto "Alt" mentre si spostano i nodi, il cursore scatterà alla linea verticale e orizzontale più vicina della griglia. Da quel punto è possibile spostare i nodi nella posizione desiderata in base alla griglia.

Quando si dispone di una selezione di multinodo e si vedono le maniglie della scala, con un singolo clic sinistro all'interno del rettangolo di selezione, le maniglie disponibili passano dalle maniglie della scala a quelle di rotazione. Sugli angoli hai ruotare le maniglie e puoi fare clic e trascinare per ruotare la sezione selezionata. Puoi ruotare in qualsiasi direzione tu voglia. La sezione viene ruotata in base al centro di rotazione che è la croce che di solito si trova nel centro del rettangolo di evidenziazione. Puoi spostare il centro di rotazione per fare qualsiasi rotazione che ti piace. Puoi anche ruotare la sezione in base all'angolo diagonale opposto tenendo premuto il tasto "Maiusc". Al centro dei lati ci sono delle maniglie inclinate che possono essere usate per inclinare la selezione. se si fa clic e si trascina questa freccia a doppia testa, è possibile inclinare la selezione nelle direzioni indicate dalle frecce. Tutte le trasformazioni di inclinazione sono fatte in base al centro della selezione, che è la croce che si trova al centro della selezione. È possibile spostare quella croce e inclinare la selezione in base al punto definito. Se si tiene premuto il tasto Maiusc, mentre si disallinea l'inclinazione viene eseguita in base al lato opposto.

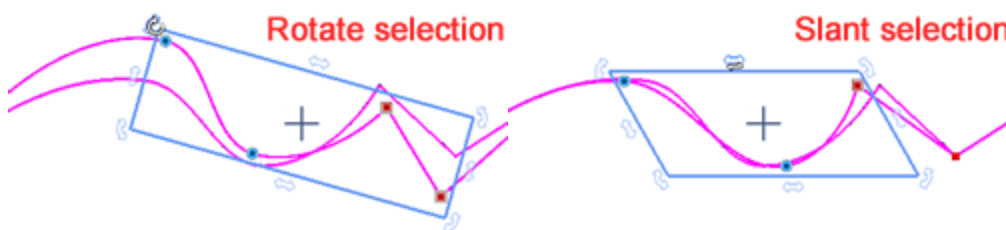

Modifica curva

Puoi anche modificare la forma di un oggetto modificando una qualsiasi delle curve. Se si posiziona il cursore del mouse sopra il contorno, è possibile visualizzare un segno di nodo verde, se si fa clic e si trascina mentre si è in cima al contorno, si vedrà cambiare la curva. A questo punto dobbiamo ricordare che le curve che sono collegate ai nodi auto-smooth non possono essere modificate perché il software regola automaticamente le curve in base alla posizione dei nodi allora. Per i nodi uniformi quando si modifica una curva, vengono influenzate anche tutte le curve collegate. Per i nodi cuspidi quando si modifica una curva, viene interessata solo la curva corrente.

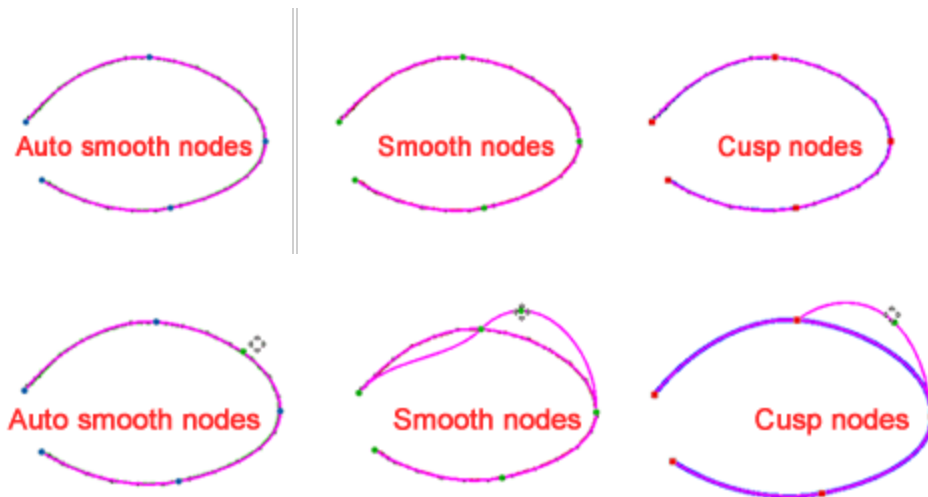

Puoi anche modificare una curva usando le maniglie di controllo della freccia di un nodo. Quando si seleziona un nodo a cuspidimento regolare, vengono visualizzate le maniglie di controllo. Per nodi "auto smooth" e nodi "cuspidi" collegati a una linea retta non ci sono maniglie di controllo della freccia. Le maniglie delle frecce appaiono sui nodi collegati ai segmenti della curva. Usando le frecce, che appaiono sopra i nodi lisci, puoi regolare le curve collegate. Modificando la direzione e la lunghezza della maniglia della freccia, è possibile eseguire regolazioni grossolane precise sulla curva. Per i nodi uniformi, quando si utilizzano le frecce, entrambe le curve collegate al nodo cambieranno di conseguenza.

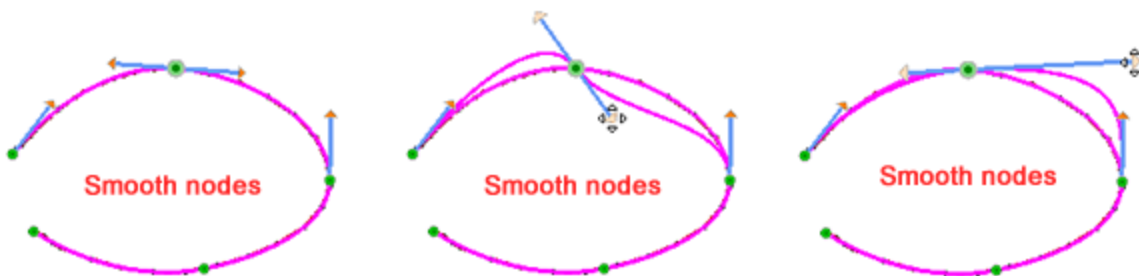

Per i nodi cuspidi che sono collegati ai segmenti della curva hai anche le maniglie delle frecce quando selezioni un nodo. La differenza fondamentale è che quando si utilizza una freccia di un nodo cuspidi viene interessato solo il lato specifico.

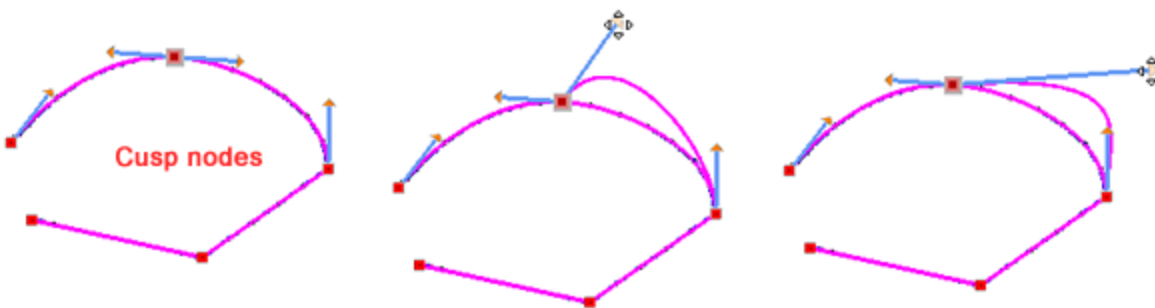

Aggiungi - elimina i nodi

Durante la modifica della forma degli oggetti potrebbe essere necessario inserire un nodo aggiuntivo su una curva per aiutarti a rimodellarlo più facilmente. Per inserire un nuovo nodo, posiziona il cursore sopra la

posizione della curva in cui desideri inserirlo, fai clic con il pulsante destro del mouse e dal menu che appare usa l'opzione "Aggiungi nodo". Se questo non è il punto esatto in cui si desidera inserire il nodo, è possibile fare clic su un altro punto della curva. quando si utilizza l'opzione "Aggiungi nodo", viene inserito un nuovo nodo nella posizione su cui si è fatto clic con il pulsante destro del mouse. Un altro modo per aggiungere un nodo è facendo doppio clic sulla posizione in cui si desidera aggiungere il nodo o posizionare il mouse sul punto in cui si desidera aggiungere il nodo e premere il tasto Num + per formare la tastiera per inserirlo. Il nodo appena inserito può essere modificato come qualsiasi nodo esistente. Il nuovo nodo inserito è sempre un nodo scorrevole. Se vuoi inserire un nodo cuspidi devi prima inserire un nodo Smooth e facendo clic con il tasto destro sul nodo seleziona l'opzione Cusp node.

È anche possibile aggiungere automaticamente un nodo tra due nodi selezionando il nodo e premendo il tasto Num +. Un nodo viene aggiunto al centro del segmento della curva prima del nodo selezionato. È inoltre possibile aggiungere nodi automatici a più di segmenti selezionando più nodi. Premere il tasto Num + e i nodi automatici verranno aggiunti a tutti i segmenti della curva prima dei nodi selezionati.



Allo stesso modo potrebbe essere necessario rimuovere i nodi per rimodellare un oggetto più facilmente. Se non hai bisogno di un nodo, puoi cancellarlo. Prima seleziona i nodi che vuoi eliminare e fai clic sul tasto Canc sulla tastiera. Puoi anche fare clic con il pulsante destro del mouse sul nodo che desideri rimuovere e selezionare l'opzione Elimina nodo dal menu di scelta rapida.



Se elimini uno o più nodi di una curva, la forma dell'oggetto potrebbe cambiare.

A linea - A curva

A volte, quando modifichi la forma di un oggetto, può essere utile cambiare alcune curve in linee rette o linee rette in curve. Se si dispone di una curva e si desidera modificare una linea retta, fare clic con il pulsante destro del mouse su un punto qualsiasi della curva e dal menu visualizzato utilizzare l'opzione "A linea". Puoi anche utilizzare l'opzione "A linea" quando fai clic con il tasto destro su un nodo. In questo caso dovresti avere in mente che la curva che parte da questo nodo sarà convertita in una linea. È possibile applicare anche la stessa opzione a più di un nodo selezionato. I nodi della curva modificata vengono convertiti in nodi Cuspidi.

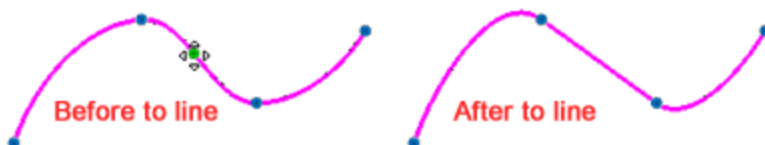

L'opzione "A curva" è l'opposto dell'opzione "A linea". Quando hai una forma con segmenti di linea retta puoi cambiarli in curve in modo da poter creare qualsiasi forma che ti piace. Esistono due modi per applicare l'opzione "A curva". Innanzitutto puoi fare clic con il pulsante destro del mouse direttamente sulla linea e dal menu visualizzato utilizzare "Opzione curva". La linea non cambierà ma ora hai il permesso di cambiare la curva. Puoi anche selezionare il nodo da cui la linea parte e allo stesso modo cambiare in curva e modificare. È possibile applicare anche l'opzione Per curva a più nodi, seguendo gli stessi passaggi.



Chiudi Contorno

In molti casi quando hai forme con contorno aperto, potresti voler collegare l'ultimo nodo al primo nodo. È possibile solo chiudere il contorno che appartiene allo stesso oggetto curva. Per chiudere un contorno aperto devi selezionare il finale o il nodo di partenza, fare clic con il tasto destro e dal menu visualizzato usare l'opzione "Chiudi contorno". Il nodo selezionato sarà connesso al nodo iniziale o finale dell'oggetto con una linea e renderlo a forma chiusa. Quindi l'oggetto può essere gestito come una forma chiusa. Un altro modo per creare una forma chiusa consiste nel selezionare il nodo finale / iniziale di una forma aperta e spostarlo verso il nodo iniziale / finale. Quando il nodo finale raggiungerà il nodo iniziale, verranno automaticamente connessi e trasformeranno l'oggetto in una forma chiusa.

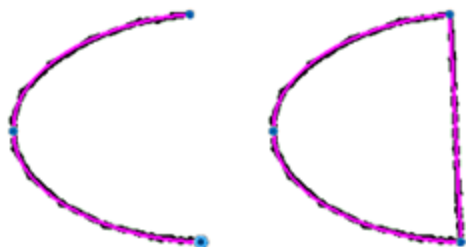

Unisci i nodi

In molti casi potresti aver creato alcune parti, come sezioni separate e potresti voler unirle in una parte. Per fare ciò è necessario collegare i nodi di due curve diverse e renderli una curva singola. Seleziona i nodi a cui vuoi unirti. Questi nodi dovrebbero essere il primo o l'ultimo nodo di ogni curva, ma non necessariamente lo stesso tipo di nodo (curva o interruzione di curva). Questi nodi dovrebbero essere vicini l'uno all'altro e le due curve dovrebbero essere nella stessa sezione.

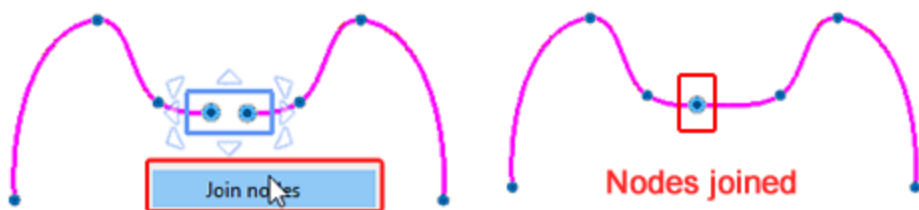

Nel caso in cui desideri connettere le curve che appartengono a un oggetto diverso devi prima "combinarle" nello stesso oggetto. Fare clic sullo strumento di selezione rettangolo dalla barra degli strumenti Strumenti e quindi selezionare le due curve che si desidera connettere. Fare clic con il pulsante destro del mouse e dal menu visualizzato utilizzare l'opzione "Combina". Le due curve diventeranno un oggetto con due sottosezioni (le due curve). D'ora in poi puoi unire i nodi come descritto sopra.

Se le parti unite sono ancora un oggetto struttura aperta, puoi renderlo un oggetto chiuso, unendo i nodi o utilizzando l'opzione "Chiudi schema".

Dividi contorno

Ci sono molti casi in cui potresti dover dividere un oggetto curva in più curve e creare sezioni. Mentre sei in modalità "Modifica nodi" devi fare clic con il tasto destro del mouse sul nodo che desideri creare una divisione e dal menu visualizzato utilizzare l'opzione "Dividi contorno". Il nodo selezionato diventerà due nodi che appartengono allo stesso oggetto ma in due sezioni diverse. Se questa funzione viene applicata su una forma chiusa, diventerà una forma aperta senza colore di riempimento. Se questa funzione viene applicata su una forma aperta, verrà suddivisa in due oggetti. Nel caso in cui sia stata applicata l'opzione Dividi Contorno su un segmento di una forma, la forma verrà suddivisa e verranno aggiunti due nodi separati. La sottosezione appartiene ancora allo stesso oggetto. Se si desidera separarli e gestirli separatamente, è necessario "Dividere" l'oggetto nelle sue sottosezioni.



Posiziona gli oggetti

Durante la creazione o la modifica di un disegno, uno degli strumenti più utili è il posizionamento degli oggetti. Esistono vari modi per posizionare gli oggetti, puoi semplicemente trascinarli in una nuova posizione, puoi spostarli usando i tasti freccia della tua tastiera e infine puoi impostare le coordinate orizzontali e verticali. Tutti i modi di posizionamento possono aiutarti a lavorare più facilmente e con maggiore precisione. Il metodo più facile è il trascinamento, tocca o fai clic per selezionare un oggetto e trascina in qualsiasi posizione desideri. Durante lo spostamento è possibile vedere un'anteprima della nuova posizione e quando si rilascia il mouse l'oggetto viene posizionato nella nuova posizione.

Mentre si trascina, è possibile tenere premuto il tasto "Ctrl" e il movimento dell'oggetto si bloccherà su una griglia virtuale di linee guida, ogni 22,5 gradi. Questo allaccio può aiutarti a fare movimenti precisi. In questo modo puoi spostarti facilmente nella stessa posizione orizzontale o verticale se sposti l'oggetto orizzontale - verticale o diagonale se muovi l'oggetto in diagonale. Il punto su cui hai fatto clic quando hai iniziato a trascinare viene utilizzato come punto centrale delle linee guida virtuali.

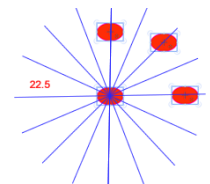

se tieni premuti i tasti Ctrl + Maiusc insieme puoi spostare l'oggetto solo in orizzontale o in verticale.

Se l'opzione Griglia - Aggancia è abilitata nel menu "Visualizza", mentre si sposta un oggetto il cursore si aggancerà alla linea orizzontale o verticale più vicina della griglia. se si tiene premuto il tasto Alt, mentre si trascina o si disegna un oggetto, è possibile alternare temporaneamente l'Aggancio della griglia da abilitato a disabilitato e viceversa. Ciò significa che è possibile disabilitare temporaneamente lo snap, la funzionalità per eseguire un'operazione o abilitarla temporaneamente quando disabilitata.

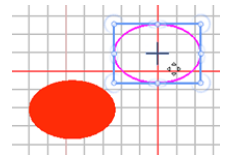

Spostare gli oggetti con i tasti freccia

La posizione di un oggetto può anche essere cambiata usando i tasti freccia dalla tastiera. Selezionare uno o più oggetti e quindi fare clic sul rispettivo tasto freccia per spostarsi verso la direzione che si desidera spostare. È possibile spostare gli oggetti finché non si è soddisfatti della posizione degli oggetti. Ogni volta che fai clic sul tasto freccia, l'oggetto / gli oggetti si sposta di 1 mm nella direzione della freccia. Se si tiene premuto il tasto Ctrl e quindi si preme il tasto freccia, l'oggetto / gli oggetti si sposteranno di 5 mm nella direzione della freccia. Infine, se si tiene premuto il tasto Maiusc e si preme il tasto freccia, l'oggetto / gli oggetti si sposteranno di 0,10 mm nella direzione della freccia. Utilizzando i tasti freccia e le relative combinazioni è possibile posizionare gli oggetti esattamente nel punto desiderato.

Spostare un oggetto secondo coordinate

Un altro modo per cambiare la posizione di una forma, che è anche la più accurata, è spostare un oggetto in base alle sue coordinate X e Y. Quando si seleziona un oggetto, le sue coordinate vengono visualizzate sulla barra degli strumenti Opzioni strumento.



Coordinate X e Y

Le opzioni degli strumenti sono una barra degli strumenti che contiene le opzioni dell'oggetto selezionato. Per cambiare la posizione dell'oggetto devi cambiare le sue coordinate, X e Y e posizionarne di nuove in base alla griglia dell'area di lavoro. Dalla griglia è possibile trovare la parte esatta in cui si desidera posizionare il disegno e inserire i rispettivi valori. Il righello sta definendo assi X e Y virtuali ed è per questo che è possibile inserire numeri negativi come valori nei campi X e Y. Le coordinate specificate definiscono la posizione del centro dell'oggetto.

Durante lo spostamento di uno o più oggetti in una nuova posizione, è possibile premere il tasto "D" e passare alla modalità duplicata. Ciò significa che quando si rilascia l'oggetto spostato nella nuova posizione, viene creato un oggetto duplicato e l'oggetto iniziale rimarrà invariato.

Copia - Duplica - Cancella

Usando "copia-incolla" puoi facilmente riutilizzare le parti del disegno dai tuoi progetti o portare illustrazioni da qualsiasi applicazione di disegno o bitmap. Puoi copiare oggetti usando le scorciatoie da tastiera (Ctrl + C, Ctrl + X, Ctrl + V), usando l'icona di copia sulla barra degli strumenti standard o usando le opzioni disponibili di "Menu Modifica". Ad esempio, si seleziona un oggetto e si copia (Ctrl + C), l'oggetto

viene inserito negli Appunti, quindi è possibile utilizzare l'opzione "Incolla" per inserirlo nello stesso disegno o in un altro disegno. Poiché il software ha informazioni sulla posizione dell'oggetto, gli oggetti vengono sempre posizionati nella posizione originale e rimangono selezionati per spostarli dove preferisci. In realtà ogni volta che si copia incolla sullo stesso disegno viene creato un oggetto duplicato. Puoi anche ottenere gli stessi risultati usando l'opzione duplicata nella barra delle opzioni di Strumenti. Puoi anche "Tagliare" un oggetto (Ctrl + X), in questo caso l'oggetto tagliato viene posto negli appunti e viene rimosso dall'area di lavoro. Per farlo apparire di nuovo devi incollarlo. Puoi "incollare" un oggetto (Ctrl + V) solo quando hai precedentemente copiato qualcosa. Se gli appunti sono vuoti, l'opzione Incolla è disabilitata. Le parti copiate rimangono fino a quando qualcos'altro viene copiato. Quindi, quando hai copiato un oggetto, puoi appassionalo a incollarlo finché, copi qualcosa di nuovo e poi non viene più conservato negli appunti.

È possibile copiare elementi grafici da un'altra applicazione e incollarli direttamente in qualsiasi disegno. Potrebbe essere necessario convertire la grafica importata, in alcuni casi, ad esempio quando si copia dal software di fotoritocco potrebbe apparire una finestra di dialogo di conversione.

Elimina

Ogni volta che non hai più bisogno di un oggetto, puoi cancellarlo. Per eliminare qualsiasi oggetto selezionato è necessario premere il tasto Canc o usare l'opzione "Elimina" dal menu del tasto destro. Gli oggetti selezionati verranno rimossi dal disegno e potranno essere richiamati solo selezionando Annulla dalla barra degli strumenti standard.

Trasforma gli oggetti

Durante la creazione o la modifica di un disegno è spesso necessario modificare l'aspetto degli oggetti. Molti di voi vogliono ridimensionare un progetto da utilizzare in diversi progetti o semplicemente aggiustare qualcosa che potrebbe non piacervi nella creazione iniziale. Il software offre funzionalità per trasformare oggetti del disegno proprio come un programma di grafica. La differenza principale è che quando si trasforma un oggetto il software ricalcola automaticamente i tipi di riempimento o di contorno. Ad esempio se trasformi un oggetto riempito di ricamo, tutti i punti saranno rigenerati. Il modo più rapido per trasformare gli oggetti è semplicemente usando il mouse. Per risultati più precisi, è possibile selezionare un oggetto e trasformarlo utilizzando le opzioni sulla barra delle opzioni Strumenti. Ad esempio, è possibile specificare un angolo di rotazione preciso o specificare la dimensione di un oggetto. Puoi ridimensionare, inclinare, ruotare e specchiare gli oggetti in vari modi che verranno presentati in dettaglio nella sezione seguente, ora dobbiamo menzionare una variazione che esiste per le maniglie di controllo.

Poiché le trasformazioni sono una delle operazioni più frequenti, abbiamo pensato di fornire diverse modalità operative, in modo che gli utenti abituati a software di disegno diversi, come ad esempio i programmi di disegno vettoriale, trovino più facile familiarizzare con questo strumento. Ogni volta che si seleziona uno o più oggetti, si vede un rettangolo di evidenziazione intorno alla selezione con alcuni punti agli angoli e al centro dei lati. Questi punti sono in realtà le maniglie di controllo per qualsiasi trasformazione.

Per impostazione predefinita, quando si seleziona un oggetto, sugli angoli e al centro dei lati appaiono dei pallini di evidenziazione. Se si posiziona il mouse su uno di questi punti, si ottengono le maniglie di scala. Utilizzando una di queste maniglie è possibile fare clic e trascinare in qualsiasi direzione per ingrandire o rimpicciolire un oggetto. Se si desidera ruotare o inclinare un oggetto, è necessario posizionare il mouse sopra le rispettive maniglie di controllo e un po' all'esterno del rettangolo di evidenziazione.

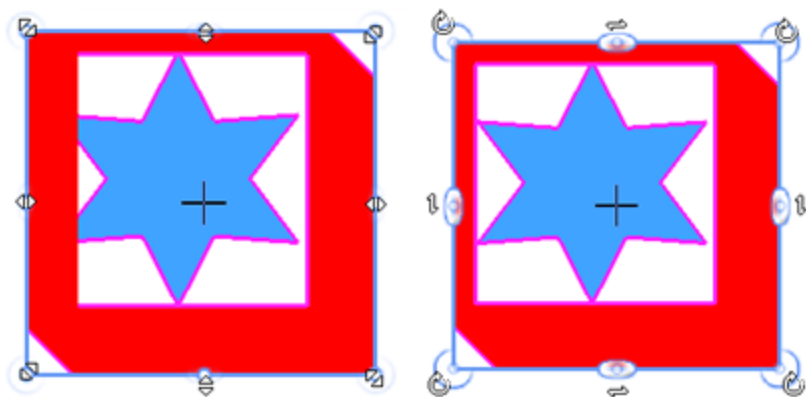

Rotazione separata - Ridimensiona

Per gli utenti che desiderano passare da un controllo di scala a uno di rotazione e obliquità, esiste un modo alternativo di gestione (Rotazione separata - Ridimensiona). Se si posiziona il mouse su uno di questi punti, il cursore si trasforma in una doppia freccia. Trascinando in direzione delle frecce è possibile ridimensionare la selezione. Se si fa clic una volta sull'oggetto, appaiono nuove maniglie. Queste maniglie possono essere utilizzate per ruotare e inclinare l'oggetto.

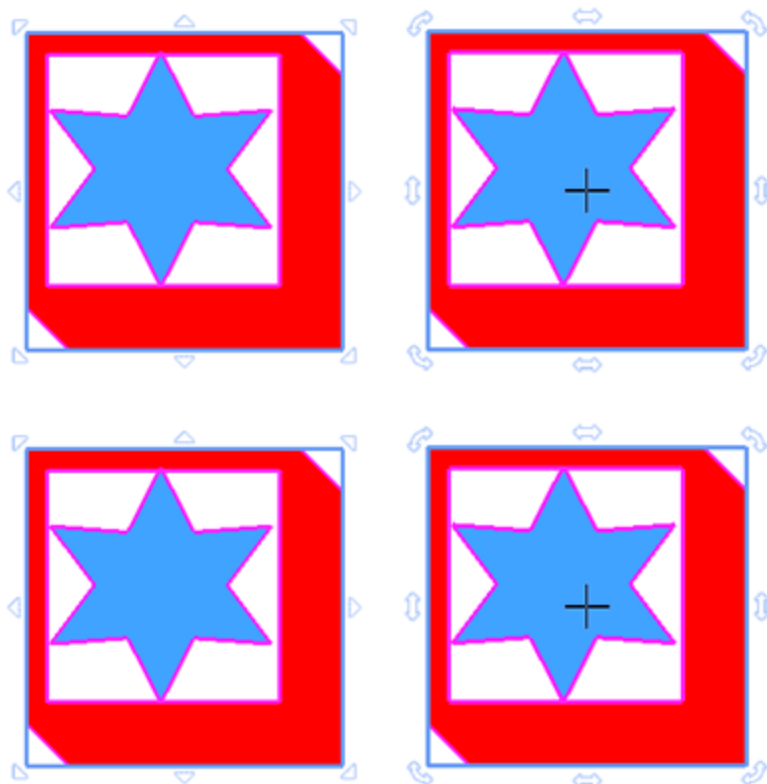

È possibile passare alla modalità operativa "Ridimensionamento-rotazione separata" da "Strumenti - Opzioni", scheda Strumenti. È necessario attivare l'opzione "Ridimensionamento-rotazione separata" e al successivo avvio del programma le maniglie di controllo passeranno a questa modalità. Ciascuno dei metodi sopra descritti consente di applicare trasformazioni a un singolo oggetto o a più oggetti contemporaneamente.



In qualsiasi momento durante la trasformazione di uno o più oggetti è possibile premere il tasto "D" e quando si rilascia il mouse per applicare la trasformazione si otterrà un duplicato trasformato dell'oggetto iniziale.

Ripeti la trasformazione

Un'opzione che può farci risparmiare un sacco di tempo e fatica è la possibilità di "Ripeti l'ultima trasformazione". Se vuoi ripetere la tua ultima trasformazione devi selezionare l'oggetto che vuoi che sia l'ultima trasformazione che hai fatto per essere applicato. Quindi fare clic con il tasto destro sull'oggetto e selezionare l'opzione "Ripeti ultima trasformazione" dal menu visualizzato. L'ultima trasformazione effettuata verrà applicata all'oggetto selezionato tutte le volte che si utilizza l'opzione "Ripeti ultima trasformazione". Ogni volta che esegui una trasformazione, questa diventa automaticamente l'ultima trasformazione e questa verrà utilizzata quando verrà applicata l'opzione "Ripeti ultima trasformazione". Ad esempio, se hai ruotato un oggetto, puoi ripetere l'ultima rotazione tutte le volte che vuoi usando l'opzione Ripeti ultima trasformazione dal menu del tasto destro o premendo i tasti di scelta rapida Ctrl + R dalla tastiera. L'oggetto verrà ruotato, mantenendo lo stesso angolo di rotazione con l'ultima rotazione effettuata, tante volte quante sono state utilizzate l'opzione Ripeti l'ultima azione.

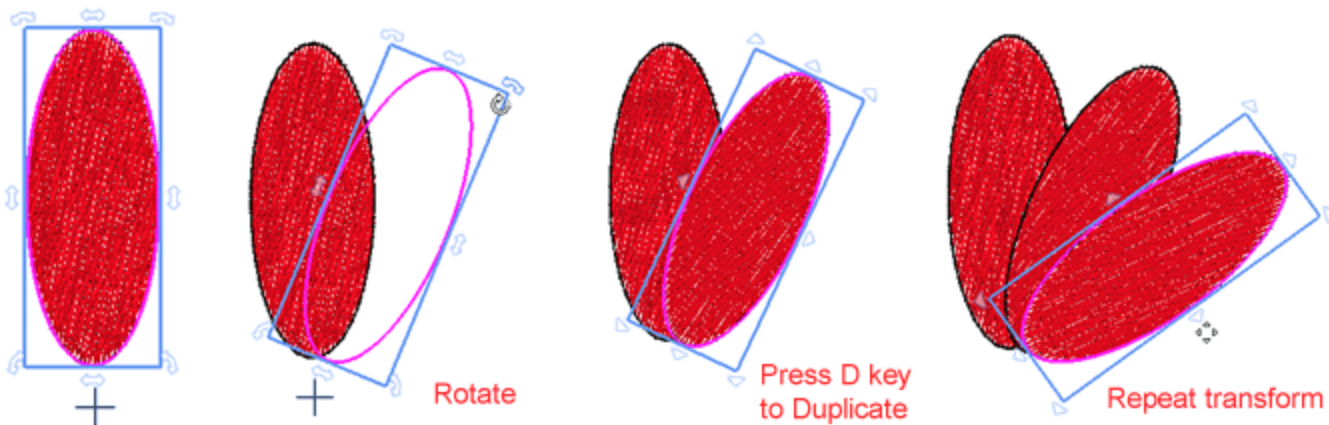

Cancella le trasformazioni

In molti casi potresti voler annullare tutte le trasformazioni applicate su un oggetto. Se fai clic con il pulsante destro del mouse su un oggetto a cui sono applicate le trasformazioni, è disponibile un'opzione per cancellare la trasformazione. Usando questa opzione puoi cancellare tutte le trasformazioni applicate. L'opzione "Cancella le Trasformazioni" è disponibile per qualsiasi oggetto che è stato riposizionato, ridimensionato, inclinato, ruotato o quando è stata applicata qualsiasi altra trasformazione. Le trasformazioni ripristinate possono essere più di una. L'oggetto viene riportato allo stato iniziale e alla posizione in cui è stato progettato.

Scala - Dimensione degli oggetti

Come già accennato nella sezione precedente, quando selezioni uno o più oggetti, un rettangolo di evidenziazione apparirà attorno alla selezione con le maniglie di controllo sugli angoli e sulle parti centrali dei lati. È possibile ridimensionare - estendere la selezione trascinando le maniglie. Usando le maniglie sugli

angoli si ridimensiona proporzionalmente, questo significa che entrambe le dimensioni stanno cambiando, ma l'analogia tra di esse è mantenuta la stessa. se trascini all'interno dell'oggetto l'oggetto viene ridotto, altrimenti viene ingrandito.

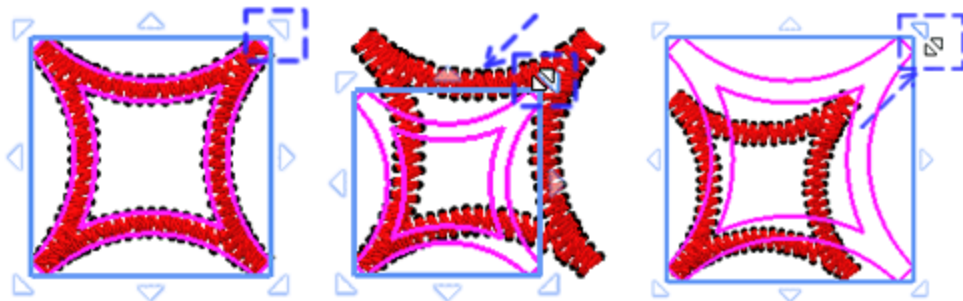

se si tiene premuto il tasto "Alt" e si trascina una delle maniglie d'angolo è possibile ridimensionare entrambe le dimensioni liberamente, senza mantenere la stessa analogia tra di esse.

Utilizzando le maniglie che si trovano al centro dei lati, si ridimensiona una sola dimensione alla volta. In realtà l'oggetto è allungato.

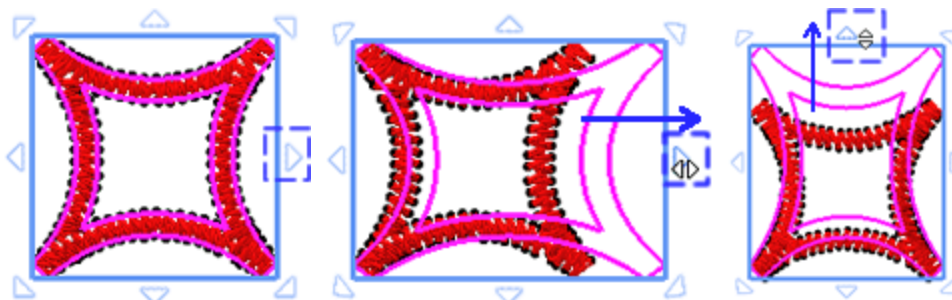

Durante il ridimensionamento, è sempre possibile visualizzare sulla "barra di stato", che si trova nella parte inferiore della finestra dell'applicazione, la nuova dimensione e la percentuale del ridimensionamento in base alla dimensione iniziale.



se tu tieni premuto "Mausc" e trascini una delle maniglie che puoi ridimensionare in base al centro della selezione.



se tu tieni premuto Ctrl e trascini una delle maniglie su, l'operazione di scala viene eseguita da un passo del 25% della dimensione originale. Durante il trascinamento in scala, l'operazione scatta su più dimensioni della dimensione dell'oggetto, 25%, 50%, 75%, 100%, 125%. Ciò funziona sia quando

si ridimensiona usando le maniglie d'angolo, sia per le dimensioni ridimensionate del 25% o quando si estende un lato, solo la dimensione selezionata viene ridimensionata del 25%.



In qualsiasi momento durante il ridimensionamento di uno o più oggetti è possibile premere il tasto "D" e quando si rilascia il mouse per applicare il ridimensionamento si otterrà un duplicato in scala dell'oggetto iniziale. In questo modo puoi creare facilmente oggetti con mirroring. Trascina nella direzione opposta, finché non vedi che la variazione proporzionale sulla barra di stato raggiunge il -100%. Quindi, prima di rilasciare il mouse, è possibile premere "D" per produrre un oggetto speculare.

Gli oggetti possono anche essere ridimensionati in modo più preciso digitando la dimensione o la percentuale di ridimensionamento nella barra delle opzioni degli strumenti. Ogni volta che selezioni uno o più oggetti, puoi vedere e su "Opzioni strumenti" barrare le dimensioni, "Larghezza, Altezza" e digitando un valore puoi ridimensionare gli oggetti selezionati. Ogni volta che si digita un valore, è possibile premere "Invio" per applicare. Se l'opzione "Proporzionale" è abilitata, quando si digita un valore di larghezza, anche l'altezza viene aggiornata per mantenere la stessa analogia. Se si disabilita "Proporzionale", è possibile allungare gli oggetti modificando una delle dimensioni. Allo stesso modo è possibile ridimensionare di una percentuale della forma originale. Puoi ridimensionare entrambe le dimensioni in base alla percentuale se è abilitato "Proporzionale" o allungare per percentuale se disattivi e ridimensiona solo una dimensione.

Size	Scale %	Proportional
Width: 15,0 mm	Scale x: 100,0 %	<input checked="" type="checkbox"/> Proportional
Height: 13,1 mm	Scale y: 100,0 %	

Inclina - Oggetti inclinati

Inclinazione consente di inclinare un oggetto su un lato. Per inclinare un oggetto, è necessario fare clic sull'oggetto per visualizzare le maniglie di allineamento e trascinare le maniglie di allineamento in qualsiasi direzione. Al centro di ogni lato c'è una maniglia obliqua.

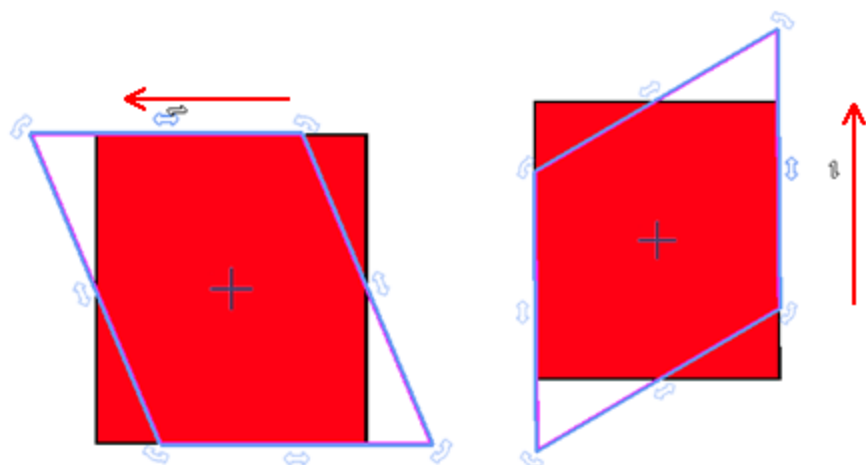

Per impostazione predefinita, tutte le trasformazioni di inclinazione vengono effettuate in base al centro della selezione, che è il segno di croce che appare al centro della selezione. Puoi spostare il centro di inclinazione facendo clic e trascinandolo nella posizione desiderata, anche al di fuori del disegno. Posizionando il centro del design al di fuori di esso è possibile inclinare il progetto in base al nuovo centro.

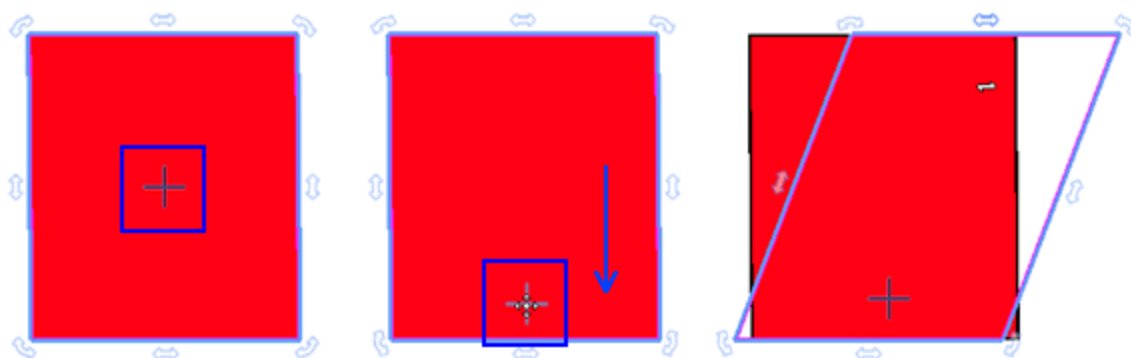

Se si tiene premuto il tasto "Shift", mentre si inclina l'oggetto, l'operazione verrà eseguita in base al lato opposto.

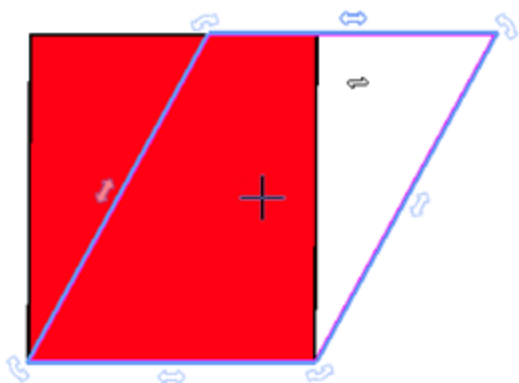

Ruota gli oggetti

La rotazione consente di ruotare un oggetto attorno al suo asse centrale o in un punto relativo alla sua posizione. Quando selezioni uno o più oggetti, puoi vedere i quadratini di ridimensionamento sul rettangolo di selezione. Clicca l'oggetto una seconda volta e le maniglie di rotazione appaiono agli angoli dell'oggetto e un punto di ancoraggio viene visualizzato al centro dell'oggetto. Fare clic su una maniglia di rotazione e trascinare in senso orario o antiorario per ruotare l'oggetto in base al punto di ancoraggio. Questo punto croce è quello per impostazione predefinita al centro della selezione, in realtà è il centro di rotazione. Qualsiasi operazione di rotazione viene eseguita in base a questo punto. Se necessario, hai la possibilità di spostare questo centro di rotazione. Seleziona il centro di rotazione e trascinalo in qualsiasi posizione desideri. Se vuoi puoi spostarlo al di fuori del design. Una volta spostato il centro di rotazione, è possibile ruotare il disegno in base al nuovo centro di rotazione.

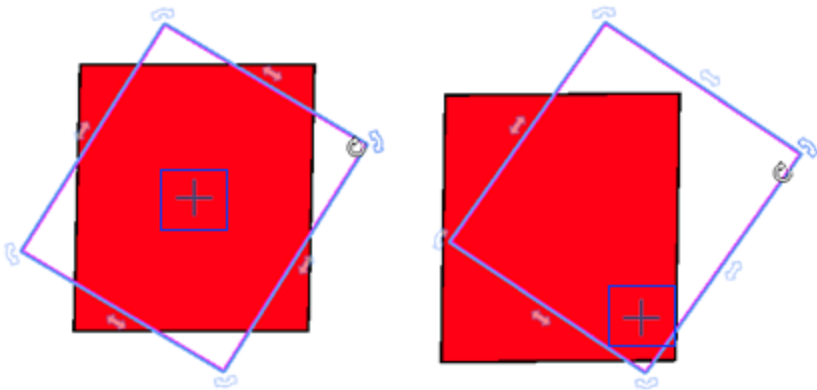

Se si tiene premuto il tasto Maiusc, mentre si ruota l'oggetto, il centro del disegno cambierà automaticamente e sarà posizionato sulla maniglia di rotazione diagonalmente opposta, in base alla quale verrà eseguita la rotazione.

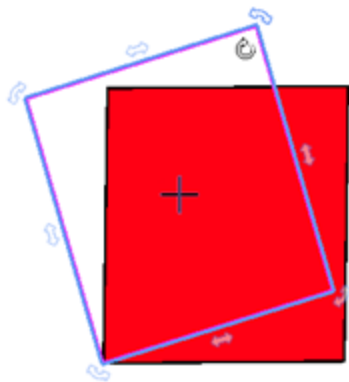

Se si tiene premuto il tasto "Ctrl", mentre ruota l'oggetto, la rotazione scatta ogni 22,5 gradi in base al centro di rotazione, consentendo di effettuare rotazioni più accurate.

È inoltre possibile ruotare gli oggetti con precisione definendo i gradi di rotazione esatti sulla barra delle opzioni dello strumento. Per fare ciò devi selezionare l'oggetto che vuoi ruotare, cambiare il centro di rotazione trascinandolo nella posizione che preferisci, se lo desideri, e digitare i gradi esatti in cui vuoi ruotare il disegno nel campo Ruota. Premere il tasto Invio per applicare la rotazione e l'oggetto verrà ruotato.

con i gradi esatti definiti. L'opzione Ruota può assumere valori da 0 a 360 se si desidera ruotare il disegno in senso antiorario e da -0 a -360 se si desidera ruotare il disegno in senso orario.



Specchia gli oggetti

Durante la creazione di un disegno, in molti casi, è molto utile creare oggetti speculari. Il mirroring di un oggetto è simile alla procedura di ridimensionamento. Selezionare un oggetto in modo che le maniglie di controllo vengano visualizzate attorno alla selezione. Se si trascina una delle maniglie dell'angolo fino alla direzione opposta, fino a quando lo specchio completo del disegno non viene visualizzato nell'area di lavoro. Secondo lo specchio che vuoi fare, devi trascinare la rispettiva maniglia che ti darà lo specchio che desideri. È possibile specchiare il disegno verticalmente, orizzontalmente e diagonalmente



se tieni premuto il tasto Ctrl mentre trascini una maniglia di controllo sul lato opposto dell'oggetto, l'operazione di scala scatta su ogni 25% della dimensione degli oggetti. In questo modo puoi trascinare fino a visualizzare il 100% sulla barra di stato e quindi otterrai uno specchio con esattamente le stesse dimensioni.

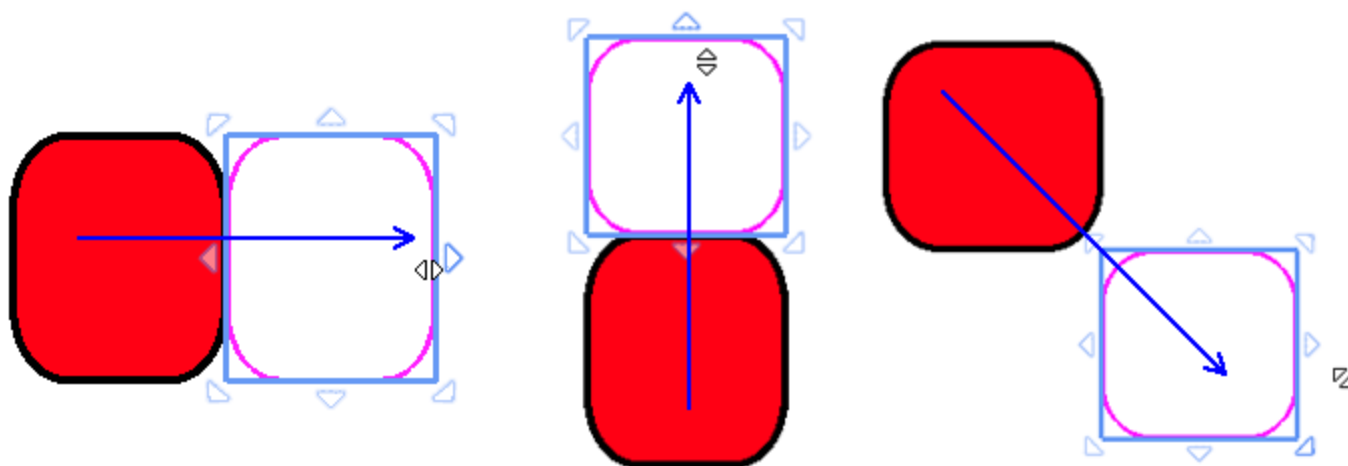

In qualsiasi momento durante il ridimensionamento è possibile premere il tasto "D" e quando si rilascia il mouse per applicare la trasformazione si otterrà un duplicato in scala dell'oggetto iniziale.



Se si desidera specchiare un oggetto mantenendo la stessa posizione, è possibile tenere premuto il tasto Maiusc e l'oggetto si specchia in base al centro del disegno e non sul lato opposto / maniglia del disegno.

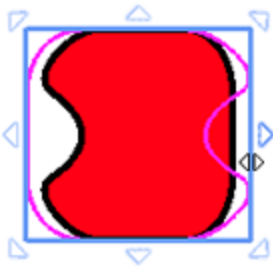

Un altro modo per rispecchiare accuratamente una selezione è facendo clic sui pulsanti "Mirror X" e "Mirror Y" che appaiono sulla barra delle opzioni di Tools. Per riflettere il disegno verticalmente devi selezionarlo e fare clic sul pulsante Specchio X. Il design si capovolgerà e vedrai il suo specchio verticale. Per eseguire il mirroring del disegno in orizzontale, devi selezionarlo e fare clic sul pulsante Mirror Y. Il design si capovolgerà e vedrai il suo specchio orizzontale.

Aggiungere nuovi oggetti come cloni

Una possibilità molto utile per realizzare disegni con forme ripetute è "Aggiungi nuovi oggetti come cloni". Quando l'opzione "Aggiungi nuovi oggetti come cloni" del menu "Modifica" è abilitata, qualsiasi duplicato creato di un oggetto viene contrassegnato come clone dell'oggetto iniziale. Se rimodelli uno qualsiasi dei cloni, anche tutti gli altri cloni vengono rimodellati. Puoi creare cloni in vari modi. Il modo più semplice è selezionare uno o più oggetti e premere il pulsante "Duplica" sulla barra delle opzioni degli strumenti. L'altro modo è, mentre si sposta o si trasforma qualsiasi oggetto (ridimensionamento, rotazione, inclinazione), se si preme il tasto "D" una volta che si passa alla modalità duplicata e quando viene applicata la trasformazione viene creato un duplicato dell'oggetto originale. È stato creato un oggetto trasformato, lasciando l'impatto dell'oggetto originale.

Ad esempio, creare un'ellisse, fare clic sull'ellisse per vedere le maniglie di rotazione e spostare il centro di rotazione all'esterno dell'ellisse. Assicurati che "Aggiungi nuovo oggetto come cloni" sia abilitato. Utilizzando una delle maniglie degli angoli, ruotare l'ellisse. Premere una volta il tasto "D", mentre si ruota e quando si rilascia il mouse verrà creato un duplicato ruotato. Premi Ctrl + R per ripetere questa trasformazione e creare più cloni.

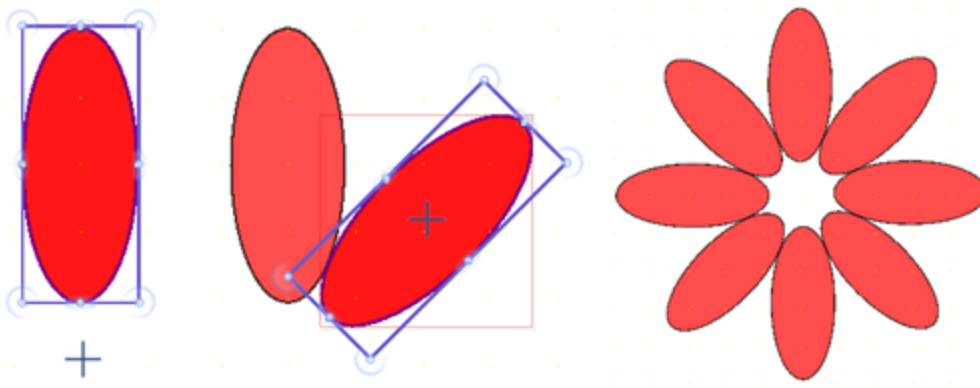

Una volta creati i cloni, ora puoi trarre vantaggio dalla modifica dei cloni. Se modifichi la forma di qualsiasi clone (modalità di modifica dei nodi) verranno influenzati anche tutti gli altri cloni. In questo modo puoi migliorare lo schema in un aspetto che inizialmente non immaginavi.

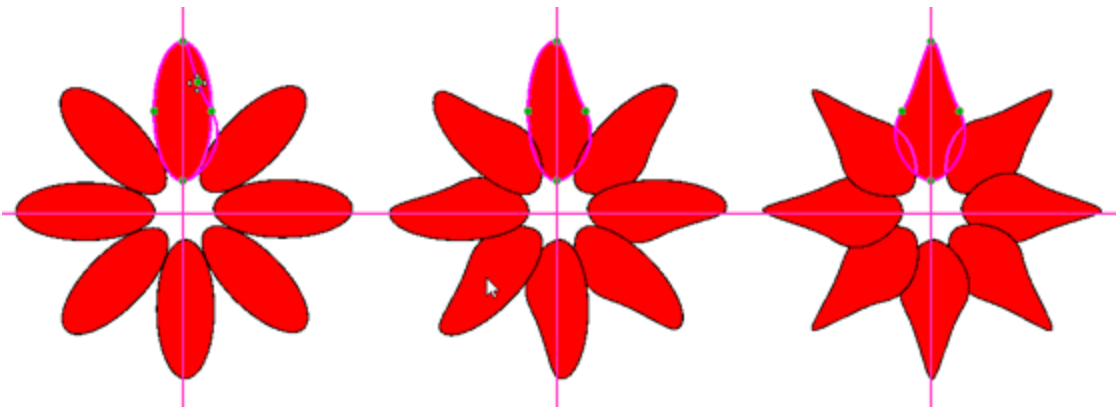

Una volta creati gli oggetti clonati, è possibile accedere ad alcune funzionalità extra che si trovano nel menu del tasto destro, al fine di controllare meglio questi elementi. Puoi selezionare tutti i cloni usando l'opzione "Seleziona tutti i cloni" del sottomenu "Cloni" che appare quando si fa clic con il tasto destro su uno qualsiasi dei cloni. Ora li sposti tutti o applica una modifica a tutti loro. Un'altra opzione utile è che puoi selezionare uno o più cloni e staccarlo dagli altri cloni selezionando l'opzione "Scollega da clone" del sottomenu "Cloni" che appare quando si fa clic con il tasto destro su uno qualsiasi dei cloni. Il clone staccato non erediterà più le modifiche applicate a nessuno dei cloni. Ora è un oggetto normale.

Bordo Automatico

Lo strumento "Bordo Automatico" è uno strumento molto utile per la creazione di bordi automatici. Con questo strumento puoi aggiungere un bordo "In esecuzione", "Cordoncino Seriale" e "Taglio" a uno o più oggetti. Le rispettive "Tecniche" dovrebbero essere abilitate in modo che i tipi di "Bordo Automatico" di pittura, taglio e stencil siano disponibili. Per poter usare lo strumento "Bordo Automatico" devi prima selezionare uno o più oggetti a cui vuoi applicare un Bordo Automatico. Quindi puoi attivare la funzione "Bordo Automatico" in 3 modi, prima premendo sull'icona "Bordo Automatico"  che si trova sulla barra degli strumenti standard, in secondo luogo usando l'opzione "Bordo Automatico" del menu del tasto destro e infine usando l'opzione "Bordo Automatico" del menu Strumenti. Apparirà la finestra di dialogo della seguente figura.

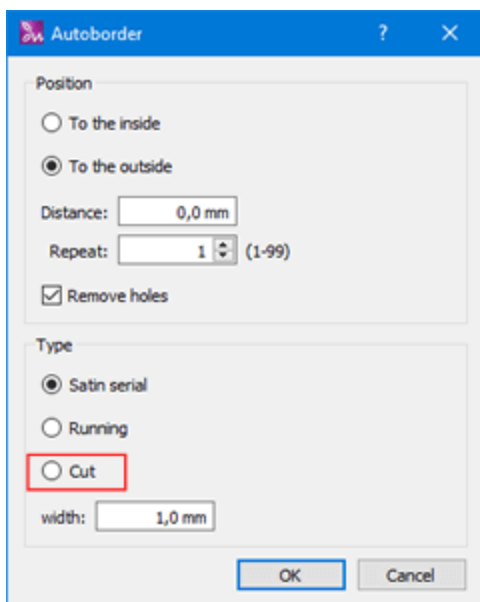

Nella finestra di dialogo "Bordo Automatico" è possibile definire la "Posizione", la "Distanza", il "numero di ripetizioni" e il "Tipo" dell'autore. La posizione dell'Bordo Automatico potrebbe essere "Verso l'interno" e "Verso l'esterno". Per entrambe le opzioni, se non si specifica un valore specifico nel campo "Distanza", l'Bordo Automatico verrà posizionato nella stessa posizione. Il valore che verrà inserito nel campo Distanza è in millimetri, definisce la distanza tra la posizione di default del bordo e la nuova posizione, all'interno o all'esterno dell'oggetto, del bordo. Utilizzando il campo "Ripetizioni" è possibile definire un numero di ripetizioni per il bordo automatico. Qualsiasi distanza definita nel campo distanza sarà anche la distanza tra la ripetizione del bordo automatico.



L'opzione Rimuovi fori è utile quando si desidera creare un Bordo Automatico di molti oggetti di disegno. Se questa opzione è disabilitata, gli oggetti più piccoli della selezione tendono a creare un Bordo Automatico attorno a loro e questo Bordo Automatico è come un buco nel Bordo Automatico creato attorno all'intera selezione. Abilita questa opzione nel caso in cui non ti piaccia avere buchi e creare solo un Bordo Automatico attorno a una selezione di più oggetti.

Alla fine è necessario selezionare il tipo di bordo automatico. È possibile selezionare tra i tipi Impuntura, Cordoncino seriale e Taglio. Le rispettive Tecniche dovrebbero essere abilitate affinché le opzioni appaiano. Per Cordoncino seriale e ZigZag puoi anche regolare la larghezza che vuoi che il bordo abbia.

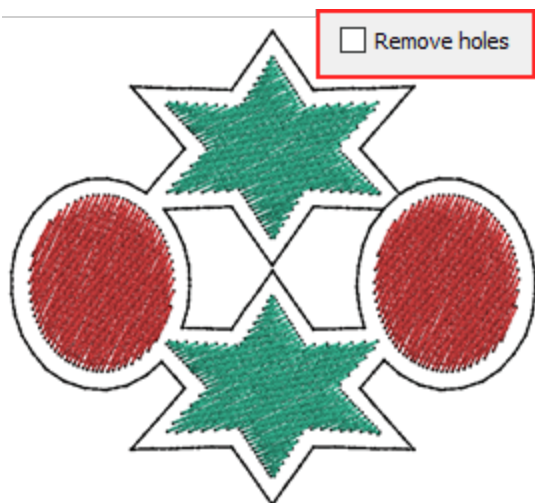

Rimuovere buchi disabilitato

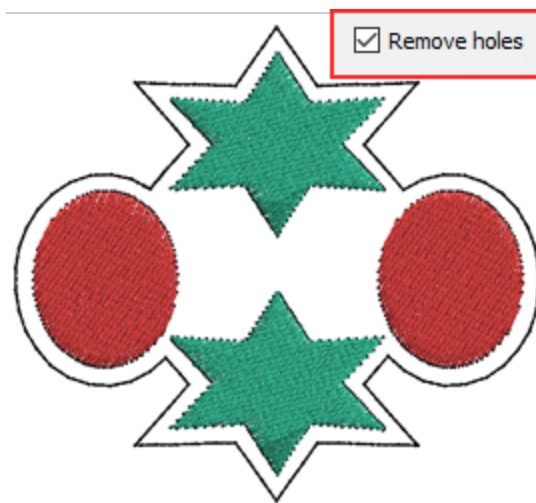

Rimuovere i fori abilitati

Allinea - Distribuisci

In molti casi è utile allineare: distribuire oggetti creati. Utilizzando l'allineamento, le opzioni di distribuzione possono aiutarti a creare i tuoi disegni ancora più facili e veloci. Per allineare gli oggetti devi prima selezionare 2 o più oggetti, quindi sulla barra degli strumenti standard che si trova nella parte superiore dell'applicazione e "Allinea"  appare l'icona. Clicca sull'icona e puoi vedere tutti i modi disponibili per allineare gli oggetti. Fai clic su una qualsiasi delle icone e puoi allineare gli oggetti selezionati tra loro e posizzarli esattamente dove li vuoi. Puoi anche distribuire gli oggetti automaticamente e far apparire i loro lati a intervalli uguali (verticalmente o orizzontalmente).

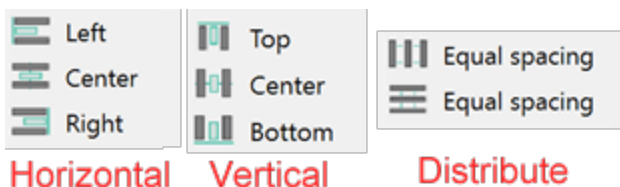



L'allineamento degli oggetti viene eseguito in base all'ultimo oggetto selezionato. Se selezioni più oggetti con il tasto "Maiusc" o "Ctrl", tieni a mente di selezionare l'ultimo, su cui vuoi che sia basato l'allineamento. Allo stesso modo, se si seleziona la selezione con lazo o rettangolo, è necessario formare la selezione in modo che quella su cui si desidera basare la selezione sia l'ultima selezionata. Altrimenti puoi selezionare tutti gli oggetti che vuoi e poi tenere premuto il tasto "Ctrl" per deselegionare e quindi rifelegionare quello su cui vuoi basare l'operazione.



L'Allinea icona è visibile solo quando tuselegioni due o più oggetti. Se selezioni solo un oggetto, le opzioni rimarranno disabilitate. Dopo aver selezionato gli oggetti, è necessario selezionare l'opzione di allineamento che si desidera applicare su di essi in base all'oggetto evidenziato.

Allineamento orizzontale

I primi 3 pulsanti sono per l'allineamento orizzontale.

- Premi allinea Sinistra  o il tasto "L" per allineare i lati sinistro degli oggetti selezionati sul lato sinistro dell'ultimo oggetto selezionato.
- Premere allinea i centri verticalmente  o tasto "C" per allineare i centri degli oggetti selezionati al centro dell'ultimo oggetto selezionato.
- Premi allinea destra  o tasto R per allineare i lati destro degli oggetti selezionati sul lato destro dell'ultimo oggetto selezionato.

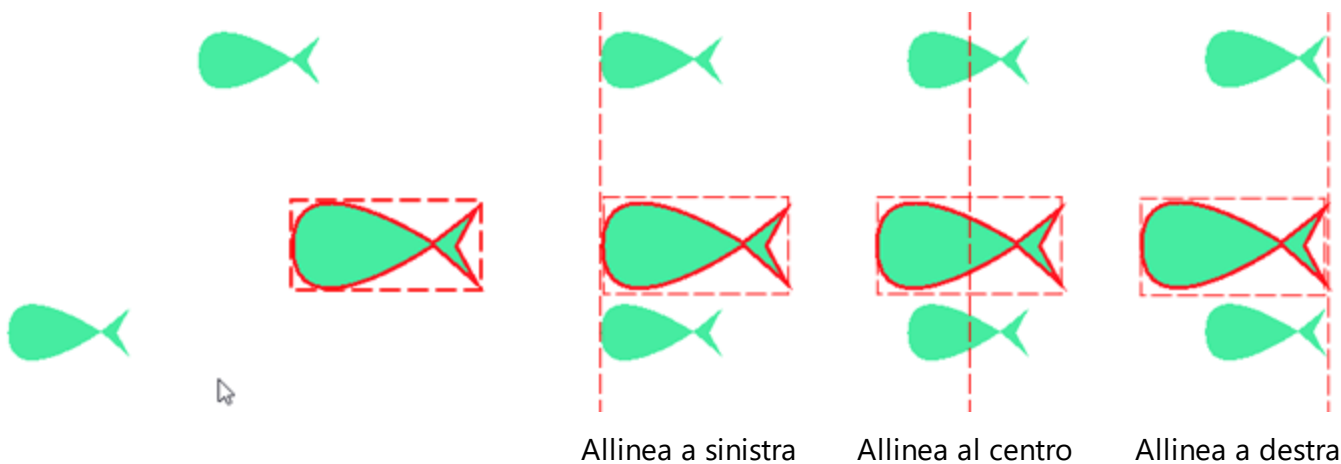



Allinea a sinistra

Allinea al centro

Allinea a destra

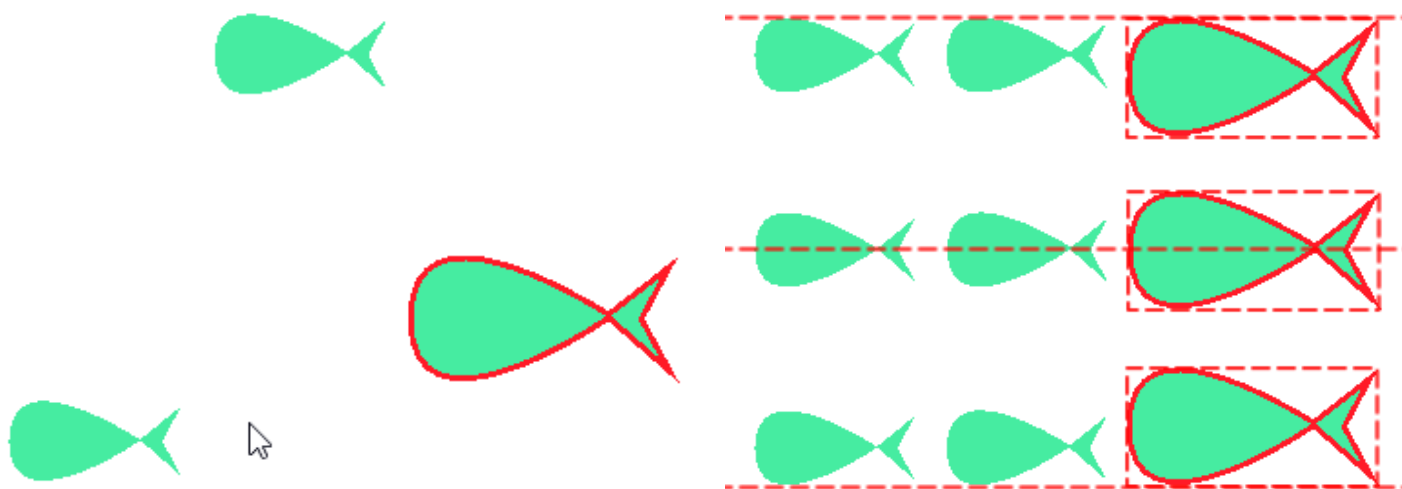

Allineamento verticale

- Premere allinea in alto  o il tasto 'T', per allineare le parti superiori dell'oggetto selezionato alla cima dell'ultimo oggetto selezionato.
- Premere allinea orizzontalmente i centri  oppure "E" per allineare i centri orizzontali dell'oggetto selezionato con il centro dell'ultimo oggetto selezionato.
- Premi allinea il fondo  o il tasto "B" per allineare il fondo degli oggetti selezionati alla base dell'ultimo oggetto selezionato.



Distribuisci

Quando si selezionano più di 2 oggetti nel menu di allineamento, sono disponibili altre 2 opzioni per la distribuzione di oggetti. Seleziona l'opzione di distribuzione desiderata e i lati degli oggetti selezionati appariranno a intervalli uguali orizzontalmente o verticalmente.

- Premere Distanza orizzontale uguale  o Maiusc + C, per rendere uguale la distanza orizzontale tra gli oggetti selezionati.
- Premere Spaziatura verticale uguale  o Maiusc + E per rendere uguale la distanza verticale tra gli oggetti."/>



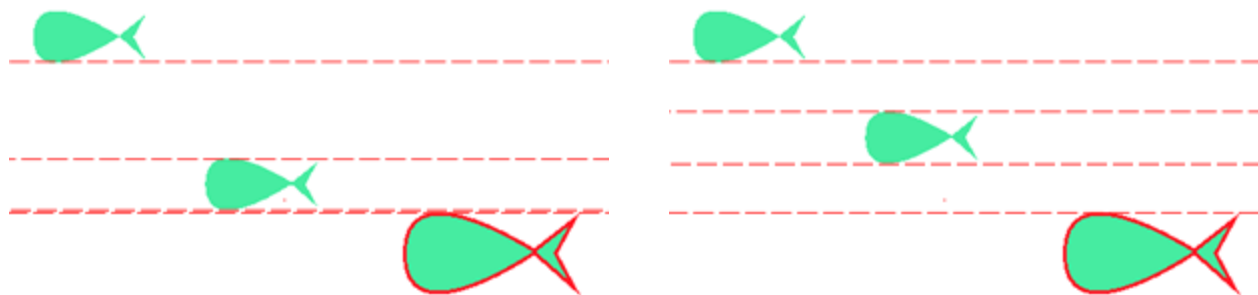

Distribuisci orizzontalmente





Distribuisci orizzontalmente

Dimensione Automatica oggetti

Il software fornisce un modo semplice per ridimensionare automaticamente gli oggetti in base alle dimensioni di un oggetto specifico. Quindi puoi selezionare gli oggetti e far sì che le loro dimensioni corrispondano alle dimensioni di un altro. Per ridimensionare gli oggetti devi prima selezionare 2 o più oggetti, quindi sulla barra degli strumenti standard che si trova nella parte superiore dell'applicazione a "Ridimensiona"  appare l'icona. Clicca sull'icona e puoi vedere tutti i modi disponibili per ridimensionare gli oggetti selezionati. Esistono tre opzioni di ridimensionamento automatico:

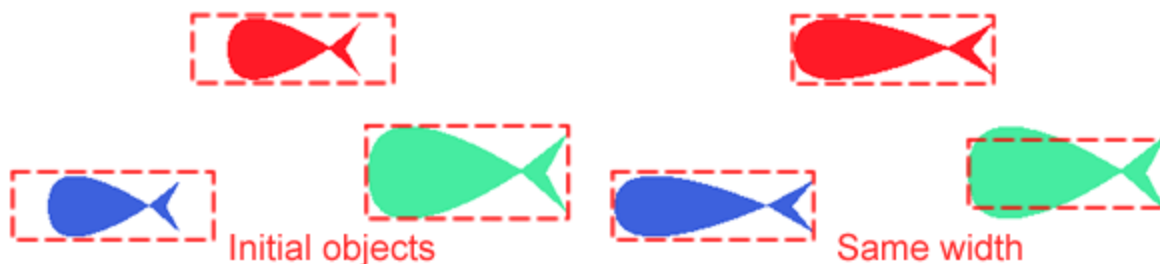
- Premi "Fai la stessa larghezza"  oppure utilizzare i tasti "Maiusc + W" per rendere gli oggetti selezionati con la stessa larghezza dell'ultimo oggetto selezionato



- Premere "Fai la stessa altezza"  oppure usa i tasti Maiusc + H per rendere gli oggetti selezionati con la stessa altezza dell'ultimo oggetto selezionato.

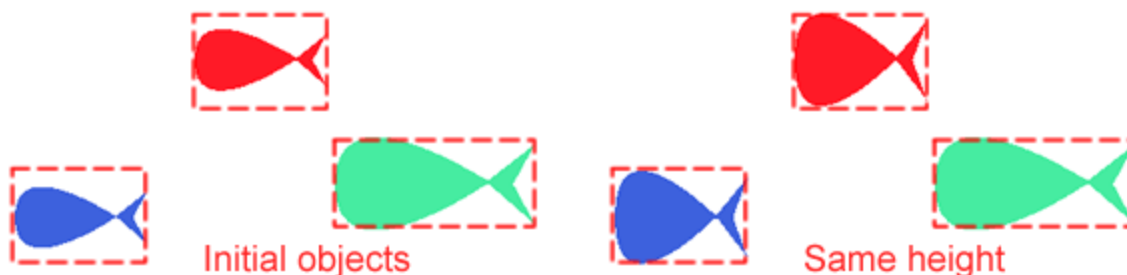

- Premi "Fai le stesse dimensioni"  o usare i tasti "Maiusc + S", per gli oggetti selezionati hanno le stesse dimensioni con l'ultimo oggetto selezionato.

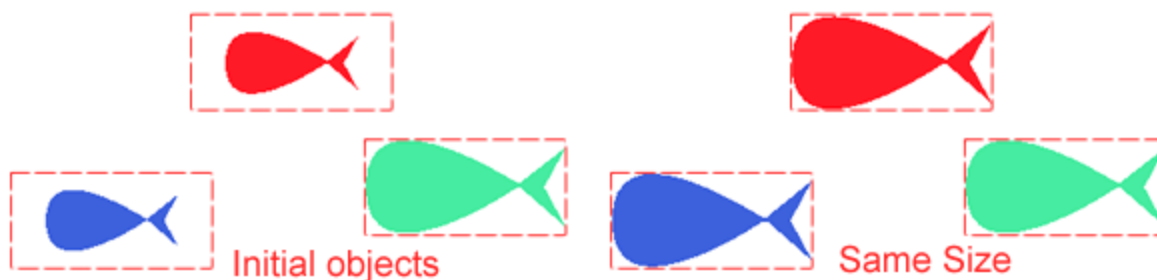

Raggruppa - Separa

La funzionalità di raggruppamento è molto utile nella progettazione del ricamo. Quando si raggruppano due o più oggetti, vengono considerati come una singola unità ma mantengono i loro singoli attributi. Raggruppamento consente di applicare la stessa formattazione, proprietà e altre modifiche a tutti gli oggetti all'interno del gruppo contemporaneamente. Inoltre, il raggruppamento aiuta a prevenire modifiche accidentali alla posizione di un oggetto in relazione ad altri oggetti. È inoltre possibile creare gruppi nidificati raggruppando gruppi esistenti. Per creare un gruppo devi selezionare gli oggetti che vuoi diventare un gruppo facendo una selezione multipla di oggetti e dal menu del tasto destro seleziona l'opzione "Raggruppa" o i tasti Ctrl + G insieme. Gli oggetti selezionati diventeranno un gruppo e saranno trattati come un unico oggetto. Per aggiungere oggetti a un gruppo, selezionare gli oggetti e quindi selezionare il gruppo di oggetti, a questo punto se si utilizza l'opzione di gruppo, gli oggetti selezionati verranno aggiunti al gruppo. Se lo desideri puoi raggruppare più gruppi e creare gruppi nidificati. Per fare ciò è necessario selezionare due o più gruppi di oggetti e dal menu di scelta rapida selezionare l'opzione di gruppo ancora una volta.

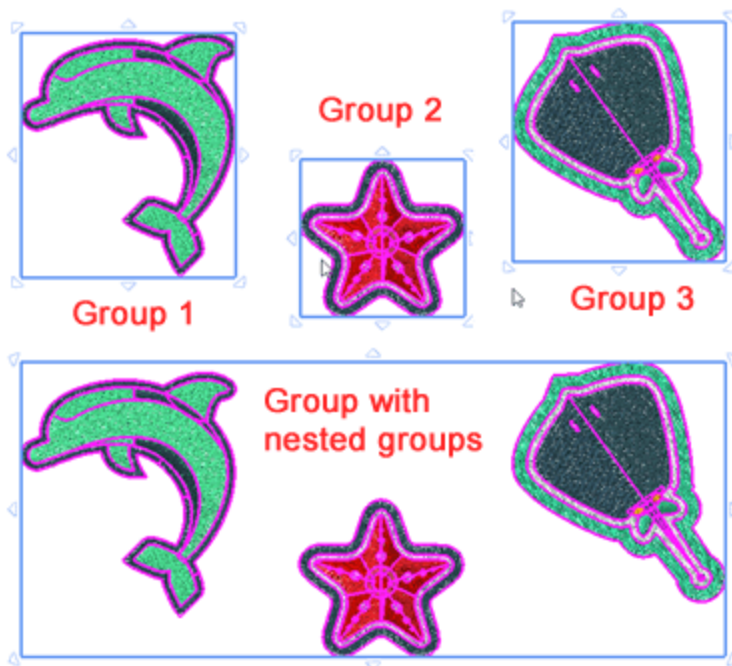

Se vuoi modificare singoli oggetti in un gruppo, devi prima separarli, modificare gli oggetti che vuoi e ri-raggruppare l'oggetto. Per separare un gruppo di oggetti o gruppi nidificati devi selezionare il gruppo, fare clic con il tasto destro e dal menu visualizzato selezionare l'opzione di separazione. Puoi anche usare i tasti Ctrl + U insieme per separare. Il gruppo di oggetti si interromperà e tutti gli oggetti saranno gestiti come oggetti separati. I gruppi nidificati verranno separati dai relativi sottogruppi e verranno gestiti come gruppi

separati. È possibile continuare a separare i sottogruppi dei gruppi nidificati fino a quando tutti i gruppi diventano oggetti separati. Per eliminare un oggetto da un gruppo devi prima separarlo, eliminare l'oggetto che desideri e quindi raggruppare nuovamente il resto degli oggetti.

Combina - Dividi

La combinazione di due o più oggetti crea un singolo oggetto con attributi di riempimento e contorno comuni. Per combinare due o più oggetti devi selezionarli, fare clic con il tasto destro, e dal menu che appare usare l'opzione "Combina". Puoi anche usare i tasti Ctrl + L insieme per combinare gli oggetti. I due oggetti diventeranno uno con attributi di riempimento e contorno comuni. Se gli oggetti si sovrappongono, la forma dell'oggetto che è sopra diventerà un buco nella forma sottostante. Questo è il modo in cui gli oggetti sovrapposti vengono combinati. Questo è molto utile quando vuoi creare buchi all'interno di un oggetto. Se gli oggetti non si sovrappongono, gli oggetti avranno gli attributi comuni ma l'opzione di combinazione non influirà sulla forma iniziale degli oggetti combinati. Gli attributi dell'oggetto combinato provengono dall'ultimo oggetto selezionato, quindi tieni presente di selezionare per ultimo quello a cui desideri applicare il colore e altri attributi sull'oggetto combinato.

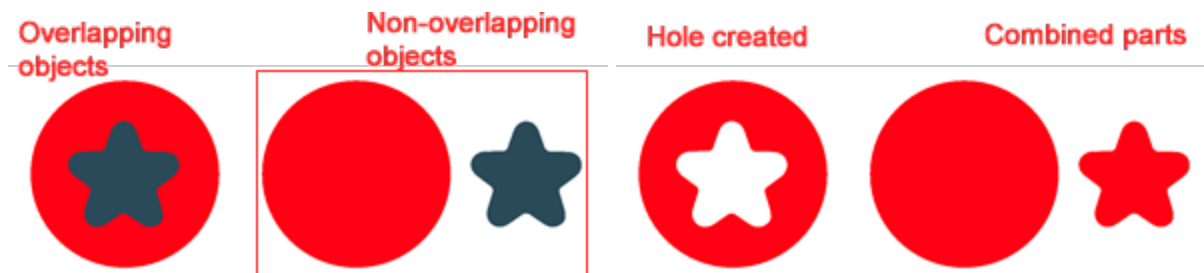

Se è necessario modificare gli attributi di un oggetto che è stato combinato da oggetti separati, è possibile dividere l'oggetto combinato. Seleziona l'oggetto combinato, fai clic con il tasto destro su di esso e dal menu che appare usa l'opzione "Separa". Puoi anche usare i tasti "Ctrl + K" insieme per separare. Gli oggetti saranno separati agli oggetti iniziali ma manterranno i loro attributi di riempimento e profilo comuni. Se hai appena combinato gli oggetti e li vuoi indietro come loro dove devi "Annulla" la tua ultima azione.

Gli oggetti combinati che non si sovrappongono nel ricamo sono collegati tra loro da un punto di salto. Pertanto, ogni volta che vedete due oggetti molto distanti l'uno dall'altro e collegati a Jump-stitch, ciò significa che sono combinati.

Converti il contorno in oggetto

Un'abilità molto speciale offerta dal software è la possibilità di convertire una struttura in un oggetto. La conversione di un contorno in un oggetto crea un nuovo oggetto chiuso con la forma del contorno. In molti casi potrebbe essere necessario creare un oggetto di riempimento con la forma del contorno per applicare un tipo di riempimento o qualsiasi effetto speciale. Puoi anche modificare il nuovo oggetto usando "Modifica nodi" e fare in modo che il contorno abbia un aspetto totalmente nuovo. È possibile convertire la struttura di un oggetto in un oggetto separato solo se l'oggetto ha già applicato il contorno. Se un oggetto non ha il colore del contorno, puoi fare clic sul colore del contorno icona e selezionare un colore di contorno. Una volta selezionato un colore di contorno, puoi modificare la larghezza del contorno e applicare qualsiasi tipo di contorno che ti piace. Per convertire il contorno in un oggetto è necessario fare clic con il tasto destro del mouse sull'oggetto e dal menu visualizzato selezionare l'opzione "Converti contorno in oggetto". Questa opzione consente di nascondere la struttura / il bordo che è collegato su un oggetto a un

oggetto separato e gestirlo come un oggetto di riempimento o contorno separato. Se si converte la struttura in un oggetto di riempimento, sarà possibile riempirla con uno dei tipi di riempimento disponibili che non è possibile farlo diversamente. Inoltre, potrai applicare tutti i tipi di trasformazioni di forma su di esso.





Se lo spessore del contorno è inferiore a 0,9 mm e si applica l'opzione Converti contorno a oggetto, lo schema verrà convertito in Esecuzione e non in un oggetto Riempimento. Quando si desidera creare un nuovo oggetto di riempimento dal contorno, il contorno originale deve avere almeno 1 mm di larghezza del contorno. Quindi puoi applicare all'oggetto di creazione qualsiasi tipo di riempimento e modificare la forma dell'oggetto.



Puoi anche applicare "Converti contorno a oggetto" usando la rispettiva opzione del menu "Modifica" o usando i tasti Ctrl + Maiusc + Q dopo aver selezionato l'oggetto che vuoi applicarlo. La struttura sarà separata dall'oggetto di riempimento e può essere gestita come un oggetto diverso.

Annulla - Ripristina

Usando questa opzione nel menu "Modifica", puoi annullare l'ultima azione che hai compiuto. Puoi anche accedere alla funzione "Annulla" dalla barra degli strumenti "Standard" facendo clic su  icona. Se decidi di annullare l'annullamento effettuato, fai clic sulla funzione "Ripristina". Usando l'opzione "Ripristina" dal menu "Modifica", puoi annullare l'ultimo annullamento che hai eseguito. Puoi anche accedere alla funzione "Ripristina" dalla barra degli strumenti Standard facendo clic sul pulsante  icona.



Puoi anche modificare il livello di annullamento da Strumenti > Opzioni nella scheda Opzioni generali.

Abbiamo apportato importanti miglioramenti alle funzionalità di "annullamento" del software. Grazie all'implementazione della compressione differenziale, gli utenti possono ora usufruire di livelli praticamente illimitati di funzionalità di annullamento. Ciò significa che l'utente può sentirsi libero di esplorare e sperimentare i propri progetti senza temere di perdere i progressi.

Rimuovi sovrapposizioni

Il software ha un filtro automatico che rimuove le sovrapposizioni inutili tra gli oggetti per ottimizzare i tuoi progetti. Questo filtro utilizza l'Intelligenza artificiale e viene applicato solo dove necessario. L'applicazione del filtro comporta la riduzione dei punti che verranno posizionati sul tessuto. È anche possibile modificare manualmente lo stato di sovrapposizione di ciascun oggetto. L'opzione "Rimuovi sovrapposizioni" si trova sulla barra degli strumenti Proprietà e appare quando si seleziona un oggetto riempito con punti Satin, Step, Piping, Netfill Satin Serial o Running. Ci sono tre opzioni possibili che puoi applicare su un oggetto specifico, "Auto", "Mai" e "Sempre". "Auto" è l'opzione predefinita e quella che il software utilizza per creare automaticamente i migliori risultati possibili sul design. Quando l'opzione "Mai" viene applicata a un oggetto, l'oggetto specifico non taglierà mai gli oggetti che si sovrappongono. Ciò significa che tutti gli oggetti / forme che si trovano sotto gli oggetti selezionati verranno ricamati normalmente, posizionando tutti i loro punti sul tessuto. L'opzione opposta è "Sempre". Quando viene applicato a un oggetto specifico, ritaglia tutti gli oggetti che si sovrappongono. Ciò significa che tutte le parti di oggetti / forme che si trovano sotto l'oggetto selezionato non saranno ricamate. Il vantaggio di questa opzione è che viene applicato automaticamente durante la creazione del design senza doverlo applicare manualmente. Deciderà automaticamente quali oggetti verranno tagliati e quali non basati su regole di ricamo.

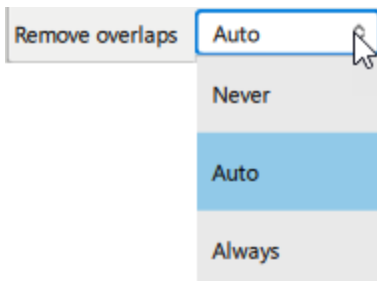

Modifica i punti

Nella modalità "Modifica punti"  puoi vedere i punti del disegno attuale. È possibile eseguire tutte le regolazioni desiderate sui punti e creare il disegno da ricamo che verrà ricamato esattamente nel modo desiderato. Inoltre imparerai come selezionare, spostare, inserire o rimuovere punti e qualsiasi combinazione esistente può semplificarti la vita.

Non è possibile modificare punti su tutti gli oggetti.



Per modificare i punti di un oggetto, devi disabilitare la "sequenza automatica"  oppure l'oggetto deve essere oggetto dati punto (file .jef aperto). Inoltre, l'oggetto deve contenere solo un tipo di punto. Ciò significa che l'oggetto non può avere il tipo Riempimento e Contorno allo stesso tempo

Dopo aver modificato i punti di un oggetto hai delle limitazioni sugli strumenti che puoi usare su di esso. L'oggetto modifica punti è bloccato e non cambia il suo stato anche se si modificano i nodi o si modifica il tipo di punto. Per resettare lo stato dell'oggetto editato devi sbloccarlo :

1. Seleziona l'oggetto e fai clic destro su di esso.
2. Dal menu del tasto destro seleziona l'opzione "Cancella modifica punti".

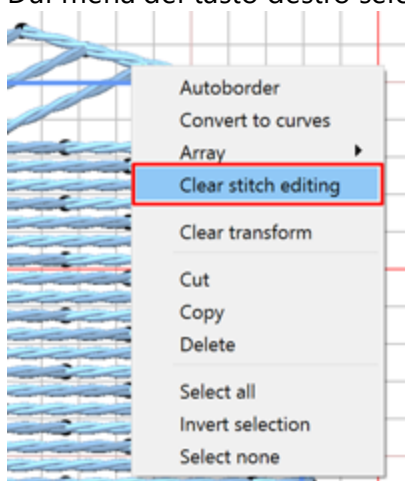

3. L'oggetto verrà ripristinato e qualsiasi modifica dei punti andrà persa.
4. Ora sei in grado di applicare tutti gli strumenti disponibili sull'oggetto.

Convert vector-based objects to raw stitches for accurate stitch editing

Una delle sfide del ricamo consiste nell'adattare i punti alla tensione del tessuto. Per effettuare queste regolazioni, spesso è necessario rimuovere la grafica dal disegno e lavorare solo con i punti grezzi. Per questo motivo, una caratteristica importante per qualsiasi software di ricamo è la possibilità di convertire gli oggetti vettoriali in punti grezzi. Ciò consente una modifica più precisa e produce risultati migliori sul prodotto finito.

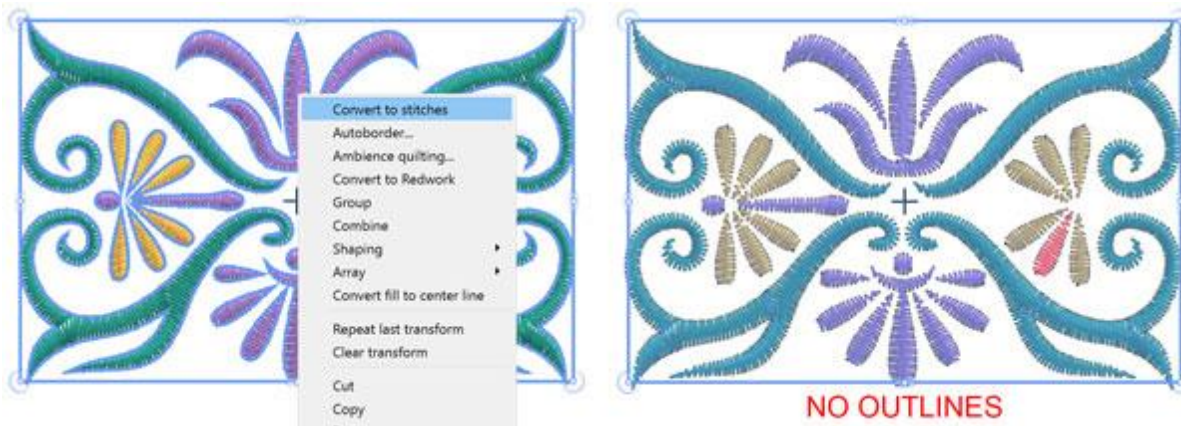

È possibile convertire qualsiasi oggetto in punti facendo clic con il tasto destro del mouse e selezionando l'opzione "Converti in punti". È possibile selezionare la stessa opzione dal pulsante "Converti" nella barra superiore. I contorni verranno rimossi automaticamente. In questo modo, ogni modifica dei punti effettuata (in modalità modifica punti) verrà mantenuta durante il ridimensionamento.

Selezioni in Editor dei punti

Esistono molti modi per effettuare selezioni nell'editor di punti. È possibile effettuare selezioni multiple o selezioni di punti singoli creando una selezione di rettangoli o facendo clic sul punto specifico che si desidera spostare.

Selezione rettangolo

Seleziona più di un punto disegnando un rettangolo che conterrà tutti i punti che desideri siano selezionati. Per farlo devi cliccare sullo strumento "Modifica punti" sulla barra degli strumenti "modi", fare clic e trascinare sull'area di lavoro per disegnare un rettangolo sopra i punti che si desidera selezionare e rilasciare il clic del mouse per confermare la selezione. Dopo aver effettuato le selezioni, puoi spostarle facendo clic e trascinando su uno dei punti selezionati o eseguendo qualsiasi altra trasformazione desiderata.

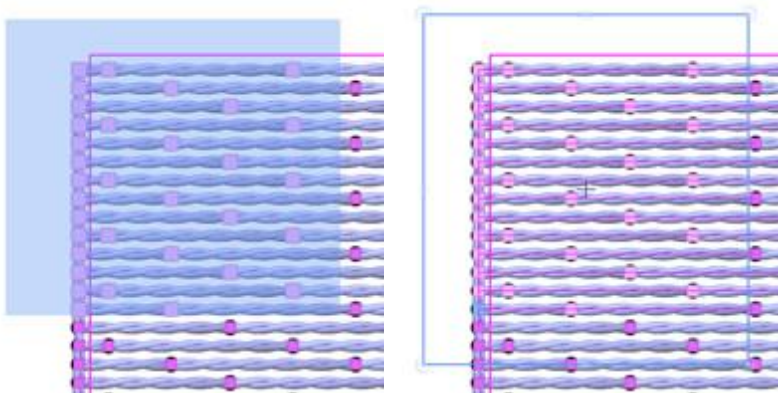

Vi sono anche selezioni speciali di rettangoli che è possibile eseguire utilizzando i tasti "Ctrl", "Maiusc" o "Alt".

- Tieni premuto il tasto "Maiusc" mentre selezioni un rettangolo per aggiungere più punti alla tua selezione.

- Tenere premuto il tasto "Ctrl" per invertire lo stato corrente dei punti selezionati
- Tieni premuto il tasto "Alt" mentre selezioni un rettangolo per rimuoverli dalla selezione.

Un solo click di selezione

Clicca su un punto che vuoi selezionarlo. Il punto selezionato è lo stesso del punto di penetrazione dell'ago che la macchina da ricamo produrrà sul tessuto.

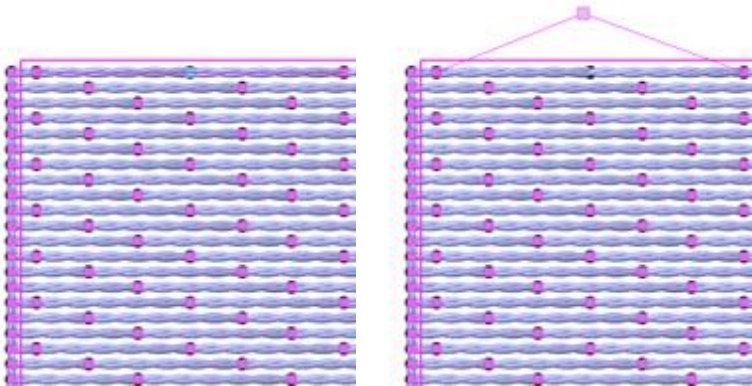

Esistono anche speciali "selezioni a singolo clic" che puoi eseguire usando i tasti "Ctrl", "Shift" o "Alt".

- Tieni premuto il tasto "Maiusc" mentre fai clic sui punti per aggiungere più punti alla tua selezione.
- Tenere premuto il tasto "Ctrl" per invertire lo stato corrente dei punti selezionati
- Tenere premuto il tasto "Alt" mentre si fa clic sui punti selezionati per rimuoverli dalla selezione.

Seleziona tutto - Nessuno - Inverti

Altre opzioni di selezione sono disponibili se fai clic con il tasto destro sull'oggetto selezionato.

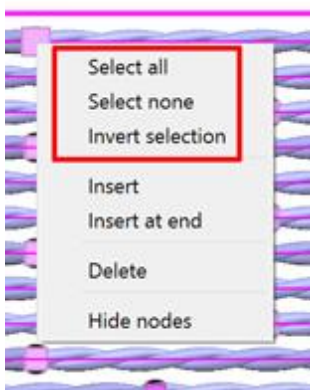

- L'opzione "Seleziona tutto" selezionerà tutti i punti dell'oggetto selezionato.
- L'opzione "Seleziona nessuno" deselezionerà tutti i punti dell'oggetto selezionato.
- L'opzione "Inverti selezione" invertirà la selezione corrente. Se hai selezionato un gruppo di punti e hai applicato l'opzione "Inverti selezione", i punti attualmente selezionati verranno deselezionati e i punti restanti dell'oggetto saranno selezionati.

Muovi i punti

Se vuoi spostare un punto o più punti, per prima cosa devi cliccare sullo strumento "Modifica punti"  dalla barra degli strumenti a sinistra per attivare l'editor dei punti. Quindi, devi fare clic e trascinare i punti selezionati e spostarli in una nuova posizione. Usando le tecniche di selezione descritte nella sezione precedente, puoi eseguire complicati movimenti di punti che ti offrono potenti capacità di modifica dei punti.

Inoltre puoi spostare i punti selezionati usando i tasti freccia dalla tastiera.

Dopo aver modificato i punti di un oggetto hai delle limitazioni sugli strumenti che puoi usare su di esso. L'oggetto modifica punti è bloccato e non cambia il suo stato anche se si modificano i nodi o si modifica il tipo di punto. Per resettare lo stato dell'oggetto stitch edit e sbloccarlo, devi:

1. Seleziona l'oggetto e fai clic destro su di esso.
2. Dal menu del tasto destro seleziona l'opzione "Cancella punti".

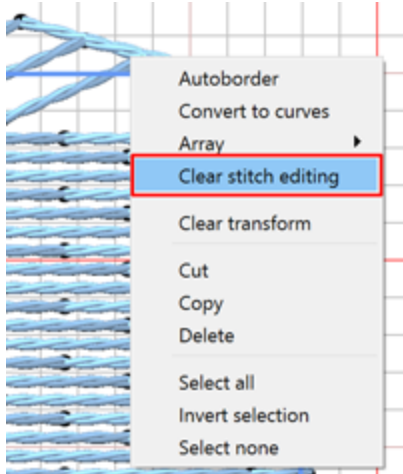

3. L'oggetto verrà ripristinato e qualsiasi modifica del punto andrà persa.
4. Ora sei in grado di applicare tutti gli strumenti disponibili sull'oggetto.

Movimenti a scatto

Questo movimento di punti può essere attivato tenendo premuto il tasto "Ctrl" mentre si fa clic e trascinando i punti punto selezionati.

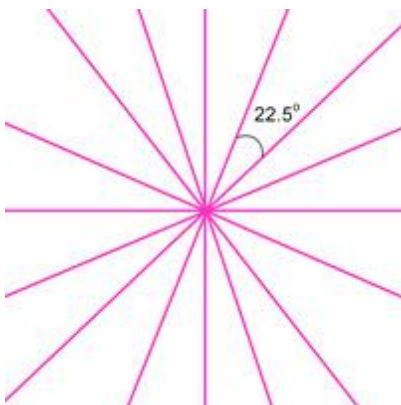

Mentre trascini i punti selezionati, scatteranno su angoli specifici e ti aiuteranno a fare movimenti precisi. I punti scatteranno a intervalli di 22,5 gradi.

Inserisci punti

Usando questo strumento puoi aggiungere punti al disegno attuale. Questa funzione può essere utilizzata solo quando si è in modalità "Modifica punti".

Per prima cosa fai clic sul punto da cui vuoi iniziare ad aggiungere punti e premi il tasto "Inserisci" dalla tastiera (per gli utenti di MS Windows) o l'opzione "Inserisci" del menu del tasto destro. Ogni clic successivo aggiunge un punto dopo la posizione iniziale e prima del punto selezionato.

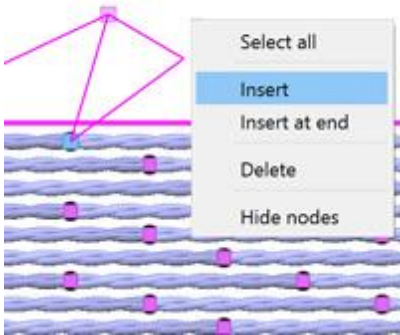

Dopo aver terminato con l'inserimento dei punti puoi semplicemente fare clic con il tasto destro del mouse e la funzione terminerà.

Se vuoi aggiungere punti alla fine dell'oggetto corrente, fai clic con il pulsante destro del mouse sull'oggetto e seleziona l'opzione "Inserisci alla fine" dal menu, seguendo la stessa procedura descritta in precedenza.

Elimina punti

Per cancellare i punti, devi prima selezionare i punti che vuoi eliminare, usando le opzioni di selezione che abbiamo descritto, quindi premi il tasto "Elimina" dalla tastiera o seleziona l'opzione "Elimina" dal menu del tasto destro. Questa azione rimuoverà i punti selezionati dal disegno e ricalcolerà il resto per adattarsi alle modifiche.

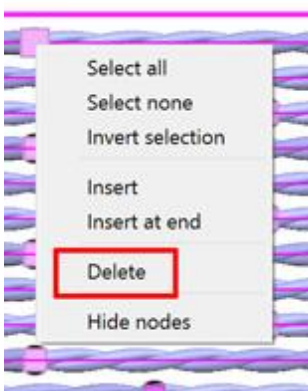

Mostra/Nascondi nodi

Quando si seleziona un oggetto con la modalità "Modifica punti" attivata, i punti di penetrazione dell'ago appaiono come piccoli nodi rettangolari. È possibile visualizzare o nascondere i nodi. Per farlo devi fare clic con il tasto destro sull'oggetto e dal menu a comparsa selezionare "Nascondi nodi".



Per rendere visibili i nodi è possibile fare nuovamente clic con il tasto destro del mouse sull'oggetto e dal menu di scelta rapida selezionare "Mostra nodi".

Lettering

Il lettering è uno degli strumenti più preziosi a disposizione. Utilizzando gli strumenti di lettering è possibile personalizzare e decorare i propri progetti e creare look unici per qualsiasi progetto. È possibile aggiungere facilmente testo e monogrammi a qualsiasi progetto utilizzando gli strumenti di lettering disponibili. Con lo strumento Testo è possibile aggiungere testo a qualsiasi progetto su cui si sta lavorando, mentre con lo strumento Monogramma è possibile creare monogrammi con una cornice opzionale. Tutti i font installati nel computer sono disponibili per creare facilmente disegni di arte testuale. Gli "Strumenti di scrittura" si trovano nella barra degli strumenti sul lato sinistro della finestra dell'applicazione, nella sezione Lettere. Quando si posiziona il mouse sulla sezione Lettering si possono vedere due opzioni, una per il testo e una per il monogramma.

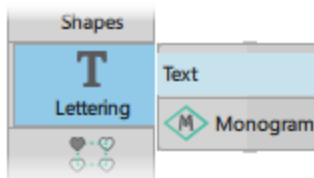

Aggiungi Testo

È possibile trovare lo strumento "Testo" **T** sulla barra degli strumenti a sinistra della finestra dell'applicazione, nella sezione Lettering. Avviare lo strumento Testo premendo sulla sua icona o utilizzando la scorciatoia da tastiera F8. Quando si avvia lo strumento Testo, è possibile fare clic sull'area di disegno per definire la posizione del testo. Ovunque si faccia clic, si imposta un trattino blu e questa è la posizione da cui parte il testo. Se la posizione non è corretta, fare nuovamente clic per modificare il punto di partenza. Nella parte superiore dell'area di disegno si trovano le opzioni di testo. Da qui è possibile controllare tutte le opzioni di testo disponibili.

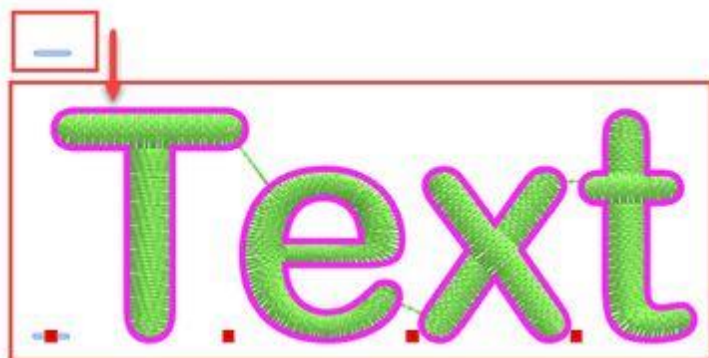
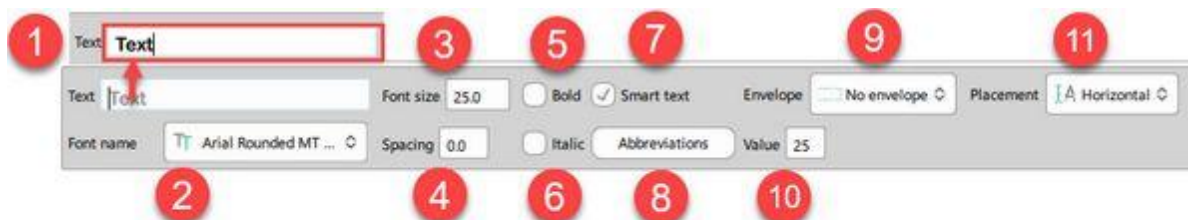

1. Digitare o incollare il testo che si desidera aggiungere. Per incollare il testo è necessario selezionare l'opzione "Incolla" dal menu "Modifica" o selezionare l'opzione corrispondente dal menu del tasto destro del mouse. Il testo incollato verrà inserito e sarà possibile modificarlo ulteriormente. Il testo inserito apparirà immediatamente nell'area di lavoro. Qualsiasi modifica effettuata nel campo "Testo" viene applicata automaticamente al testo esistente.
2. Espandere l'elenco dei nomi dei caratteri per selezionarne uno. Il carattere cambierà nel testo, consentendo di visualizzare l'aspetto del ricamo con un carattere diverso. Il testo definito viene automaticamente visualizzato in anteprima con qualsiasi carattere selezionato.
3. Regolare la dimensione del carattere digitando un valore. È anche possibile scorrere con la rotellina del mouse, se si utilizza una rotellina. Questo valore rappresenta l'altezza dei caratteri.
4. È possibile regolare la distanza tra i caratteri utilizzando la spaziatura dei caratteri.

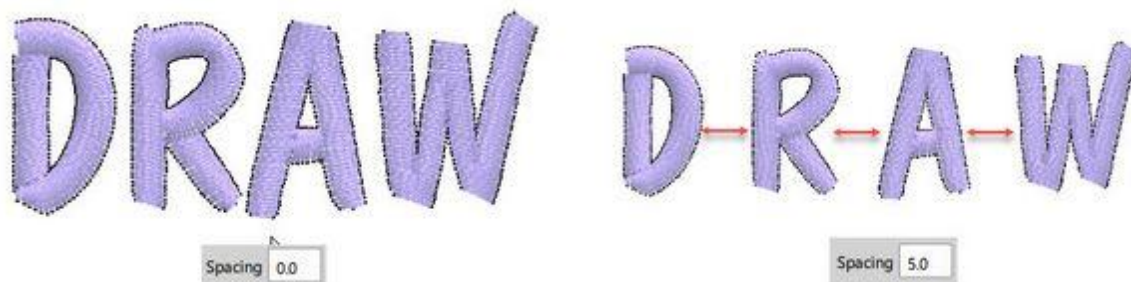

5. Impostare i caratteri in grassetto.
6. Impostare i caratteri in corsivo.
7. Attivare o disattivare il testo intelligente, che consente di digitare frasi speciali che vengono sostituite da caratteri speciali. Ad esempio, utilizzando le parentesi che racchiudono una C è possibile aggiungere un segno di copyright.
8. Modificare le abbreviazioni disponibili.
9. È possibile utilizzare una cornice per trasformare il testo.
10. Con questo valore è possibile regolare la forma della cornice selezionata. Il valore può assumere valori da 1 a 100. Quando il valore è 1 la forma è rettangolare, mentre quando il valore aumenta la forma tende ad assomigliare di più alla forma selezionata.
11. Selezionare il posizionamento del testo per applicare opzioni di posizionamento alternative.

I punti rossi che si vedono sotto ogni carattere sono maniglie di posizionamento. Con il mouse è possibile selezionare uno qualsiasi di essi e spostare i singoli caratteri, per creare posizionamenti di testo unici.

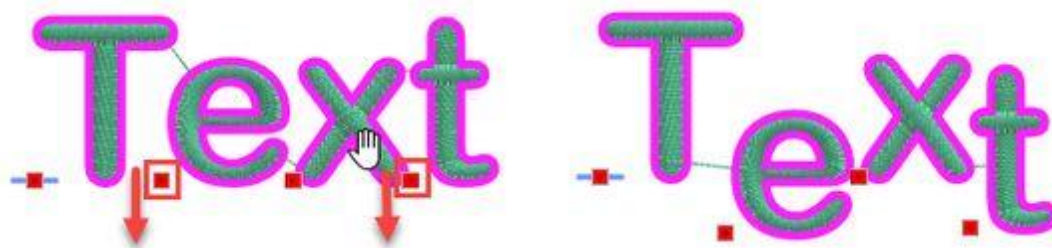

Quando si è terminato di regolare le opzioni o il posizionamento del testo, è possibile fare clic sulla selezione del rettangolo e il testo viene completato con le proprietà correnti. Ora, se si seleziona l'oggetto di

testo appena creato, si possono vedere le sue dimensioni nella barra degli strumenti delle opzioni degli strumenti e non le opzioni del testo. A questo punto l'oggetto testo può essere trasformato come un qualsiasi oggetto normale. Per regolare nuovamente le opzioni di testo o modificare il testo, è necessario selezionare nuovamente lo strumento testo. Regolare le opzioni come si desidera e fare clic sullo strumento di selezione per rilasciare lo strumento testo. È possibile modificare le opzioni del testo o cambiare la posizione di ciascun carattere finché si tratta ancora di un oggetto di testo. Nel caso in cui un oggetto di testo venga convertito in curva, le opzioni di testo vengono rimosse ed è possibile gestirlo solo come un qualsiasi altro oggetto curva.

Mentre si regolano le opzioni di testo, è possibile fare clic con il tasto sinistro del mouse su un altro punto per iniziare un nuovo testo.

Inoltre, quando il mouse si trova sopra i caratteri, il cursore si trasforma in una "mano" e facendo clic e trascinando è possibile spostare il testo creato in un'altra posizione. È simile allo spostamento di singoli caratteri, ma questa volta si sposta l'intera parte di testo.

Testo intelligente - Abbreviazioni

Chiamiamo un'abbreviazione qualsiasi combinazione di lettere - caratteri che possono essere usati per rappresentare un carattere speciale che non possiamo facilmente aggiungere usando la tastiera. Il software include un elenco con abbreviazioni comunemente usate che possono essere facilmente aggiunte ai nostri progetti di testo.

L'opzione "Smart text" consente di abilitare o disabilitare l'uso delle abbreviazioni per il testo inserito. Pertanto se si desidera utilizzare "Abbreviazioni" è necessario averlo controllato.

Per visualizzare l'elenco delle abbreviazioni disponibili è necessario prima attivare lo strumento di testo facendo clic su **T** pulsante dalla "barra degli strumenti" o premendo la scorciatoia da tastiera F8. Quando viene attivato lo "Strumento testo", nella barra delle opzioni dello strumento vengono visualizzate varie opzioni che possono essere utilizzate per personalizzare il testo inserito.

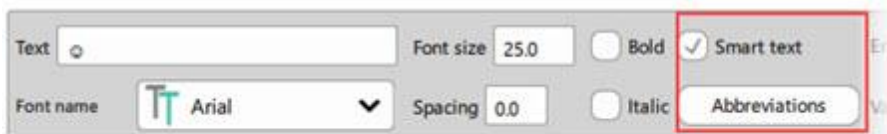

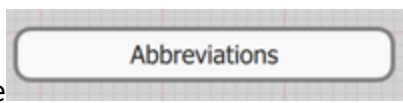

È possibile premere **Abbreviations** pulsante per visualizzare l'editor delle abbreviazioni.

In questa finestra di dialogo possiamo vedere la lista delle abbreviazioni disponibili.

Possiamo anche gestire le abbreviazioni

1. Crea nuovo
2. Modifica esistente
3. Elimina
4. Ripristina tutte le modifiche

L'utilizzo di queste opzioni sarà descritto in una sezione separata.

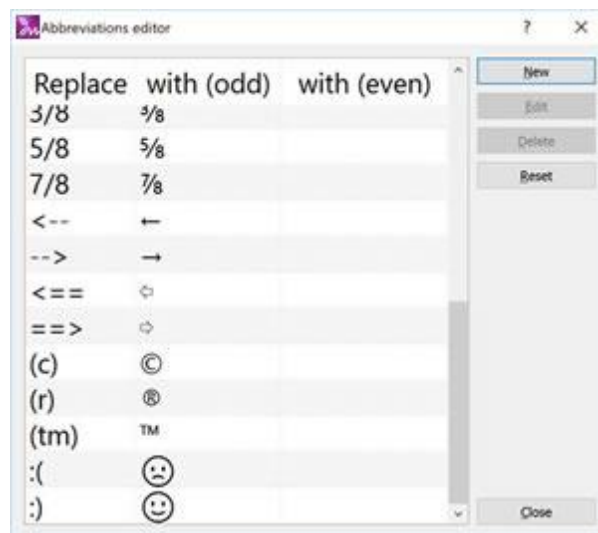

Quando si digita il testo, è possibile utilizzare una qualsiasi delle combinazioni di caratteri disponibili per aggiungere vari caratteri speciali. Ad esempio se scriviamo "==">" sarà automaticamente convertito in "⇨", in quanto esiste un'abbreviazione per quel tipo speciale.

Allo stesso modo possiamo usare una qualsiasi delle abbreviazioni disponibili. Il programma riconosce automaticamente i tasti premuti e sostituisce il testo inserito con l'abbreviazione interconnessa.

Abbreviations

Per utilizzare questa funzione e abbreviare automaticamente le abbreviazioni sul testo inserito, assicurarsi che l'opzione Smart Text sia abilitata. Nel caso in cui vogliamo scrivere normalmente senza applicare abbreviazioni, dobbiamo disabilitare l'opzione smart text.

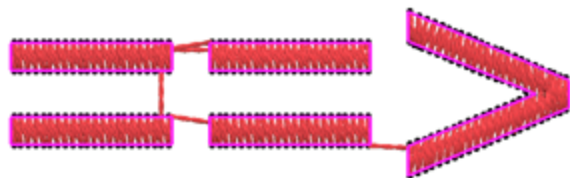

Abbreviazione disabilitata

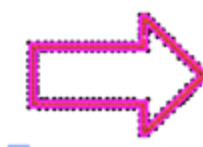

Abbreviazioni abilitate

Non tutte le abbreviazioni sono disponibili per tutti i tipi di carattere. Se l'abbreviazione viene convertita in un carattere / testo / simbolo che non è quello che hai impostato, il carattere attualmente selezionato non contiene il carattere / testo / simbolo che stai cercando di produrre.

Crea abbreviazioni

Ci sono caratteri speciali che potremmo voler usare nei nostri progetti.

Fare clic sul pulsante "Nuovo" per creare le proprie abbreviazioni.

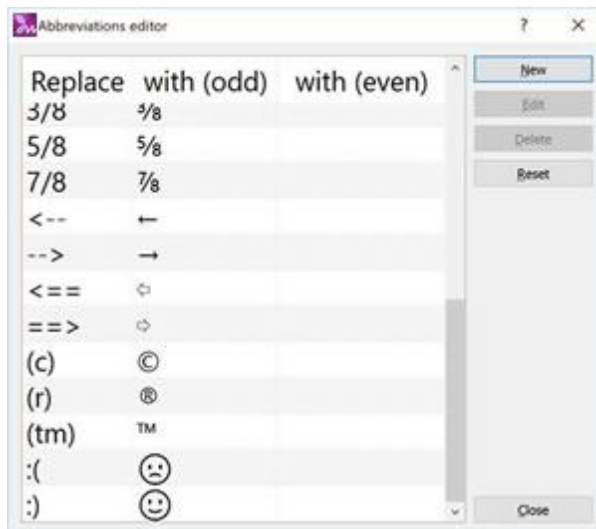

Per esempio

1. Premere il pulsante "Nuovo" nella finestra di dialogo dell'editor "Abbreviazioni".
2. Nella parte inferiore della finestra di dialogo, verrà inserita una nuova riga. Fai doppio clic sulla cella vuota per modificarla.
3. Imposta il testo nel campo "Sostituisci" che verrà sostituito con il simbolo / testo che imposterai nel campo "con (dispari)".
4. Premere "Invio" ("Indietro" per Mac) per applicare la nuova abbreviazione.
5. Nel nostro caso quando abbiamo digitato ": D", allora sarà sostituito dal ridere "😄" simbolo.
6. Clicca su "Chiudi" per applicare la modifica.

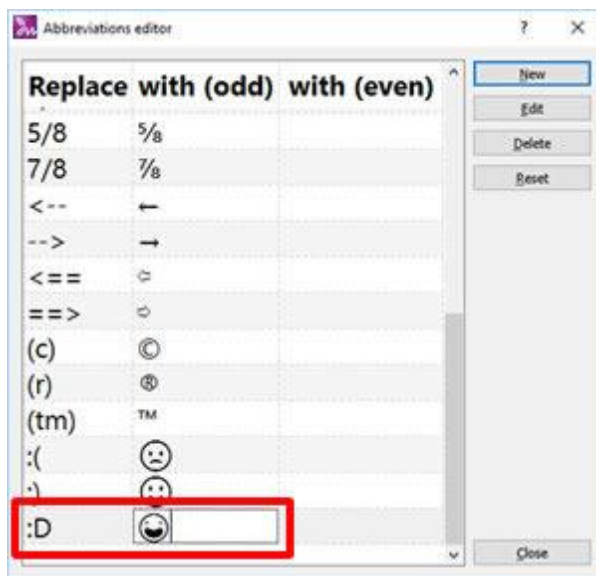

Modifica abbreviazione

1. Seleziona una delle abbreviazioni disponibili
2. Fai clic sul pulsante "Modifica" o fai doppio clic sulla cella che desideri modificare.

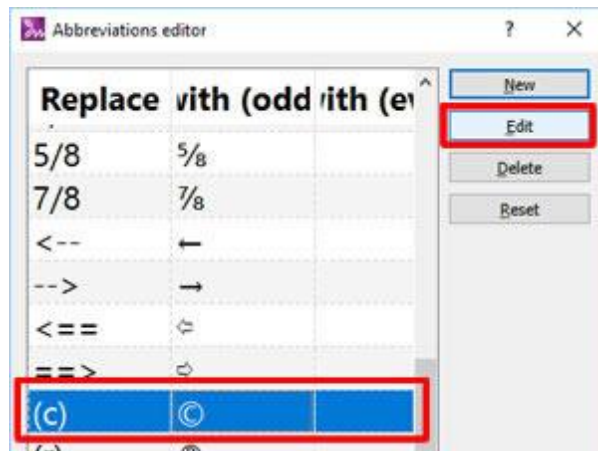

1. La cella diventerà modificabile.
2. Cambia il testo nella cella "Sostituisci" e quindi fai doppio clic sulla cella "con (dispari)" o premi "Tab" per cambiare il carattere speciale.
3. Clicca su "Chiudi" per applicare la modifica.

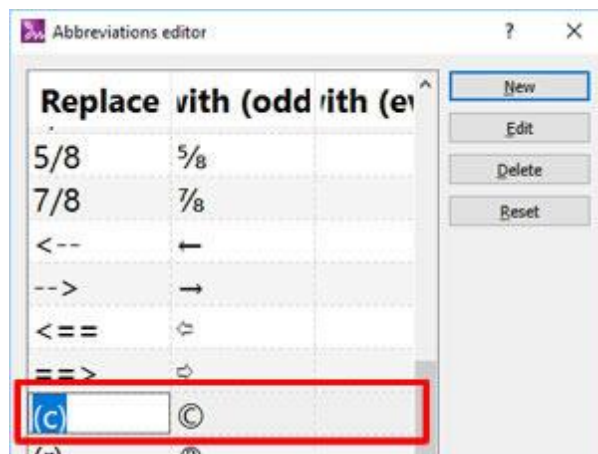

Elimina l'abbreviazione

1. Seleziona una delle abbreviazioni disponibili.
2. Fai clic sul pulsante "Elimina" per rimuoverlo

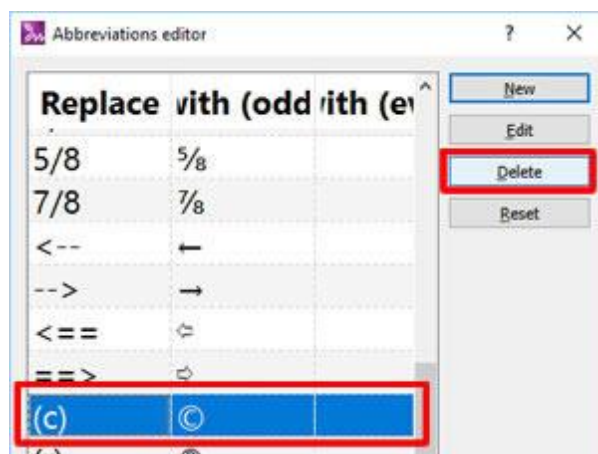

Posizionamento Testo

Con questa opzione è possibile modificare il posizionamento del testo. Per impostazione predefinita, il testo viene posizionato in "Orizzontale" e non ci sono opzioni speciali per questo posizionamento. È possibile

modificare il posizionamento del testo selezionando una delle opzioni di "Posizionamento" disponibili nella barra "Opzioni strumento" quando si aggiunge un oggetto di testo. Le opzioni di posizionamento sono:

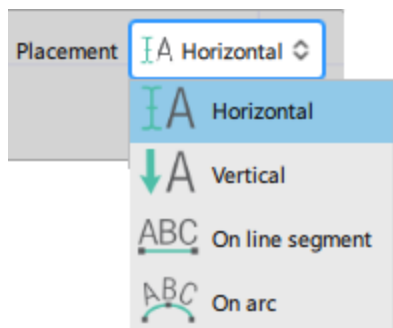

- Verticale: il testo viene posizionato in verticale.

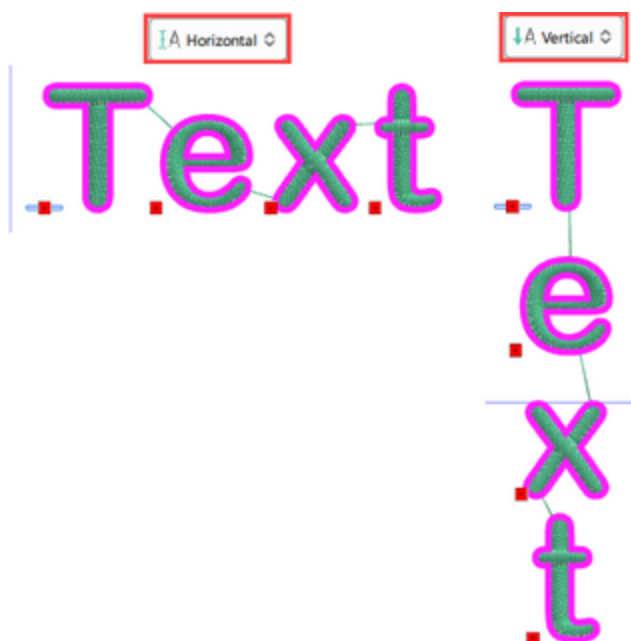

- Su linea : il testo viene posizionato su una linea retta che può essere regolata utilizzando le maniglie verdi sui bordi della linea.



- Su arco: il testo viene posizionato su un arco che può essere regolato utilizzando le tre maniglie di controllo dell'arco. Usando le maniglie ai lati dell'arco puoi cambiare l'inizio e la fine dell'arco e usando quello nel mezzo puoi regolare la corda dell'arco.

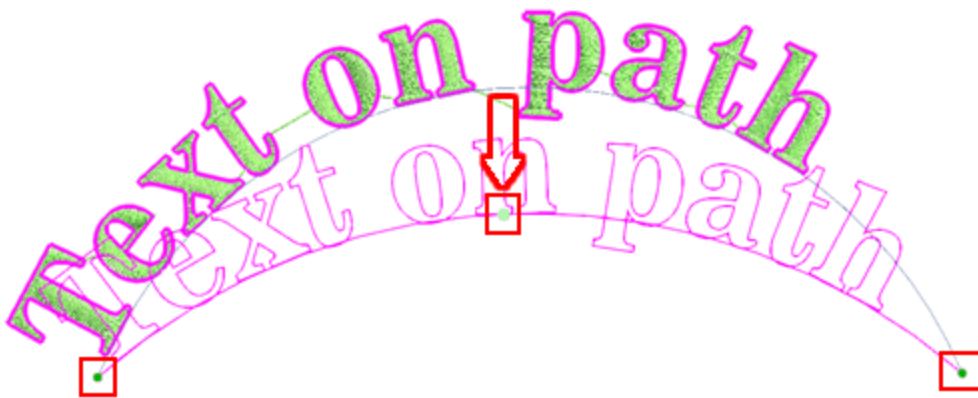

Quando selezioni il posizionamento "A linea ", "Su Arco" o "Su percorso utente ", sono disponibili alcune opzioni aggiuntive. Le opzioni aggiuntive sono: "Posizionamento del testo", "Allineamento del testo", "Offset" e "Direzione inversa".

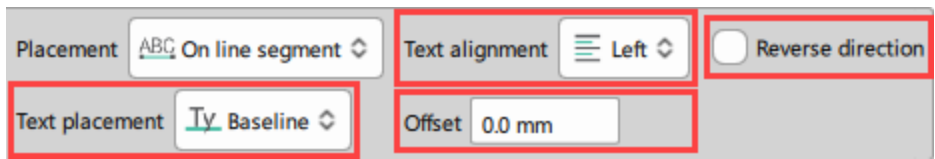

Posizionamento testo

Utilizzando le opzioni "Posizionamento testo" è possibile selezionare la posizione del testo in relazione alla linea del percorso.

- Linea di base (impostazione predefinita): l'opzione Linea di base è l'opzione predefinita e posiziona il testo sulla curva con caratteri come "g" piccoli da espandere sotto la curva.



- In basso: l'opzione In basso posiziona completamente il testo sulla curva. La curva (percorso) sarà posizionata nella parte inferiore del testo. I caratteri come la piccola 'g' saranno posizionati completamente sopra la curva.



- Ascendente: l'opzione Ascendente posiziona il testo esattamente sotto la curva, tutte le lettere vanno al di sotto della linea, ad eccezione degli ascendenti, come la lettera "d" che può andare oltre la linea. La linea della curva è posizionata esattamente sopra il testo.



- In alto: l'opzione In alto posiziona il testo sotto la curva mantenendo una piccola distanza dalla curva.

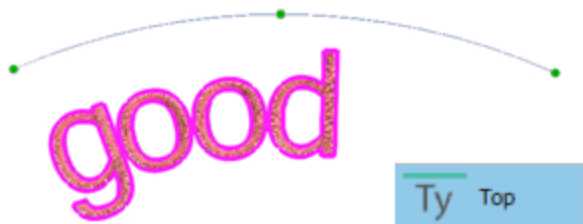

Allineamento del testo:

Usando le opzioni di allineamento possiamo cambiare la posizione del testo sulla linea e impostare l'allineamento a sinistra, a destra, al centro o giustificato.

- A sinistra: l'opzione "Sinistra" è l'opzione predefinita e imposta il Testo partendo dal lato sinistro del percorso.

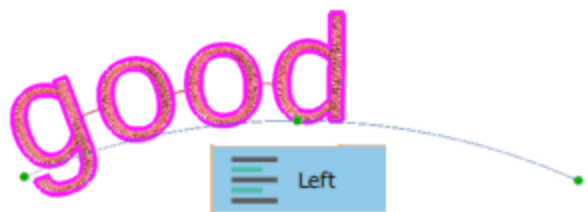

- A destra: l'opzione "Destra" imposta il testo iniziando dal lato destro del tracciato.



- Centro: l'opzione "Centro" centra il Testo sul percorso.

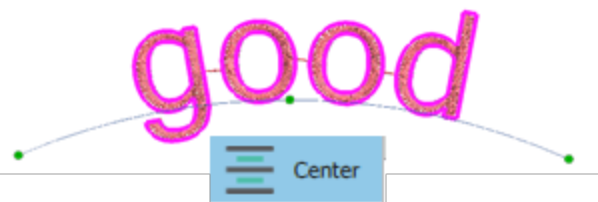

- Giustifica: l'opzione "Giustifica" giustifica il Testo sul percorso.

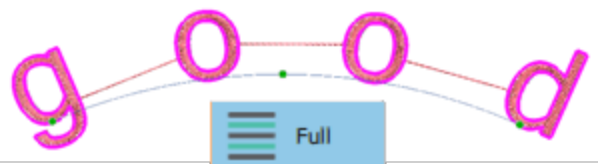

Quando si imposta l'allineamento su giustificata, è possibile regolare la spaziatura delle lettere se si modifica la dimensione della linea.

Offset:

Il campo numerico "Offset" specifica la distanza del testo dall'inizio del percorso. Il valore di offset predefinito è zero e puoi modificarlo digitando un nuovo valore nel campo, quindi premi il tasto Invio dalla tastiera per applicarlo. Il valore "Offset" può assumere valori positivi o negativi e spostare di conseguenza il testo sul percorso.



Direzione inversa:

Se si sceglie Direzione inversa, si fa iniziare il testo dall'altro lato della linea. Quando si posiziona il testo su un tracciato o su una forma, il testo assume la direzione del percorso. Se il tracciato è stato disegnato da sinistra a destra, il testo verrà posizionato anche da sinistra a destra e sopra il percorso. D'altra parte se il tracciato è stato disegnato da destra a sinistra, il testo verrà posizionato anche da destra a sinistra, ma verrà posizionato sotto il percorso.



Quando il percorso o la forma sono stati disegnati da destra a sinistra ed il testo che hai inserito appare in modo opposto a quello che ti aspettavi, puoi semplicemente selezionare la casella di controllo "Direzione inversa" ed il testo apparirà come volevi.

Incornicia testo

Quando si aggiunge un oggetto di testo, viene visualizzata l'opzione cornice insieme a tutte le opzioni di testo, nella barra degli strumenti Opzioni strumento. Utilizzando la cornice, è possibile trasformare facilmente la forma del testo, selezionando una qualsiasi delle forme cornice disponibili. L'incorniciamento è disponibile solo per il posizionamento "orizzontale".

Per applicare una cornice a qualsiasi testo, occorre

1. Digitare un testo nel campo "Testo" della barra "Opzioni strumento".



2. Espandere il menu a discesa "Cornice" e selezionare la forma della cornice che si desidera applicare.

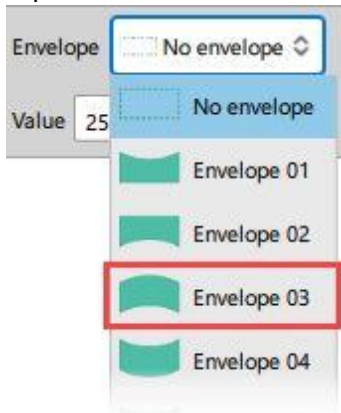

3. Il software cerca di adattare il testo alla forma della cornice desiderata. Pertanto, la forma della cornice viene trasformata.



4. Utilizzando l'opzione "Valore" sotto il menu a tendina delle cornici, è possibile regolare la forma della cornice selezionata. Il valore può assumere valori compresi tra 1 e 100. Quando il valore è 1 la forma è rettangolare, mentre quando il valore aumenta la forma tende ad assomigliare di più alla forma selezionata.



5. Se si cambia idea, è possibile applicare un'altra cornice dall'elenco e vedere come appare. In qualsiasi momento, è possibile cancellare la cornice applicata e ripristinare la configurazione originaria selezionando "nessuna cornice".

Monogramma

Con lo strumento Monogramma è possibile creare i propri monogrammi, utilizzando vari modelli e cornici decorative. Per creare un disegno di monogramma è necessario procedere come segue:

Cliccare sull'icona "Monogrammi"  che si trova nella barra "Strumenti", nella sezione Lettering. Verrà visualizzata la finestra di dialogo "Nuovo monogramma" e sarà possibile personalizzare tutte le opzioni di monogramma. La finestra di dialogo viene sempre visualizzata con le impostazioni dell'ultimo monogramma creato. Se si sposta la finestra di dialogo della procedura guidata, è possibile vedere un'anteprima del monogramma creato.

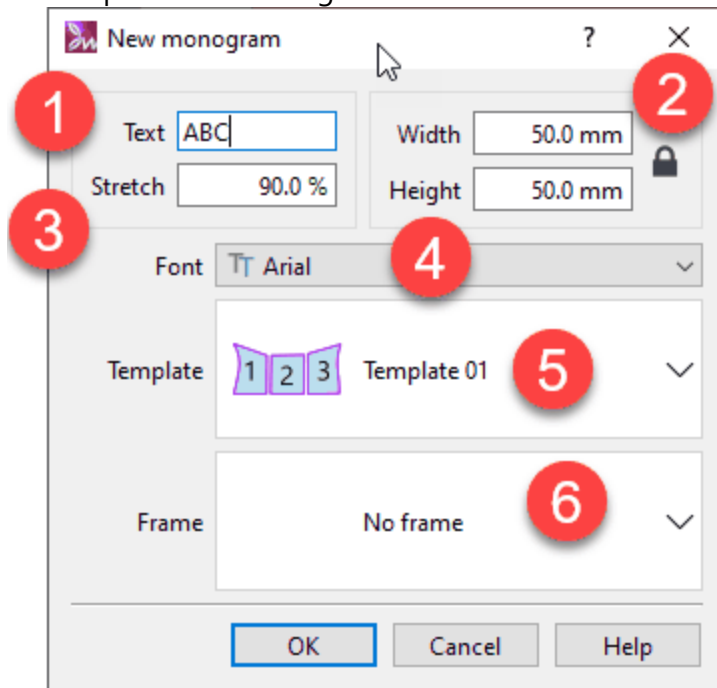

1. Digitare i caratteri del monogramma. È possibile inserire nel campo un limite di 3 caratteri.
2. Definire le dimensioni dell'area in cui verrà inserito il monogramma impostando "Larghezza" e "Altezza". Durante la regolazione di "Larghezza" e "Altezza", utilizzando questo blocco, è possibile rendere il dimensionamento proporzionale o meno. Quando il blocco è attivo, qualsiasi modifica della larghezza si ripercuote anche sull'altezza; se invece è sbloccato, è possibile regolare la larghezza o l'altezza individualmente.
3. La percentuale di "Stretch" del monogramma "Testo". Il valore predefinito è 90%. Aumentando il valore "Stretch", il testo del monogramma diventa più grande e si avvicina alla cornice decorativa. Diminuendo il valore "Stretch", il testo del monogramma diventa più piccolo.
4. Il "carattere" che verrà utilizzato per il monogramma. È possibile utilizzare font pre-digitalizzati, True Type(TT), Open Type(OT) e Symbol(S).
5. Il "modello" che verrà applicato al testo del monogramma inserito. Esistono numerosi modelli tra i quali è possibile selezionare quello che si preferisce. Selezionarne uno facendo clic su di esso. Verrà automaticamente applicato e visualizzato in anteprima nell'area di lavoro del software dietro la finestra di dialogo "Nuovo monogramma".
6. La "cornice" che decorerà il monogramma. Esistono tre tipi di "cornice". "Bordi", "Angoli" e "Lati".

- **"Bordi"**: Sono disegni di ricamo che incorniciano il testo del monogramma che verrà inserito. La freccia diagonale indica l'area in cui verrà inserito il testo.



- **"Angoli"**: Sono disegni da ricamo adatti per essere posizionati agli angoli del monogramma. È possibile aggiungere fino a quattro disegni d'angolo facendo clic sui rettangoli delle opzioni "Angoli visibili".



- **"Lati"**: Sono disegni da ricamo adatti per essere posizionati ai lati del monogramma. È possibile aggiungere fino a quattro disegni laterali facendo clic sul rettangolo delle opzioni "Lati visibili".



Ogni modifica apportata nella finestra di dialogo "Nuovo monogramma" viene visualizzata in anteprima nell'area di lavoro dietro la finestra. Per applicare le modifiche è necessario fare clic su Ok. Il monogramma verrà posizionato nell'area di lavoro, pronto per essere modificato ulteriormente.

Modifica monogramma

Per modificare il monogramma che hai inserito devi fare quanto segue:

1. Seleziona il testo del monogramma.
2. La barra "Opzioni strumento" cambierà e mostrerà tutte le opzioni che puoi modificare.

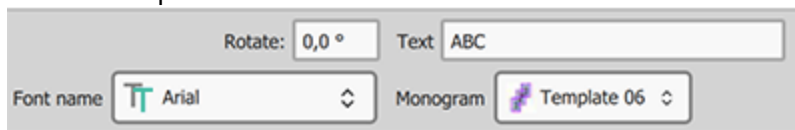

3. Nel campo "Testo" vedrai i caratteri di monogramma che hai inserito nel disegno. Cambia qualsiasi carattere e premi "Invio" per applicare la modifica.
4. Per cambiare il tipo di carattere del monogramma, selezionarne uno diverso dal menu a discesa "Nome carattere".
5. Finalmente puoi cambiare il modello dal menu a discesa "Monogram".

Modifica il template del monogramma

Il software viene fornito con una serie di modelli di monogrammi. Tutti i modelli di monogrammi sono costituiti da 2 o 3 aree rettangolari che funzionano come contenitori per i caratteri del monogramma. Il meccanismo del monogramma rende il miglior adattamento di qualsiasi carattere aggiunto in una qualsiasi delle aree rettangolari. Tutti i modelli hanno numeri in cima a loro che specificano la posizione di ogni carattere che hai inserito nel campo "Testo". Ad esempio in Template 11, il terzo carattere verrà posizionato nell'area rettangolare centrale.

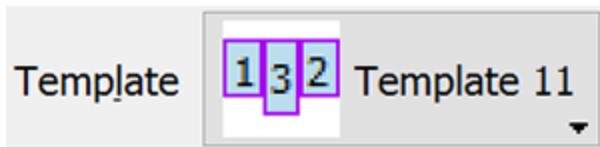

Inoltre, hai la possibilità di personalizzare i contenitori di monogrammi inseriti nella modalità "Modifica nodi" e trasformarne la forma. Nell'esempio che segue modificheremo un monogramma creato usando la modalità Editor dei nodi.

1. Seleziona qualsiasi monogramma applicato.



2. Clicca su "Modifica nodi"  strumento dalla barra "Strumenti".
3. Tutti i personaggi dei monogrammi sono circondati da un rettangolo che ha alcuni nodi agli angoli. Usando le opzioni di modifica del nodo possiamo cambiare completamente la forma e la posizione dell'area del rettangolo. Quando si modifica il contenitore dei caratteri, il software tenta di adattare automaticamente i caratteri alla nuova area modificata.



- Se fai clic su uno dei nodi d'angolo, appariranno due maniglie che ti permetteranno di cambiare la curvatura di ciascun lato. Fare clic e trascinare le maniglie per regolarle.

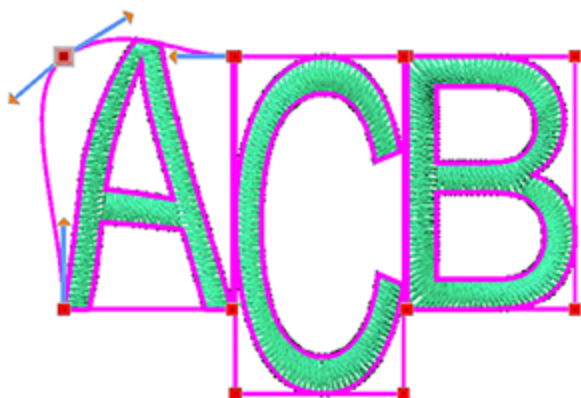

- Si modifica il contenitore dei caratteri facendo clic su un trascinamento di ciascun nodo in una nuova posizione.



- È possibile modificare la posizione di un contenitore selezionando un nodo e quindi dal menu di scelta rapida selezionare l'opzione "Seleziona polilinea". Verranno selezionati tutti i nodi del contenitore.

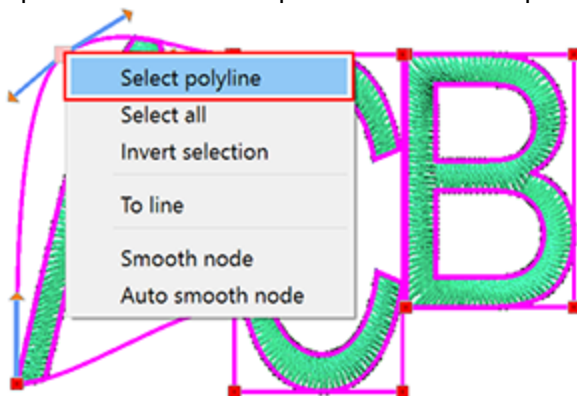

7. Posiziona il cursore sul contorno di selezione del rettangolo e spostalo nella direzione desiderata.

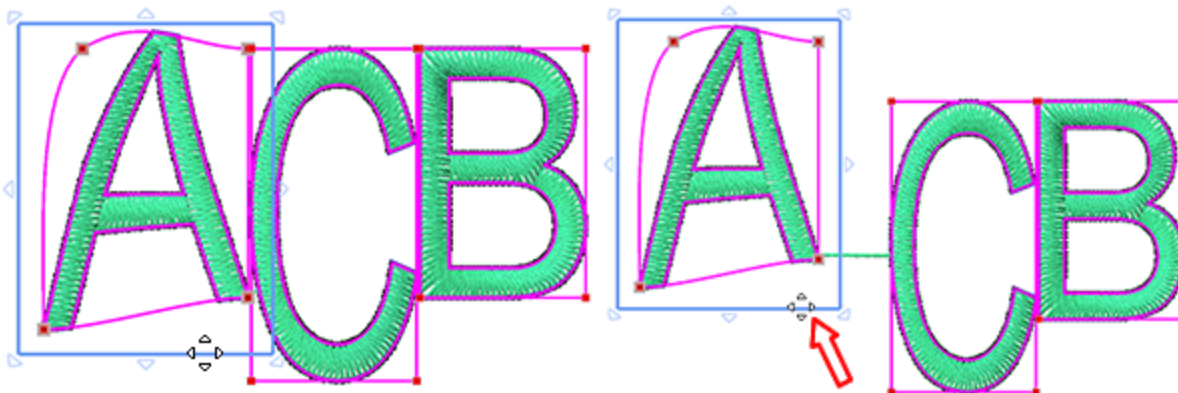

Tutte le abilità di modifica del nodo sono disponibili per creare un contenitore di testo monogramma personalizzato.

Area sovrapposizione

Lo strumento Monogramma ha la capacità di specificare quale sezione di un carattere sarà sotto o sopra quando due o più si sovrappongono.

Per fare ciò devi:

1. passare alla modalità di modifica del nodo facendo clic su "Modifica nodi"  strumento dalla barra "Strumenti".



2. Assicurati che il testo del Monogramma sia selezionato. Posiziona il puntatore del mouse su qualsiasi area sovrapposta. L'area sarà evidenziata.

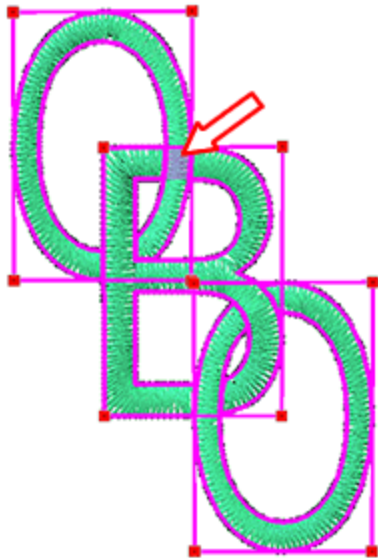

3. "Clic sinistro" nell'area evidenziata per modificare l'ordine di sovrapposizione. La parte che era in cima ora è sotto.

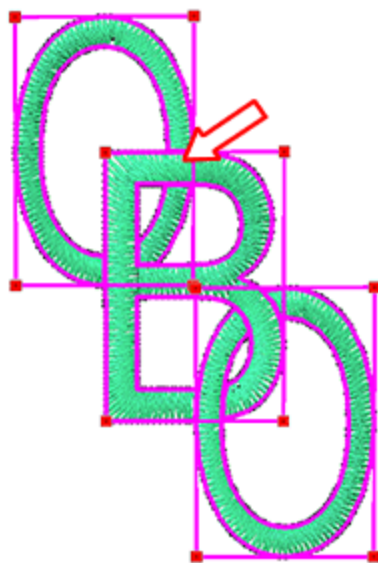

4. Seguendo gli stessi passaggi è possibile modificare l'ordine di sovrapposizione nelle posizioni possibili.

Lavorare con i colori

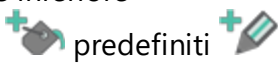

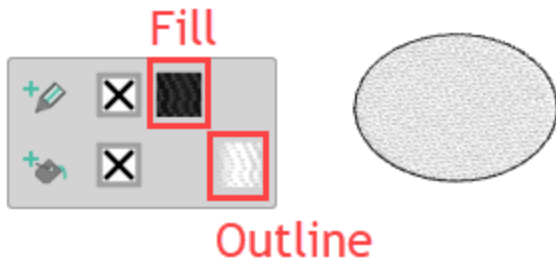
In questa sezione presenteremo come lavorare con i colori per i tuoi progetti. Per impostazione predefinita, quando si crea un nuovo design vuoto, la barra "Colori usati", che si trova nella parte inferiore dell'applicazione, è vuota. Quando crei un oggetto, il "riempimento" e il "contorno"  predefiniti colore vengono applicati automaticamente e puoi vederli sulla barra "Colori usati".



Questa barra contiene tutti i colori già utilizzati su questo disegno e puoi applicare qualsiasi colore a qualsiasi oggetto, rimuovere il riempimento o il contorno, selezionare un nuovo colore e modificare qualsiasi colore. La riga superiore contiene i colori "contorni" e la riga inferiore mostra i colori "fill". Se apri un disegno con più oggetti, puoi vedere tutti i colori del contorno utilizzati nella riga superiore e tutti i colori di riempimento utilizzati nella riga inferiore. Quando viene selezionato un oggetto, i colori che questo oggetto è apparso evidenziato. Se fai clic su qualsiasi altro colore (riempimento o contorno), rispetto a quelli già applicati a questo oggetto, il colore che fai clic viene applicato automaticamente all'oggetto selezionato.



Clicca sul colore "nessuno"  (riempimento - struttura) per rimuovere il riempimento o il contorno dall'oggetto selezionato.

Puoi impostare un nuovo colore, sull'oggetto selezionato, facendo clic su "Riempi"  oppure "Contorno"  icone. Il "selettore colori" sembra selezionare un nuovo colore per l'oggetto selezionato. Allo stesso modo, se fai clic su uno dei colori usati puoi modificare il colore. Viene visualizzato il "selettore dei colori" e

puoi cambiare il colore. Il nuovo colore viene applicato automaticamente a tutti gli oggetti che utilizzavano il colore precedente. Puoi anche fare clic con il pulsante destro del mouse su qualsiasi colore e utilizzare l'opzione "Modifica colore" per modificare il colore.

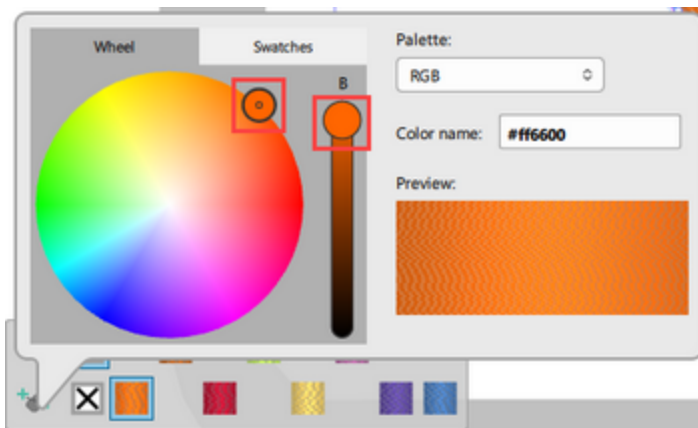

Con il "selettore di colori" si cambia il colore selezionato. È possibile spostare il piccolo cerchio all'interno della ruota dei colori per selezionare qualsiasi altro colore. È anche possibile regolare la luminosità del colore, utilizzando la barra di traccia che si trova accanto alla ruota dei colori. Trascinando questa maniglia verso l'alto, l'oggetto diventa più luminoso. In qualsiasi momento è possibile vedere un'anteprima del colore selezionato nell'area di anteprima.

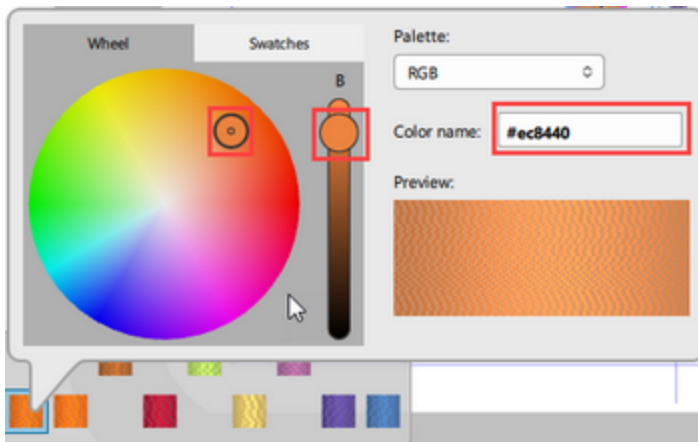

Un altro modo per selezionare un colore è digitare un valore nella casella "Nome colore". È possibile digitare un colore in uno dei seguenti modi.

1. Se avete familiarità con i colori RGB, potete digitare i valori RGB separati da una virgola e il software imposterà il colore selezionato. Ad esempio, digitando 130.170.154 si otterrà il verde dell'immagine seguente.
2. Codici colore Hex, Color-hex fornisce informazioni sui colori, compresi i modelli di colore (RGB, HSL, HSV e CMYK), i colori triadici, i colori monocromatici e i colori analoghi calcolati nella pagina dei colori. È possibile trovare il codice colore Hex di un colore che si desidera utilizzare. Ad esempio, il codice colore Hex del colore verde nell'immagine seguente è #82aa9a
3. Nomi dei colori: è possibile digitare il nome di un colore noto, ad esempio verde. Il software imposterà un colore verde. Tenete però presente che il verde ha molte varianti e il software ne selezionerà automaticamente solo una.

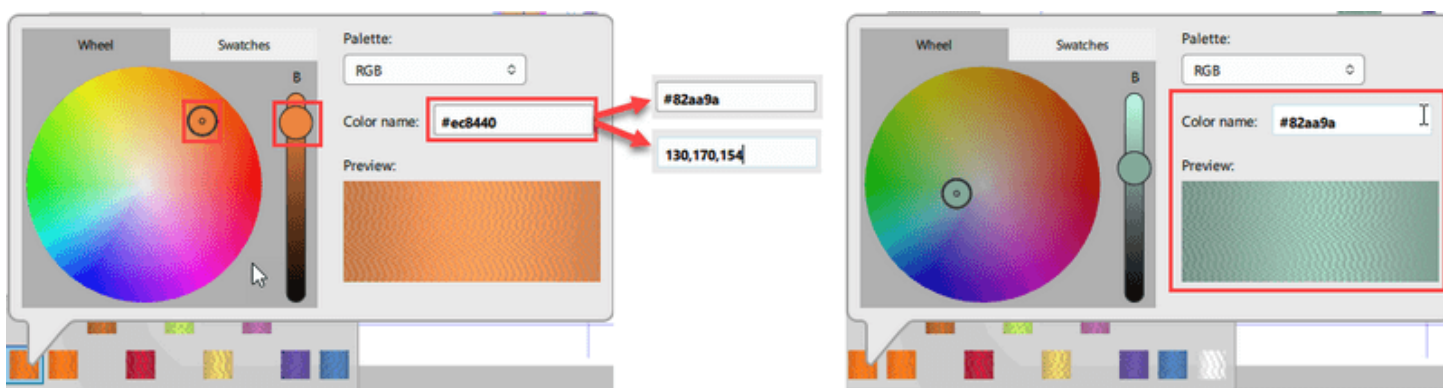

Se si seleziona una tavolozza Filo, il software abbinna automaticamente il colore della ruota colori a quello più vicino della tavolozza Filo selezionata.

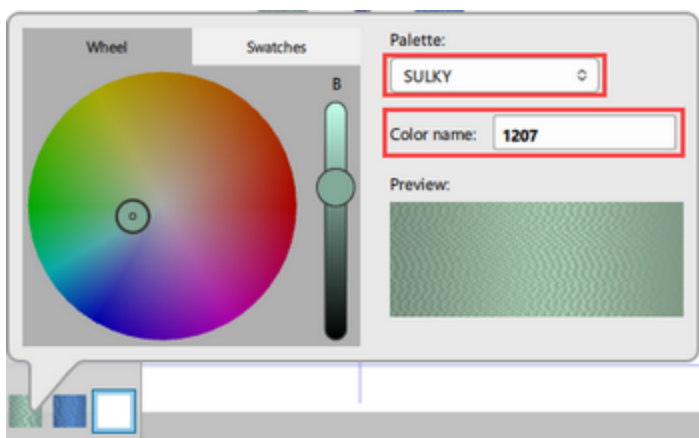

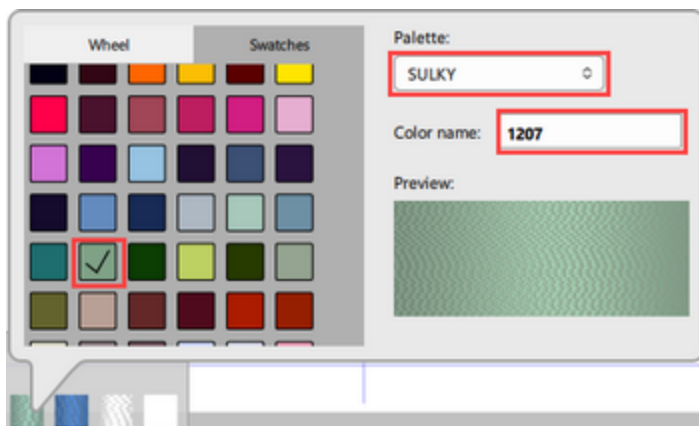

Quando si seleziona una tavolozza, è possibile visualizzare un elenco dei colori della tavolozza passando a "Campioni" invece che alla ruota dei colori. È possibile scorrere questi colori e fare clic per selezionarne uno qualsiasi dall'elenco.



Puoi anche utilizzare "Gestione colori" per gestire e ridurre i colori di progettazione.

Imposta colore di default

Come abbiamo già detto durante la creazione di un oggetto, viene automaticamente applicata una serie di colori "Riempimento" o "Contorni" predefiniti. È possibile modificare il set di colori predefinito semplicemente facendo clic su un colore "riempimento" o "contorni", quando non è selezionato nulla. Se fai clic su un "colore di riempimento", verrà visualizzata la finestra di dialogo "Imposta riempimento"

predefinito" con il colore selezionato. In questa finestra di dialogo puoi selezionare per quali tipi di oggetti Oggetti grafici - Oggetti di testo il colore selezionato verrà utilizzato come predefinito Colore di riempimento Inoltre, è possibile selezionare se questo colore di riempimento verrà utilizzato solo per il disegno corrente o per ogni design d'ora in poi. Se il colore che si desidera non è elencato nella barra "Colori usati", è necessario aggiungere prima il colore cliccando su "Riempi"  oppure "Contorno"  icone.

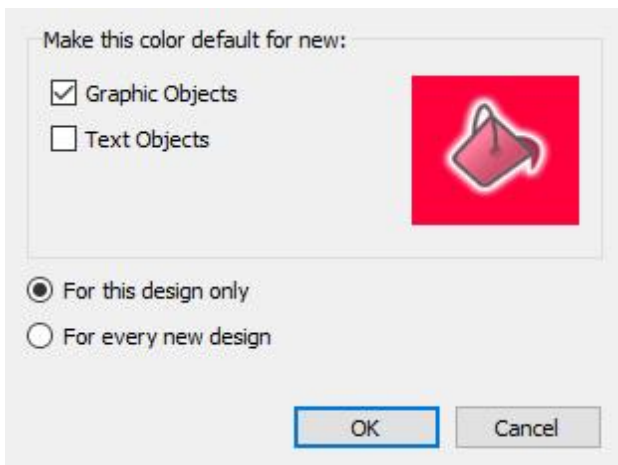

Allo stesso modo puoi cambiare il colore del contorno predefinito. Quando nessun oggetto è selezionato, fare clic su qualsiasi colore di contorno e verrà visualizzata la finestra di dialogo "Imposta colore contorno predefinito", visualizzando il colore selezionato. È possibile selezionare per quali tipi di oggetti (Grafica - Testo) il colore selezionato verrà utilizzato come colore di contorno predefinito. Inoltre è possibile selezionare se questo colore di contorno verrà utilizzato solo per il disegno corrente o per ogni design da ora in poi.

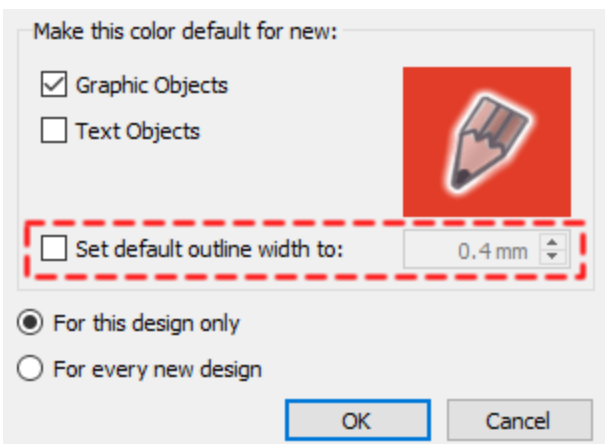

Nel caso in cui siano stati selezionati oggetti, che non si desidera rilasciare, ma si desidera impostare un colore di riempimento predefinito, è necessario tenere premuto il tasto "Ctrl" e quindi fare clic sul colore Riempimento - Contorno che si desidera impostare. Apparirà la stessa finestra di dialogo, la tua selezione non sarà riempita con il colore cliccato, sarà solo impostata come colore di riempimento - Colore contorno.

Dalla stessa finestra di dialogo (contorni) è anche possibile modificare la larghezza del colore del contorno predefinito. Seleziona la casella di controllo "Imposta larghezza profilo predefinita" e digita la larghezza

desiderata nel rispettivo campo. La larghezza del contorno predefinita verrà impostata sul nuovo valore e la modifica verrà applicata al "disegno corrente" o "su ogni disegno" in base alla selezione effettuata sulla selezione del valore predefinito.

Nel caso in cui si desideri che gli oggetti creati non abbiano colori di riempimento o di contorno, per impostazione predefinita, non è possibile fare clic su "nessuno"  colore, sulla riga "Riempimento" o "Contorni" in base a ciò che è necessario impostare su none.

Selezione per colore

In molti casi è molto utile selezionare tutti gli oggetti che usano un colore specifico. Questa opzione è molto utile quando si desidera sostituire un colore, ad esempio, non è necessario selezionare manualmente gli oggetti. Puoi cambiare colore, tipo di punto, applicare uno stile o qualsiasi altra trasformazione che desideri. È possibile selezionare Colore riempimento, Colore contorno o semplicemente per colore. Per effettuare una selezione per colore è necessario fare clic con il pulsante destro del mouse sul colore che si desidera selezionare sulla barra dei colori. se fai clic con il pulsante destro su un colore "Riempi", puoi scegliere di selezionare tutti gli oggetti che sono riempiti con questo colore o tutti gli oggetti che utilizzano questo colore per il riempimento o il contorno. Allo stesso modo, se fai clic con il pulsante destro del mouse su un colore di contorno, puoi selezionare tutti gli oggetti con questo colore di contorno o tutti gli oggetti che hanno questo colore per il riempimento o il contorno.

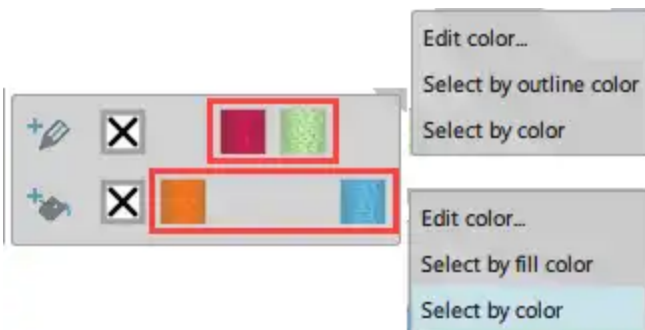

Gestore Colori

In generale è possibile importare facilmente le forme d'arte da varie fonti, i file creati in altre applicazioni vengono importati e convertiti in ricami. Quando si importano illustrazioni da altre fonti, è necessario tenere a mente le limitazioni relative ai disegni da ricamo. Se si importa un disegno vettoriale con 50 colori, sarebbe troppo difficile da produrre con così tante variazioni di colore. Inoltre i colori disponibili di ciascuna tavolozza dei fili sono limitati. Il "color manager" può sempre aiutarci a ottimizzare e gestire i colori di un design. Usando il "Gestore Colore" puoi:

- Ridurre i colori di un disegno
- Modifica i colori sulla ruota dei colori
- Applicare una palette Fillati a tutti i colori di progettazione
- Applica le armonie di colori a tutti i colori di progettazione.

Ridurre i colori

Per i disegni da ricamo, è necessario selezionare una tavolozza del produttore del filo e quindi utilizzando la barra traccia "Colori" è possibile ridurre i colori del disegno. Quando si riducono i colori, il gestore colori abbinna automaticamente più colori di disegno a un colore rappresentativo della tavolozza filo selezionata. I cambiamenti di colore sono automaticamente visibili sul design.

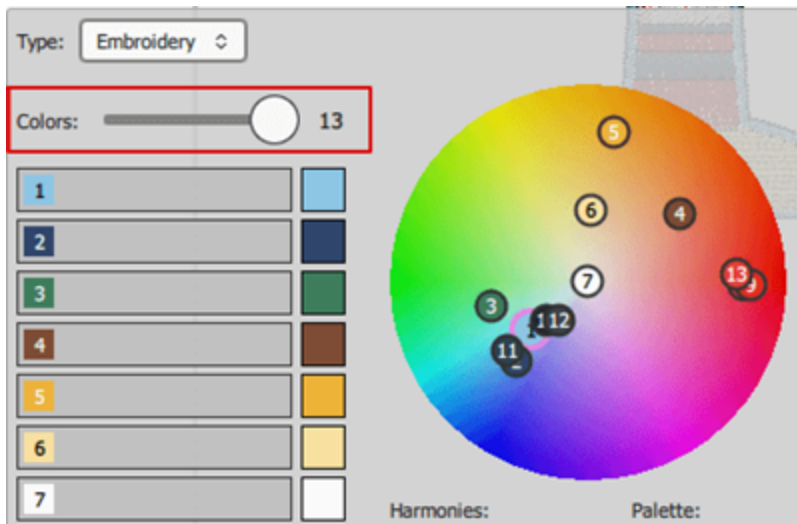

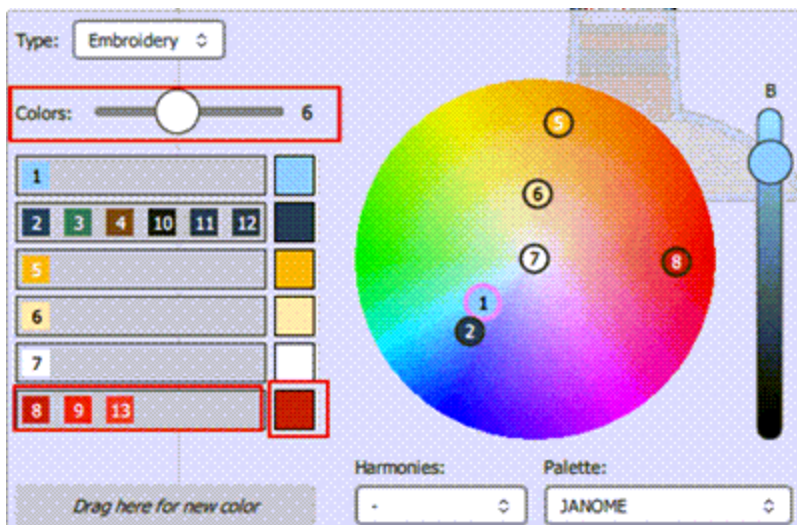

Ad esempio, se si dispone di un disegno con 13 colori, selezionare una palette Produttore filo e ridurre i colori a 6, quindi il gestore colori raggruppa automaticamente più colori e li abbinna al colore più vicino dalla tavolozza filo selezionata. Come puoi vedere nella figura seguente, ci sono 3 variazioni di rosso sul disegno e la riduzione le abbinna al rosso disponibile più vicino dalla tavolozza filo selezionata.

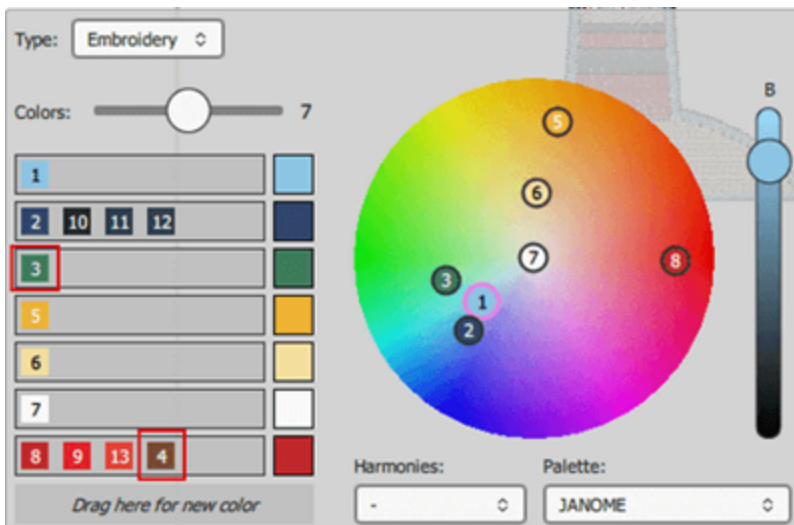

Se non ti piace il raggruppamento automatico del colore, puoi sempre trascinare un colore dall'elenco a sinistra su una qualsiasi delle altre linee di colore o trascinare sull'area denominata "Trascina qui per un nuovo colore" per aggiungere un nuovo colore. Ad esempio, puoi trascinare il colore verde su un nuovo colore e spostare il colore marrone sul gruppo di colori rosso.



Ricorda sempre che puoi "annullare" qualsiasi modifica effettuata facendo clic su Annulla  icona (Ctrl + Z) o fare clic su Ripeti  icona per cancellare l'ultimo Annulla (Ctrl + Shift + Z) che hai creato icona.

Per applicare le modifiche è necessario fare clic sull'icona di selezione del rettangolo . I colori sono ridotti in modo permanente, se hai cambiato idea, puoi solo "annullare" l'operazione. Se si apre nuovamente il gestore colori, i colori disponibili sono i colori ridotti. Puoi solo creare manualmente nuovi colori. È possibile selezionare uno qualsiasi dei numeri che si trovano sulla parte superiore della ruota dei colori e cambiare il colore spostandolo in un altro punto e regolando la luminosità. se hai troppi colori e non è facile individuare il colore che devi modificare, puoi spostare il cursore del mouse sul colore sul disegno e fare clic per selezionarlo. Il colore è selezionato sulla ruota dei colori, il piccolo cerchio ottiene un altro contorno.

Utilizzando "Controllo Armonie" puoi sostituire automaticamente i colori del design usando varie tecniche, ad esempio se applichi Monocromatico, tutti i colori del disegno sono sostituiti da toni dello stesso colore." Ulteriori informazioni sulle armonie sono fornite nel Armonie tema.

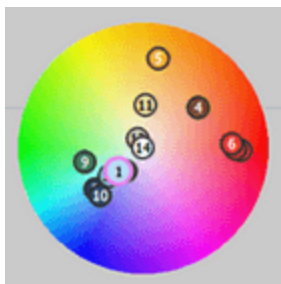

Disegno originale

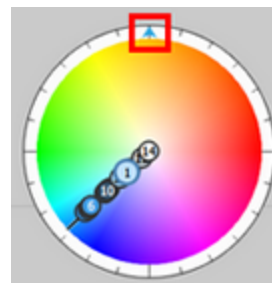

Monocromatico

Armonie

Come già accennato in precedenza, utilizzando "Armonie" puoi sostituire automaticamente i colori del disegno usando varie tecniche. Nelle figure seguenti puoi vedere come tutte le armonie sono applicate sullo stesso disegno. On any color harmony, the color that is labeled with number 1 is the base color. You can change all harmony colors at once if you drag the triangle on the outer circle of the color selector.



Se si fa doppio clic su una qualsiasi delle icone cerchio numerate che rappresentano i colori di progettazione, è possibile impostare tale colore come colore di base e i colori dell'armonia vengono calcolati in base a questo colore. Quando selezioni un'armonia, il colore indicato con il numero 1 viene sempre utilizzato come colore di base, quindi se hai precedentemente selezionato un altro colore di base e modificato l'armonia, tornerai al valore predefinito.

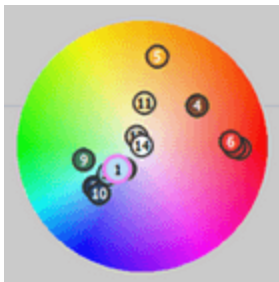

Disegno originale



Monocromatico: l'armonia monocromatica utilizza un colore di base e il resto dei colori di progettazione viene sostituito da toni dello stesso colore.

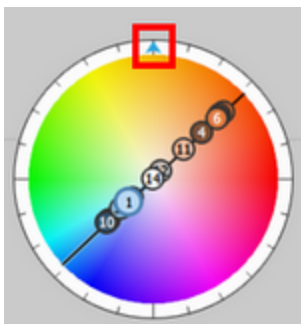

Complementare: questa armonia posiziona tutti i colori del disegno l'uno di fronte all'altro sulla ruota dei colori, quindi tutti i colori sono considerati colori complementari (esempio: rosso e verde). L'elevato contrasto di colori complementari crea un aspetto vivace.

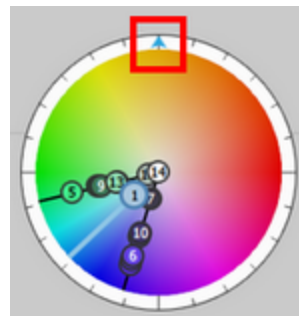

Diade: l'armonia dei colori diade utilizza due colori separati da un colore sulla ruota dei colori.

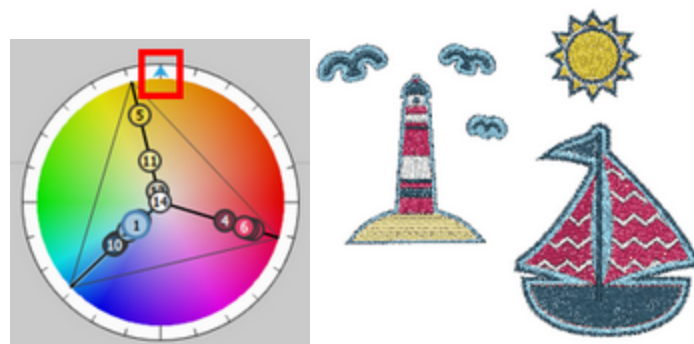
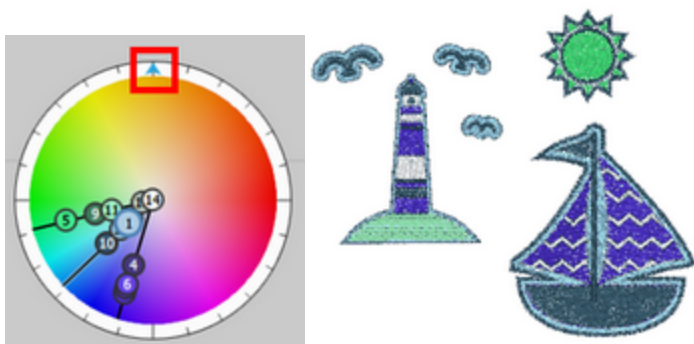

Analogo: l'armonia analogica mette i colori l'uno accanto all'altro sulla ruota dei colori. I colori solitamente si abbinano bene e creano bei disegni.

Triade: l'armonia della triade mette i colori su un triangolo e sono distribuiti uniformemente attorno alla ruota dei colori. Le armonie cromatiche triadiche tendono ad essere piuttosto vibranti, anche se si usano versioni chiare o insature delle tonalità.

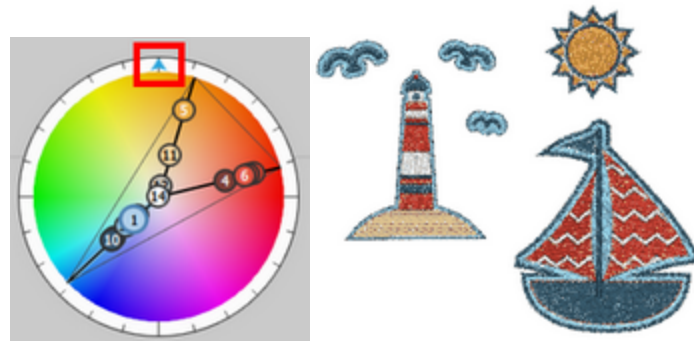
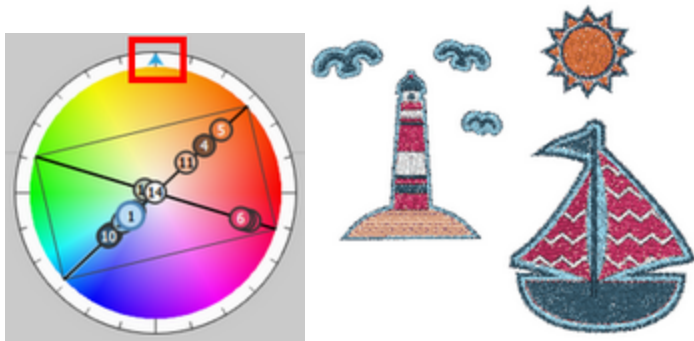

Tetraedro: il rettangolo o l'armonia di colori tetraedici posiziona i colori del disegno disposti in due coppie complementari. e crea una ricca combinazione di colori offre molte possibilità di variazione.

Split - complementare: l'armonia cromatica split-complementare è una variante della combinazione di colori complementare. Oltre al colore di base, utilizza i due colori adiacenti al suo complemento. Questa armonia ha lo stesso forte contrasto visivo della combinazione di colori complementari, ma ha meno tensione.

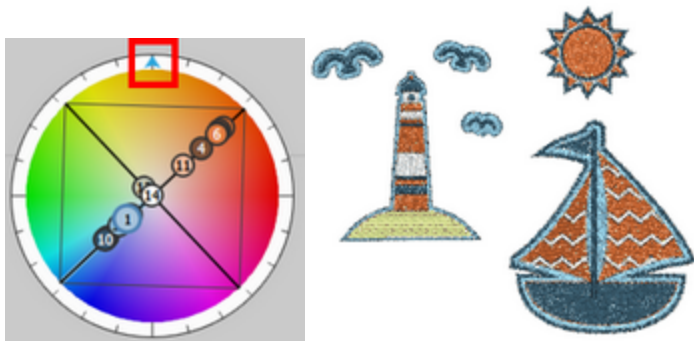

Quadrato: l'armonia del quadrato è simile al rettangolo, ma con tutti i colori distribuiti uniformemente attorno al cerchio di colori.

Riorganizza il disegno

Il software include due modi per riordinare gli oggetti / forme di un disegno. Il primo è dall'opzione "Ordine" del menu del tasto destro del mouse e il secondo la barra "Gestione sequenze". Il primo metodo può essere utilizzato in tutti i casi e il secondo solo se la sequenza automatica  è disabilitato. Spiegheremo come ogni metodo può essere applicato nelle seguenti sezioni.

- Riordina dal menu del tasto destro
- Riordina con il gestore di sequenze

Riorganizza gli oggetti

Un modo per riordinare gli oggetti è utilizzando l'opzione di ordine dal menu del tasto destro. È possibile modificare l'ordine degli oggetti selezionati portandone uno in primo piano e inviandone un altro in secondo piano. Il riordino che state facendo è principalmente per il design grafico. Pur avendo la sequenza automatica  impostato su "Auto", la sequenza di ricamo finale sarà basata su varie ottimizzazioni che verranno applicate al progetto e non saranno identiche all'ordine inizialmente previsto dal progetto grafico. Per gestire completamente l'ordine del design è necessario impostare la sequenza su "Manuale".

Sono disponibili quattro opzioni di riordino disponibili: "Avanti di uno", "Indietro di uno", "Davanti al disegno", "Dietro al disegno". Per applicare una qualsiasi delle opzioni di riordino agli oggetti devi selezionarla e poi fare clic con il tasto destro su di essa per far apparire il menu a comparsa. Dal menu di scelta rapida espandere il sottomenu Ordina e selezionare una delle quattro opzioni di riordino.

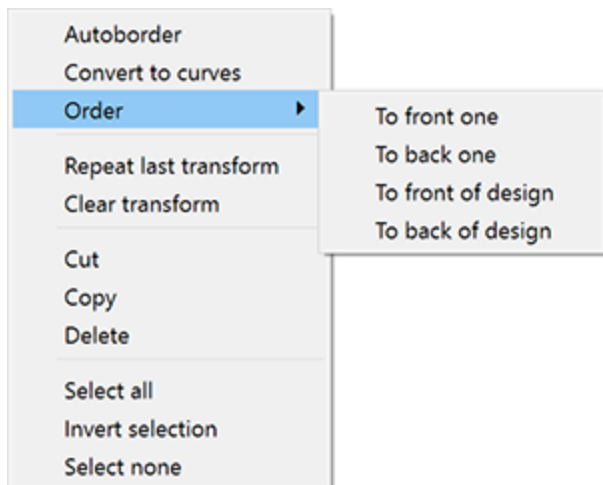

- Avanti di uno: con questa opzione è possibile spostare l'oggetto selezionato in avanti di una posizione. Se l'oggetto selezionato è posizionato nella parte superiore del disegno, l'opzione In prima pagina non sarà disponibile. Un altro modo per applicare direttamente questa opzione è premendo insieme il tasto di scelta rapida Pagina-Su (PgUp) dalla tastiera.
- Indietro di uno: con questa opzione è possibile spostare l'oggetto selezionato dietro una posizione. Se l'opzione selezionata è l'ultimo oggetto del disegno, questa opzione non sarà disponibile. Un altro modo per applicare direttamente questa opzione è premendo insieme il tasto di scelta rapida Pagina-Giù (PgDn) dalla tastiera. Indietro di uno
- Davanti al disegno: con questa opzione è possibile spostare gli oggetti selezionati di fronte a tutti gli altri oggetti del disegno. Un altro modo per applicare direttamente questa opzione è premendo contemporaneamente il tasto di scelta rapida Fine (Fine) dalla tastiera.

- Dietro il disegno: con questa opzione puoi spostare gli oggetti selezionati dietro a tutti gli altri oggetti dei disegni. Un altro modo per applicare direttamente questa opzione è premendo insieme il tasto di scelta rapida Home (Home) dalla tastiera.

Ad esempio, nella figura sotto abbiamo tre cerchi; e il cerchio rosa è al livello più basso, il verde al livello successivo e il giallo al livello superiore.



Per cambiare l'ordine dei cerchi dobbiamo selezionare quello rosa e dal menu del tasto destro del mouse selezionare l'opzione "Ordine > Avanti di uno".



Immediatamente il cerchio dal livello più basso raggiunge un livello superiore. Possiamo anche fare l'opposto selezionando il cerchio giallo e dal menu del tasto destro del mouse selezionare l'opzione "Ordine > Dietro al disegno".



Questa opzione invia il cerchio al livello più basso del progetto. Gli strumenti di riordino possono aiutarti a creare esattamente il disegno che desideri ricamare.

gestore delle sequenze

Il gestore delle sequenze fornisce una rappresentazione grafica dell'ordine dei disegni e fornisce un modo semplice per cambiarlo. Il "Gestore sequenze" si trova accanto alla barra "Proprietà". Tutti gli oggetti di design sono rappresentati come icone in una scatola quadrata. Il manager "Sequenza" ha due modalità:  "Automatico" e "Manuale".

"Automatico"

Quando la sequenza è impostata su "Auto", il software ottimizzerà il disegno da ricamo, al fine di produrre la migliore qualità possibile. Pertanto gli oggetti che sono pieni di punti non possono essere ri-sequenziati e appaiono raggruppati in un oggetto.

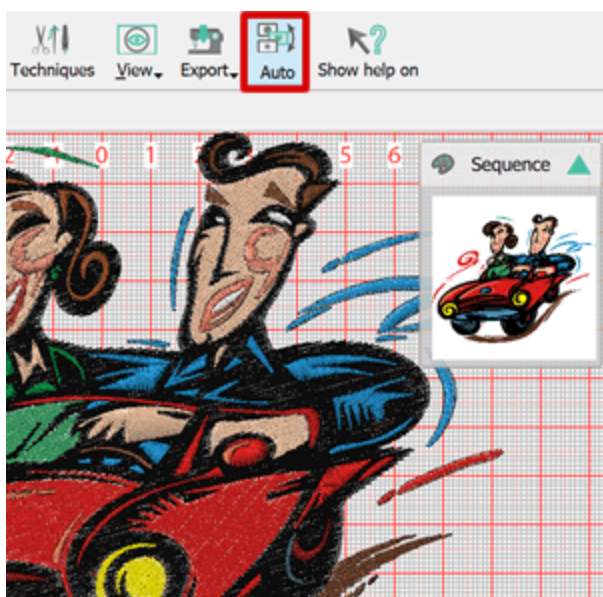

Il programma utilizza meccanismi intelligenti per creare automaticamente la sequenza degli elementi punto e non si ha alcun tipo di controllo dell'ordine in cui verranno ricamati attraverso il gestore di sequenza. È possibile specificare solo alcune preferenze di ottimizzazione per guidare il software su come si desidera che il disegno sia ricamato.

"Manuale"

Quando la sequenza è impostata su "Manuale" o quando la "Tecnica di ricamo" è disattivata, è possibile vedere tutti gli oggetti / forme separatamente sul gestore sequenza. Puoi riordinarli liberamente trascinandoli verso l'alto o verso il basso.

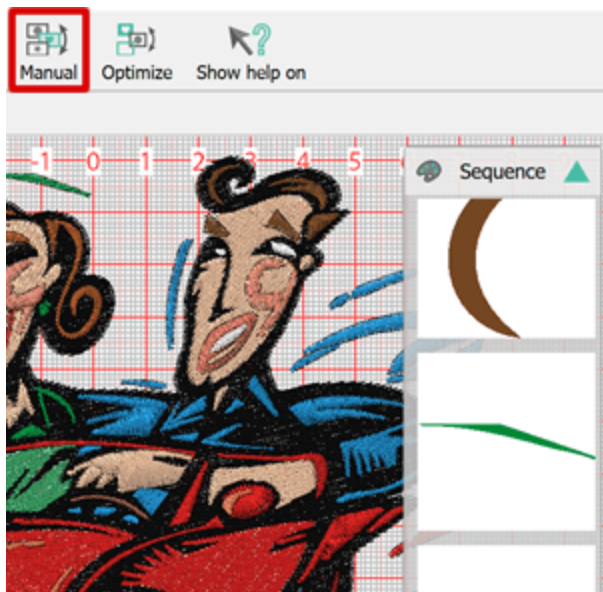

Gli oggetti posizionati più in alto sul gestore Sequenza sono quelli che verranno prima ricamati o posizionati in basso nella pila sovrapposta.

Ulteriori informazioni sull'utilizzo e le personalizzazioni della sequenza automatica sono fornite nel capitolo Sequenza del ricamo.

Barra del gestore di sequenze

Il gestore sequenze appare per impostazione predefinita nell'area destra della finestra accanto alla barra "Proprietà". Se fai clic su un'icona del gestore sequenze, questa viene selezionata e puoi vederla all'interno dell'area di disegno con un rettangolo evidenziato attorno. Puoi selezionare più elementi usando il tasto "Ctrl" o Cmd su mac OS e / o i tasti "Maiusc". Per selezionare una serie di icone di sequenza tenere premuto il tasto "Maiusc", fare clic sulla prima icona della serie e poi sull'ultima. Tutte le icone di sequenza tra quelle che hai fatto clic sono ora selezionate. Se si tiene premuto il tasto "Ctrl" e si fa clic su più icone di sequenza, anche queste vengono selezionate. Usando il tasto "Ctrl", puoi anche rimuovere le icone da una selezione. Se tieni premuto il tasto "Ctrl" e fai clic sulle icone di sequenza già selezionate, queste icone vengono deselectionate. Puoi anche usare i tasti "Ctrl" e "Maiusc" in combinazione, cioè se selezioni una serie di icone di sequenza usando il tasto "Maiusc" e poi tieni premuto il tasto "Ctrl", puoi aggiungere altri non- icone sequenziali alla selezione o rimuovi le icone selezionate dalla selezione. Se fai clic con il pulsante destro del mouse su un'icona di sequenza quando sono selezionate una o più icone di sequenza, otterrai anche alcune opzioni di selezione generali. Usando "Seleziona tutto" puoi selezionare tutte le icone di sequenza, usando "seleziona nessuno" puoi deselectionare tutto e usando "Selezione inversa" puoi selezionare tutte le altre icone tranne quelle già selezionate.

Quando si elimina un oggetto, viene automaticamente selezionato l'oggetto successivo nella sequenza. In questo modo, sia il gestore delle Sequenze che l'utente possono concentrarsi sulla posizione corrente, semplificando il flusso di lavoro e risparmiando tempo di produzione.

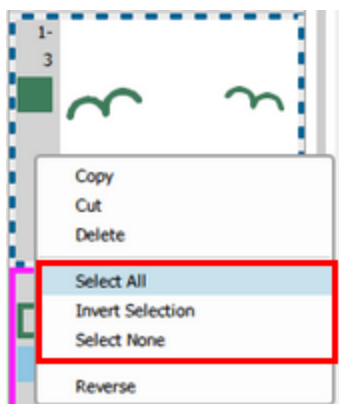

Accanto a ciascuna icona della sequenza è possibile vedere un valore numerico che rappresenta la posizione di questa parte del disegno nella sequenza di ricamo. È possibile fare clic e trascinare una o più icone di sequenza verso l'alto o verso il basso per modificarne la posizione nella sequenza di ricamo. Per i progetti con troppe parti del progetto, potrebbe non essere facile trascinare le icone della sequenza nella posizione desiderata. In tal caso, sarebbe più semplice spostare una o più icone di sequenza selezionate per scorrere verso l'alto o verso il basso nella direzione in cui si desidera che si trovino e fare clic con il tasto destro sull'icona della sequenza in cui le si desidera posizionare. Dal menu che appare ora puoi scegliere tra le nuove opzioni "Sposta prima" e "Sposta dopo", per posizionare le icone subito prima o dopo (di conseguenza) nel punto in cui hai fatto clic con il pulsante destro.

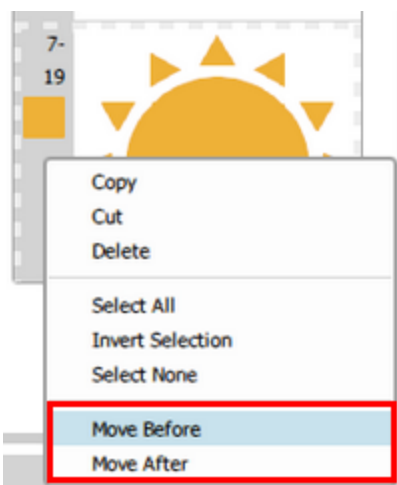

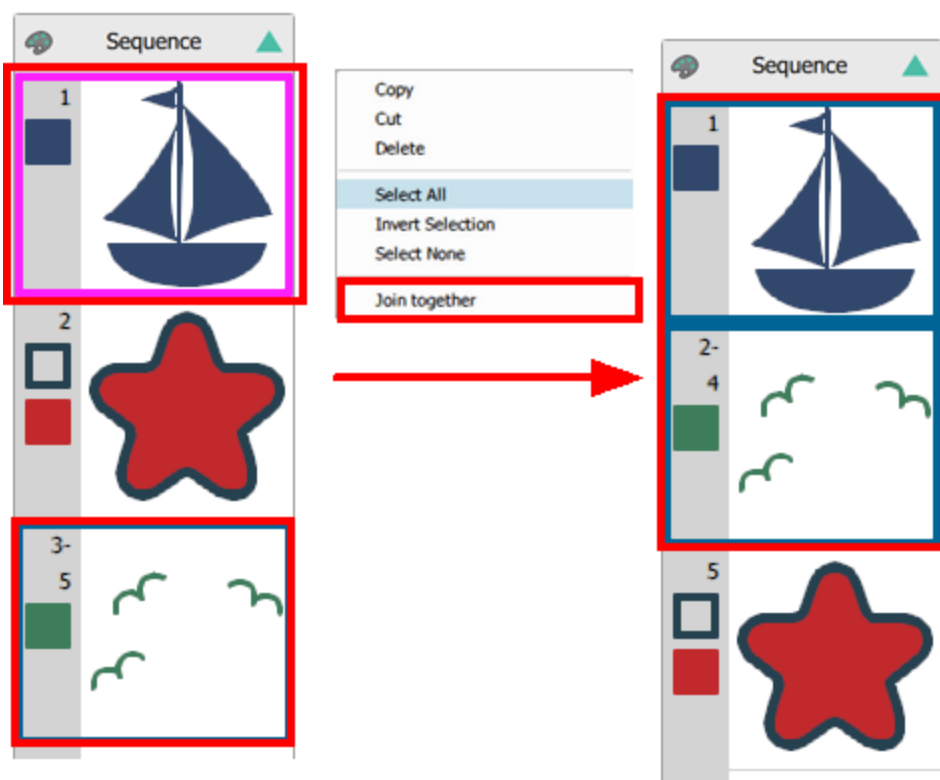

Se selezioni icone non sequenziali e fai clic con il pulsante destro del mouse su una qualsiasi delle icone selezionate, hai l'opzione (Unisci insieme) per portare queste icone di sequenza una accanto all'altra. Le icone verranno quindi spostate accanto all'icona su cui hai fatto clic con il tasto destro.

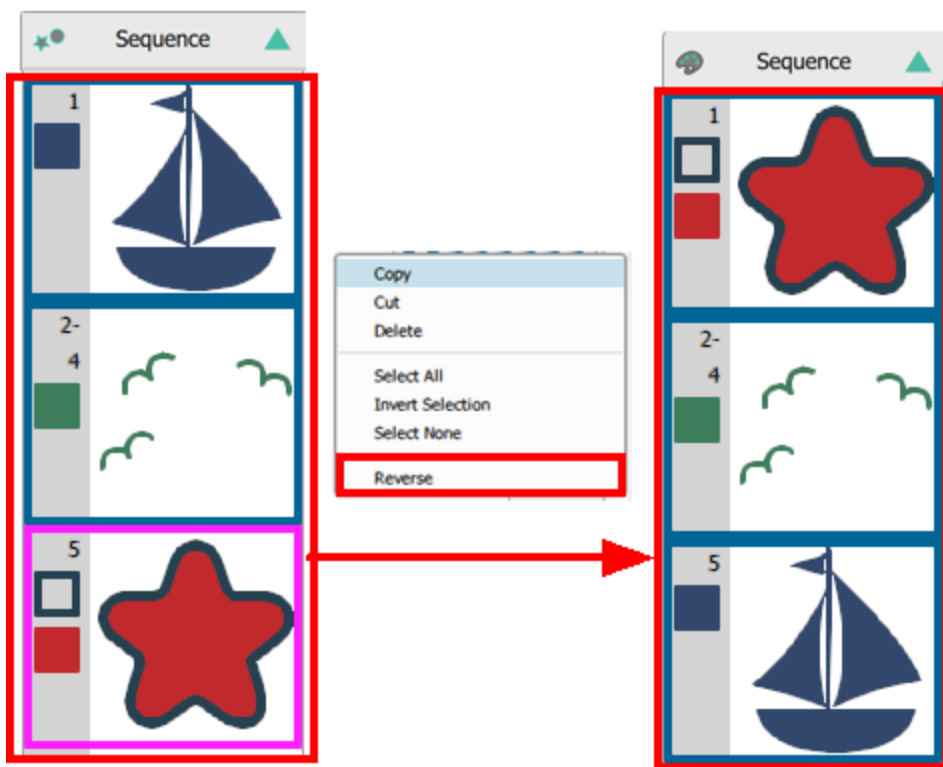

Nel menu di scelta rapida è inoltre disponibile l'opzione per invertire l'ordine di due o più icone di sequenza. Per fare ciò, è sufficiente selezionare due o più icone di sequenza, fare clic con il tasto destro sulla parte superiore della selezione e utilizzare l'opzione "Inverti".



Raggruppa per colore

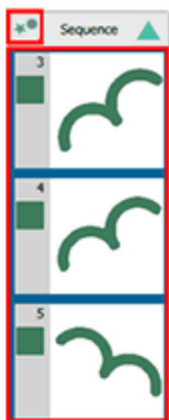

Quando la sequenza è impostata su "Manuale", un'altra icona  (raggruppa per colore) appare sulla barra del titolo del gestore sequenze. Quando vedi questa icona , tutte le parti del design sono icone separate. Se si fa clic su questa icona, le parti del disegno vengono raggruppate per colore e l'icona si trasforma in questa icona della tavolozza . Ciò significa che tutti gli oggetti / forme sequenziali con lo stesso colore sono raggruppati in un'unica icona. È un pulsante a due stati, quindi per impostazione predefinita vedi tutti gli oggetti come icone separate, se premi una volta gli oggetti sono raggruppati per colore e se fai di nuovo clic ritorni a icone separate. La funzione raggruppa per colore non raggruppa oggetti / forme con lo stesso colore se hanno tipi di riempimento o contorno diversi. Quando le icone della sequenza sono raggruppate per colore, accanto a ciascuna icona viene visualizzata una serie di valori numerici. Inoltre, è possibile visualizzare i colori di riempimento e contorno utilizzati per ciascuna icona.

Separate icons

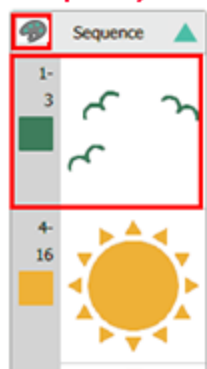

Grouped by color



Il gestore sequenze può essere ridimensionato o ridotto a icona e non può essere chiuso. Per ridimensionare il gestore sequenze posiziona il cursore del mouse sulla parte superiore del bordo sinistro del gestore sequenze, fino a quando il cursore non si trasforma in un handle di dimensioni. Fare clic e trascinare verso destra per ridurlo o verso sinistra per ingrandirlo. Se lo restringi troppo, i numeri di sequenza e i colori vengono nascosti. Per ridurre a icona il gestore sequenze, è necessario fare clic sul puntamento  icona nell'intestazione e per ingrandirla è necessario fare di nuovo clic sulla stessa  icona che ora indicherà la direzione opposta.

Possiamo anche cambiare la sequenza degli oggetti di design usando Ordine opzioni visualizzate nel menu di scelta rapida. Queste opzioni di ordinazione saranno descritte in una sezione separata. Per simulare la sequenza di ricamo, puoi usare lo strumento di ridisegna lentamente.

Nascondere/Mostrare l'elemento

Quando si modificano i progetti, può essere utile nascondere alcuni oggetti per concentrarsi meglio sulle forme e sui livelli sottostanti. Per questo abbiamo aggiunto uno strumento che consente di nascondere e mostrare oggetti specifici a piacimento. Questa funzione è utile quando si lavora con progetti che presentano più livelli, come aree di riempimento, forme e bordi sovrapposti. Con la possibilità di nascondere questi livelli per una modifica più chiara, la creazione di progetti intricati diventa più semplice ed efficiente.

Per nascondere o mostrare un oggetto è necessario selezionarlo dall'area di lavoro o dal Sequence Manager, fare clic con il tasto destro del mouse su di esso e selezionare l'opzione "Nascondi/Mostra elemento" dal menu del tasto destro.

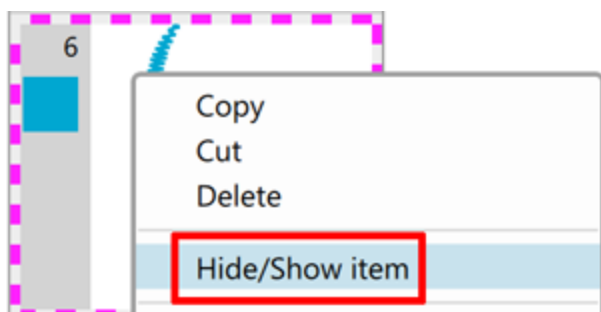

Strumenti

In questa sezione presenteremo alcuni degli strumenti inclusi nel software.

Converti

Il "Converti"  Il pulsante contiene una raccolta di strumenti che ti consentono di convertire, modificare o aggiungere abbellimenti ai tuoi disegni. Gli strumenti sono dinamici e appaiono solo se possono essere applicati sugli oggetti selezionati. Pertanto, se non è possibile trovare uno strumento specifico sotto il pulsante Converti, significa che tale strumento non può essere applicato su uno o più oggetti specifici.

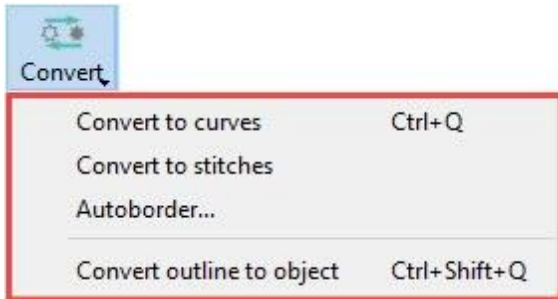

Ciascuno degli strumenti disponibili è ampiamente spiegato in sezioni separate dedicate a ciascuno di essi.

1. **Converti in curve:** la maggior parte degli oggetti che disegni (rettangoli, ellissi, ecc.), Insieme agli oggetti Testo - Monogramma, hanno un tipo speciale di nodi quando li modifichi nella modalità Modifica nodi. Per trasformare un oggetto del genere in una curva, è necessario selezionarlo, fare clic destro su di esso e dal menu di scelta rapida selezionare l'opzione "Converti in curve". L'oggetto verrà quindi convertito in curva, i cui nodi e segmenti possono essere ulteriormente modificati come con qualsiasi oggetto normale.
2. **Convertire in punti:** La possibilità di convertire gli oggetti vettoriali in punti grezzi consente una modifica più precisa, ad esempio regolando i punti di un disegno per adattarli alla tensione del tessuto, ottenendo così risultati migliori sul prodotto finito.
3. **Bordo Automatico:** Lo strumento "Bordo Automatico" è molto utile per creare bordi automatici. Con questo strumento puoi aggiungere un bordo a uno o più oggetti. Le rispettive "Tecniche" dovrebbero essere abilitate in modo da rendere disponibili i tipi di "Bordo Automatico" di pittura, taglio e stencil. Per utilizzare lo strumento "Bordo Automatico", devi prima selezionare uno o più oggetti su cui desideri applicare un bordo.
4. **Converti contorno in Oggetto:** Questa è un'abilità molto speciale che il software offre, poiché puoi convertire un contorno in un oggetto, quindi crea un nuovo oggetto chiuso con la forma del contorno. Puoi inoltre applicare un tipo di riempimento o qualsiasi effetto speciale a quel nuovo oggetto.

Ricamo - Creare disegni di ricamo

In questo capitolo descriveremo tutte le trasformazioni dei punti che il software può fare. Imparerai a conoscere le funzionalità della barra "Proprietà", come puoi regolare "Proprietà del progetto", come cambiare "Tessuto", aggiungere uno o più "Telai"

Per poter utilizzare gli strumenti di ricamo del software dovrai abilitare la Tecnica del "Ricamo" dall'opzione  Tecniche.

Tipi di punto - Tipi di ricamo

Il software include diversi "tipi di punto", elencati nella tabella seguente:

Tipi di Punto

- Cordoncino
- Raso
- Appliqué
- Impuntura
- Cordoncino seriale

Tipi di punto

I tipi di punto "Cordoncino " e "Raso" vengono utilizzati dal software per riempire forme vettoriali con punti. I tipi di punto "Impuntura" e "Cordoncino Seriale" vengono utilizzati per riempire contorni vettoriali e disegni al tratto.

Tipi di punto di cordoncino

Quando il tipo di punto Satin viene applicato su qualsiasi oggetto, i punti collegano due punti da un lato dell'oggetto all'altro. Questi punti sono formati come punti zigzag strettamente allineati lungo la forma dell'oggetto. Il tipo di punto satinato può essere steso con qualsiasi angolazione e con lunghezze dei punti variabili. Per oggetti piccoli e oblunghi saranno riempiti con punti Satin.



Oggetto vettoriale



Cordoncino

Raso

Il tipo di punto Raso (o tipo di punto di Riempimento o tipo di punto Tatami) è una serie di punti in esecuzione comunemente usati per riempire grandi aree. È possibile creare diversi modelli di riempimento

modificando l'angolo, la lunghezza e la sequenza di ripetizione dei punti. Di solito gli oggetti di grandi dimensioni nel disegno vettoriale la maggior parte delle volte sono pieni di punti raso.



Oggetto vettoriale



Riempimento Raso

Appliqué

L'Appliqué è un tipo di ricamo che consente di creare facilmente applicazioni su tessuto. È un tipo di ricamo a riempimento quindi devi disegnare una forma simile all'applicazione di tessuto che desideri posizionare sul capo e riempirlo con un colore. Quindi è possibile selezionare il tipo di ricamo appliqué che imposterà la sequenza di azioni necessaria affinché il disegno sia ricamato correttamente. Il ricamo di appliqué è un tipo complesso che include una "Impuntura prima" per contrassegnare la posizione dell'applicazione, una "Impuntura dopo" per mantenere l'appliqué in posizione e i punti E o Zig-Zag per decorare e trattenere l'appliqué.



Oggetto vettoriale



Appliqué

Impuntura

Il tipo di punto Impuntura consiste di una cucitura eseguita tra due punti. È usato principalmente per delineare, dettagli fini e disegni completi. Conosciuto anche come punto dritto. Tutti i disegni al tratto e i contorni degli oggetti sottili saranno riempiti con impunture



Oggetto a contorno sottile

Impuntura

Cordoncino seriale

Il tipo di punto cordoncino seriale viene applicato su oggetti a contorno spesso formando punti zigzag strettamente posizionati lungo di esso. Viene generalmente utilizzato per riempire bordi e disegni al tratto. Tutti i disegni a linea spessa e il contorno dell'oggetto saranno riempiti con il tipo di punto Cordoncino Seriale.



Oggetto a contorno sottile

Cordoncino Seriale

Gli stessi tipi di punti vengono utilizzati con nomi uguali o diversi dalle ricamatrici di tutto il mondo. Per capire a quali tipi di punti ci riferiamo con i nomi Cordoncino, Raso ecc. Li analizzeremo per voi.

Seleziona il tessuto

La finestra di selezione del tessuto non serve solo per visualizzare in anteprima il disegno sul tessuto. Il software regola automaticamente, in base al tessuto selezionato, vari parametri di ricamo. La qualità del ricamo dipende da alcuni di questi parametri. Importante fattore di qualità è anche il modo in cui il tessuto è stabilizzato sul telaio della macchina da ricamo. Il software suggerisce i materiali di supporto appropriati per ogni tessuto, nella stampa di ogni disegno. Nel caso in cui non si desideri visualizzare l'anteprima del disegno su qualsiasi tessuto, è possibile selezionare l'opzione "Nessuno" presente in qualsiasi categoria di tessuto. In questo caso, solo il colore selezionato in "Finestra di dialogo Tessuto" apparirà sullo sfondo del disegno creato.

I tessuti sono suddivisi in gruppi di tipi di ricamo con diversi parametri preimpostati:

- "Ricamo liscio", inizia con Densità 55 per la filo normale n. 40, con imbastitura più leggera
- "Ricamo normale", inizia con Densità 40 per la filo normale n. 40
- "Ricamo normale leggero", inizia con Densità 40 per filo normale n. 40, con imbastitura più leggera
- "Ricamo leggero", inizia con Densità 55 per il filo spesso n. 30
- "Ricamo Ultra leggero", inizia con Densità 85 per fili spessi come la lana
- "Ricamo pesante", inizia con Densità 35 per fili sottili come quelli metallici.

Tutti i disegni possono essere visualizzati in anteprima su diversi tessuti. Ci sono vari colori e tipi di tessuti. Quando decidi di salvare il tuo disegno, per poterlo ricamare su un capo, devi essere sicuro che il tessuto che hai scelto sia simile a quello che verrà ricamato. In caso contrario, i risultati potrebbero non essere quelli

attesi. Esistono 50 tipi di tessuto con qualsiasi colore distribuito in diverse categorie, da cui è possibile selezionare quello appropriato.

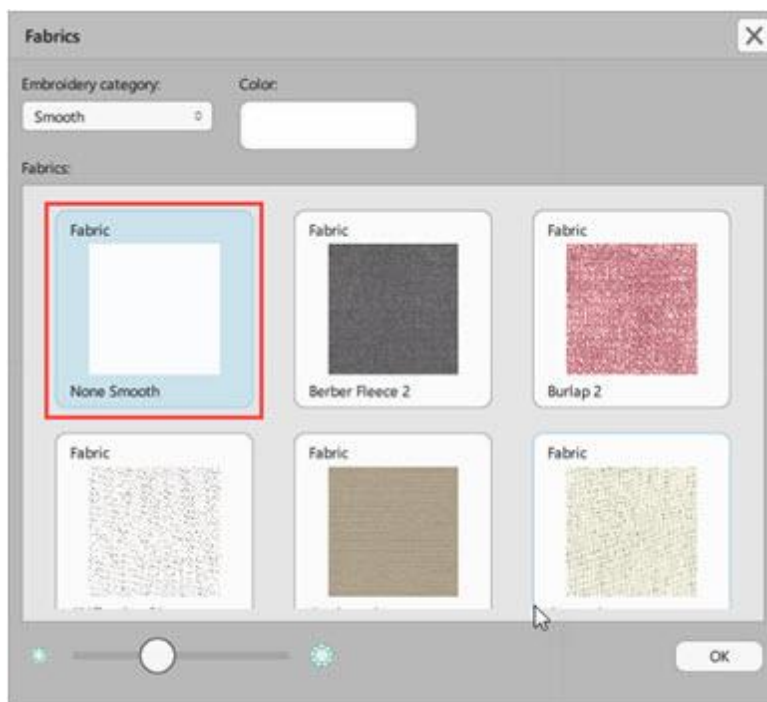

Seleziona la finestra di dialogo del tessuto

Questa opzione è accessibile dal menu "Strumenti > Tessuto ...", dal tasto di scelta rapida Ctrl + F o dalla barra degli strumenti standard facendo clic sul tessuto selezionato  icona. Cliccando sulla finestra di dialogo Tessuti, puoi scegliere "Categoria ricamo" e "Colore" facendo clic su di essi. Il menu a discesa "Categoria ricamo" include le sei categorie disponibili.

Questi sono "Liscio", "Ultra leggero", "Leggerot", "Normale leggero", "Normale" e "Pesante".

- "Liscio": in questa categoria puoi scegliere tra uno qualsiasi dei tessuti elencati. Il ricamo che verrà posizionato su questi tessuti sarà leggero e liscio. Questo è il motivo per cui il ricamo sull'anteprima 3D apparirà con una bassa densità. Tutti i tessuti hanno specifici parametri interni di ricamo che sono necessari per un ricamo di alta qualità. I parametri di ricamo sono regolati su ciascun tessuto in modo che il ricamo su cui verrà posizionato abbia una sensazione morbida e mantenga il tessuto morbido.
- "Ultra Leggero": in questa categoria puoi scegliere tra "Bridal Tulle", "Waffle knit", "Wool" e "Standard Ultra Leggero". Il ricamo che verrà posizionato su questi tessuti sarà Ultra leggero. Questo è il motivo per cui il ricamo sull'anteprima 3D apparirà con una bassa densità. I primi tre tessuti hanno specifici parametri interni di ricamo necessari per ricami di alta qualità. Il tessuto "Standard Ultra Leggero" non è un tessuto specifico ma può essere utilizzato come alternativa per il ricamo di una luce ultra su qualsiasi tessuto desiderato. I risultati del ricamo delle impostazioni "Standard Ultra leggero" dipendono dal tessuto.
- "Leggero": in questa categoria puoi scegliere un tessuto tra "Lycra lame", "Sweat shirt knit", "T-shirt knit2", "Vinyl2", "Wool Crepe" e "Standard Leggero". Il ricamo che verrà posizionato su questi tessuti sarà Leggero. Questo è il motivo per cui il ricamo sull'anteprima 3D apparirà con una bassa densità. Ognuno di questi tessuti ha impostazioni specifiche per produrre i migliori risultati possibili se si ricama il motivo sul rispettivo tessuto. Assicurati di aver scelto il tessuto corretto dall'elenco dei tessuti. Se si desidera ricamare

un disegno con impostazioni leggero in un tessuto non incluso nell'elenco, selezionare il tessuto "Standard Leggero" che contiene tali impostazioni. I risultati del ricamo dipendono dal tessuto utilizzato.

- "Leggero normale": in questa categoria puoi scegliere un tessuto tra "Crepe Polyester", "Denim1", "Lightweight bridal satin", "Linen1", "Panne velluto", "Rayon", "Rayon Sand lavato", "Maglia", "T-shirt maglia1", "Towling", "Vinyl1" e "Standard Normal Light". Il ricamo che verrà posizionato su questi tessuti sarà normale con una tensione. Ecco perché il ricamo sull'anteprima 3D apparirà con densità normale. Ognuno di questi tessuti ha impostazioni specifiche per produrre i migliori risultati possibili se si ricama il motivo sul rispettivo tessuto. Assicurati di aver scelto il tessuto corretto dall'elenco dei tessuti. Se si desidera ricamare un disegno con le impostazioni normale leggero in un tessuto non incluso nell'elenco, selezionare il tessuto "Leggero normale standard" che contiene tali impostazioni. Il risultato del ricamo dipende dal tessuto utilizzato.
- Ricamo Normale: in questa categoria puoi scegliere un tessuto tra "berretto berbera", "sciarpa di chiffon", "cordoury", "cotone", "vello artigianale", "denim2", "denim3", "faill1", "flanella", "Fleece", "Raso da sposa pesante", "Flanella1 a maglia", "flanella2 a maglia", "Linen3", "MicroFiber", "Bandiera di nylon", "Cotone trapuntato", "T-shirt lavorata a maglia3" e "Normale normale". Il ricamo che verrà posizionato su questi tessuti sarà Normale. Ecco perché il ricamo sull'anteprima 3D apparirà con densità normale. Ognuno di questi tessuti ha impostazioni specifiche per produrre i migliori risultati possibili, se si ricama il motivo sul rispettivo tessuto. Assicurati di aver scelto il tessuto corretto dall'elenco dei tessuti. Se si desidera ricamare un disegno con le impostazioni normali in un tessuto non incluso nell'elenco, selezionare il tessuto "Normale standard" che contiene tali impostazioni. Il risultato del ricamo dipende dal tessuto utilizzato.
- "Pesante": in questa categoria puoi scegliere un tessuto tra "tela", "ciniglia", "panno a punto croce", "faill2", "pelliccia finta", "lino2", "costume da bagno in lycra", "allenamento in lycra" vestiti "e" standard pesante". Il ricamo che verrà posizionato su questi tessuti sarà pesante. Ecco perché il ricamo sull'anteprima 3D apparirà ad alta densità. Ognuno di questi tessuti ha impostazioni specifiche per produrre i migliori risultati possibili, se si ricama il motivo sul rispettivo tessuto. Assicurati di aver scelto il tessuto corretto dall'elenco dei tessuti. Se si desidera ricamare un disegno con impostazioni pesanti in un tessuto non incluso nell'elenco, scegliere il tessuto "standard pesante" che contiene tali impostazioni, ma il risultato del ricamo dipende dal tessuto utilizzato.

Puoi cambiare il colore del tessuto facendo clic sul pulsante colorato e selezionando uno diverso dalla ruota dei colori. Se il tessuto ha due colori è possibile modificare anche il secondo seguendo gli stessi passaggi.

Fai clic su "OK" nella finestra di dialogo per applicare le modifiche al progetto attualmente attivo.

proprietà

Nella barra "Proprietà" si possono vedere tutte le opzioni di Riempimento e Contorno che possono essere applicati alle parti del progetto. È inoltre possibile regolare i parametri di ciascun tipo in base alle esigenze del progetto. Il suo contenuto cambia dinamicamente in base all'oggetto attualmente selezionato. Se non è selezionato nulla, la barra "Proprietà" è ridotta al minimo nell'area in alto a destra dell'area di disegno. Una volta selezionato un oggetto, è possibile vedere i tipi di riempimento o contorno attualmente applicati e modificarne le proprietà o selezionare qualsiasi altro tipo per l'oggetto selezionato.

Nota: se la parte di disegno selezionata non ha alcun colore per il riempimento o il contorno, la sezione con nessun colore viene nascosta. Ad esempio, se la parte del disegno non ha un contorno, la sezione Contorno della barra delle proprietà è nascosta. In questo caso, se si desidera aggiungere un contorno alla parte di disegno, è necessario impostare prima un colore per il contorno.

Per modificare il "Riempimento" o il "Contorno" della selezione, accedere alla rispettiva sezione della barra degli strumenti Proprietà e fare clic sull'icona del tipo attualmente selezionato per espandere l'elenco dei tipi disponibili e fare clic sull'icona del tipo desiderato.

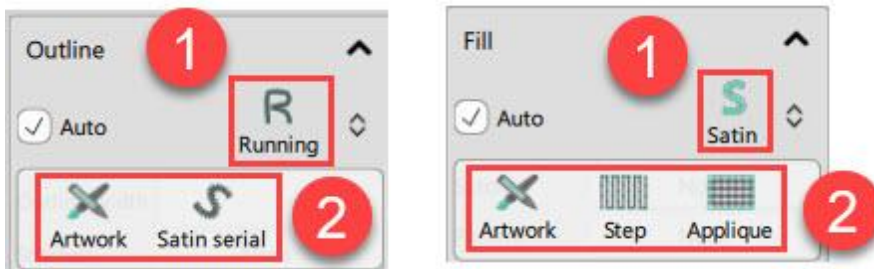

Tipi di Riempimento

- Cordoncino
- Raso
- Appliqué

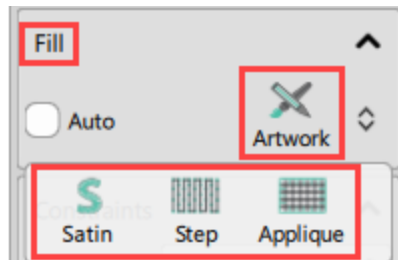

Tipi di Contorno

- Impuntura
- Cordoncino

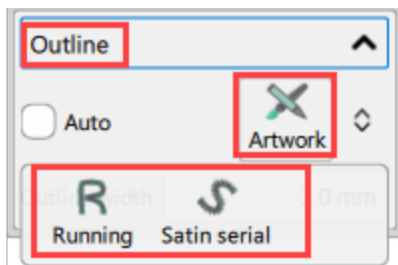

Proprietà di riempimento

La sezione "Riempimento" contiene tutti i tipi che possono essere applicati al riempimento di una parte del disegno. I tipi disponibili non sono visibili finché non si selezionano uno o più oggetti. Per impostazione predefinita, quando si crea un disegno, il software seleziona automaticamente i tipi di riempimento applicati. Per questo motivo è selezionata la casella di controllo "Auto", accanto al tipo di riempimento selezionato. Quando si seleziona un altro tipo di riempimento, la casella "Auto" diventa deselezionata. Selezionandola

nuovamente, è possibile ripristinare il tipo selezionato automaticamente. Ciò è molto utile quando si sono apportate molte modifiche a un disegno e si desidera annullare tutte le modifiche apportate utilizzando lo strumento della barra "Proprietà" e ricominciare dall'inizio.

I tipi di riempimento disponibili sono:

- Cordoncino
- Raso
- Appliqué

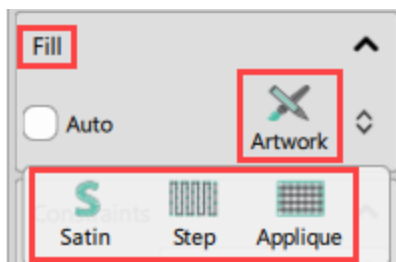

Per ogni tipo selezionato è possibile vedere i parametri disponibili nella sezione Riempimento sotto la relativa icona. È possibile regolare i parametri disponibili per modificare il riempimento. Se si desidera ripristinare i parametri ai valori predefiniti, è possibile fare clic con il tasto destro del mouse sul tipo di punto desiderato e utilizzare l'opzione "Ripristina i valori predefiniti".

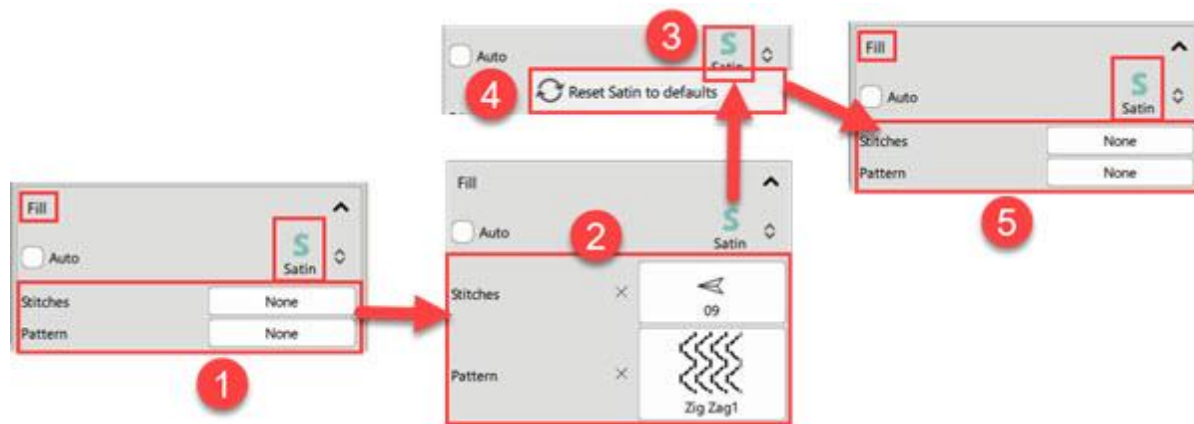

Grafica Artwork

Quando questa opzione  viene applicata, imposta l'area di riempimento come grafica (disegno vettoriale). Tutti i punti di riempimento vengono rimossi dal disegno. Ogni volta che non si desidera ricamare un'area di riempimento specifica, è possibile impostarne il riempimento su Artwork e rimuovere immediatamente i punti

Cordoncino

Quando si seleziona il tipo di riempimento Cordoncino, i punti vanno da un lato all'altro dell'oggetto. È come collegare due punti da un lato all'altro dell'oggetto. Questi punti sono formati come punti a zigzag strettamente disposti lungo la forma dell'oggetto. Il tipo di punto cordoncino può essere posato con qualsiasi angolazione e con diverse lunghezze di punto. Gli oggetti piccoli e oblungi vengono riempiti con i punti satinati.



Oggetto vettoriale Riempimento Cordoncino

Quando un oggetto a cordoncino è selezionato, è possibile vedere i suoi parametri nella barra delle proprietà e regolare il riempimento a cordoncino utilizzando queste opzioni. È possibile modificare l'aspetto del cordoncino selezionando uno stile di "punti" e/o un "motivo". Esistono molti "punti" e "motivi" diversi che si possono applicare a qualsiasi disegno. Le proprietà disponibili sono descritte di seguito:

Punti

Pattern

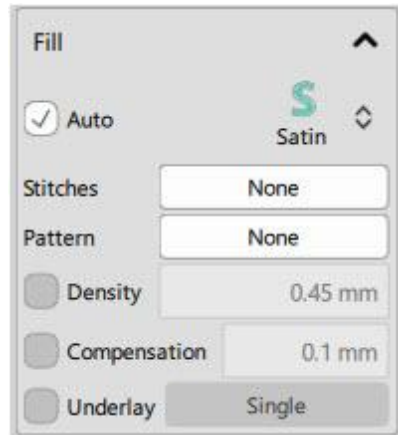

Punti

Il pulsante Punti contiene i tipi di punto che possono essere applicati al disegno. "Punti" è una modalità di movimento da un punto all'altro, che normalmente può essere eseguita da un punto. Alcuni punti quando applicati potrebbero non avere un risultato soddisfacente sul designo poichè l'opzione "Punti" non può essere inserita correttamente in tutte le forme a disposizione.

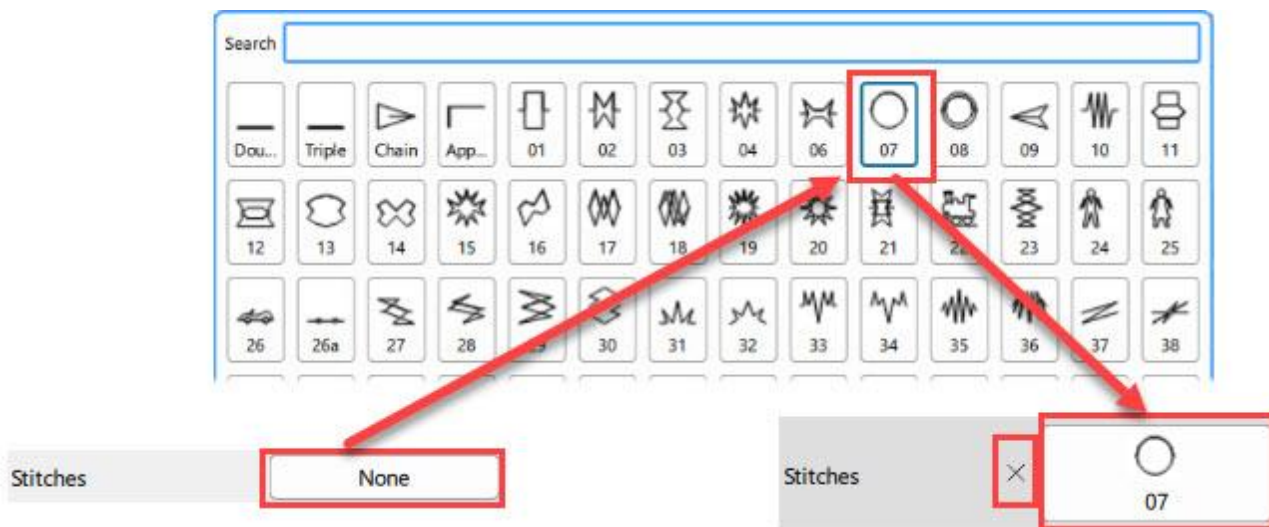

Selezionare i "Punti" desiderati facendo click su di esso e visualizzandoli nel disegno. Se non se ne seleziona nessuno verrà ripristinato il tipo di Cordoncino predefinito. Le selezioni vengono visualizzate istantaneamente nell'area del disegno. Sono disponibili più di 400 "Punti" a disposizione per creare disegni

unici. Gli stili che sono nell'icona film (per esempio: ) sono una serie di "punti" diversi in uno. If you need to restore the default Satin look, just click on the X button, next to the icon of the selected stitches style.

Schemi

L'area dei motivi contiene tutti i motivi che possono essere applicati al disegno. I modelli sono forme create da punti. E' possibile combinare punti e motivi e realizzare i propri disegni. Alcune combinazioni applicate potrebbero non avere un risultato soddisfacente sul disegno poiché dalle combinazioni non sempre si ottengono risultati di punti corretti.

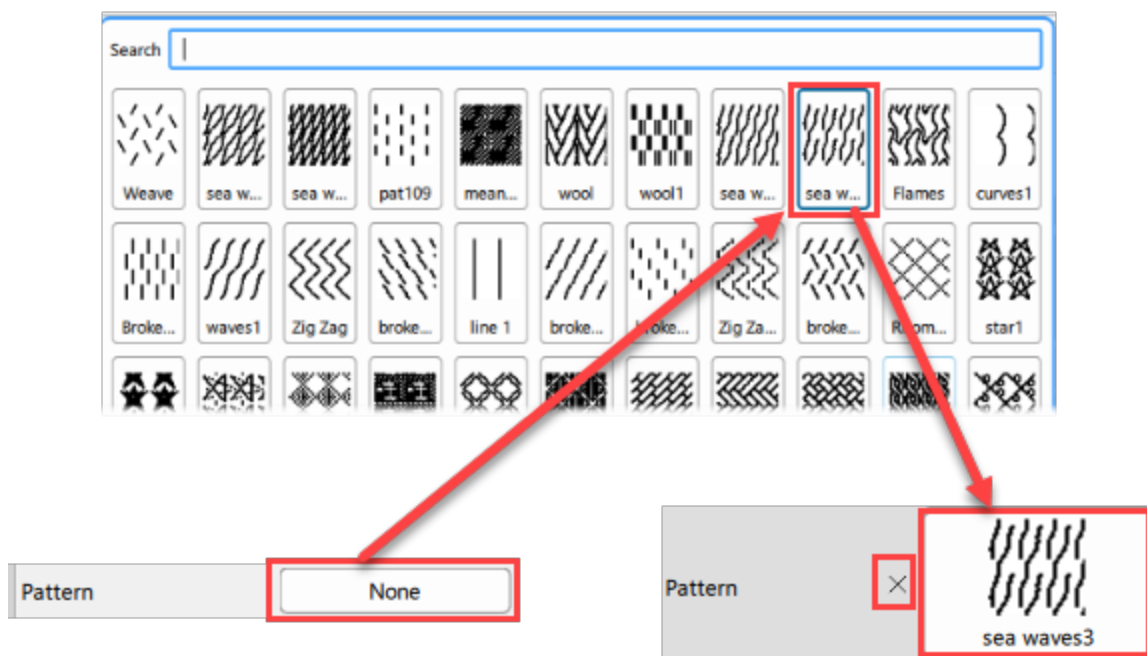

Selezionare il motivo desiderato facendo click su di esso. Se non se ne seleziona nessuno verrà ripristinato il tipo di Cordoncino predefinito. Le selezioni vengono visualizzate istantaneamente nell'area del disegno. Sono disponibili più di 195 diversi modelli per creare disegni unici. Per visualizzare solo il disegno selezionato e non una combinazione "Punti" impostare tale opzione su "Nessuno" altrimenti si visualizzerà un motivo con "Punti" al suo interno.

Ci sono anche 3 opzioni che vengono regolate automaticamente e non possono essere modificate (Imbastitura, Densità e Compensazione). Questi parametri esistono solo come riferimento e non possono essere modificati. A questo punto è necessario ricordare che l'unico modo per influire su di essi è modificare alcuni aspetti del progetto, come ad esempio la selezione del tessuto. Ogni tessuto selezionato ha una diversa preimpostazione che influisce sul modo in cui il disegno di ricamo verrà posizionato su di esso. Il programma regola automaticamente i seguenti parametri (offset, densità, imbastitura) in base al tessuto selezionato.

Densità:

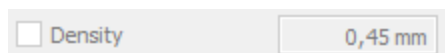

Nell'opzione Densità è indicata la densità scelta automaticamente dal software per l'oggetto specifico. La densità cambia in base al tessuto selezionato e diventa visibile nell'anteprima del disegno.

Compensazione:

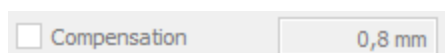





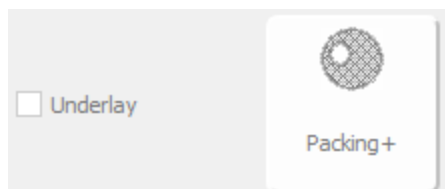



Nell'opzione Compensazione è indicata la compensazione scelta automaticamente dal software per l'oggetto specifico. La compensazione modifica la larghezza dell'oggetto di raso che verrà ricamato per evitare il restringimento. Il valore della compensazione dipende dal tessuto utilizzato e dalle dimensioni della forma. Se si cambia tessuto, cambia anche la compensazione. La compensazione diventa visibile solo se si passa a "Editor dei punti" o se si disattiva la sequenza "Auto".









Imbastitura:



A questo punto si può vedere il tipo di imbastitura che è stato selezionato automaticamente per il contorno a cordoncino seriale che è stato scelto. I punti di imbastitura vengono posizionati sul tessuto per creare la base per i punti di copertura che seguiranno. Il sottofondo è importante per la qualità dei ricami. Per il tipo di cordoncino seriale sono disponibili i seguenti schemi di imbastitura:

Per il tipo di punto cordoncino, sono disponibili i seguenti modelli di Imbastitura

	Fissare - Selezionando questa opzione non ci sarà Imbastitura e il software eseguirà punti in esecuzione per passare da una posizione all'altra e coprire l'area con punti di copertura.
	Singolo - Selezionando questa opzione il software esegue una linea singola con punti in esecuzione vicino al centro della forma dell'oggetto da riempire con punti di copertura.
	Doppia - Selezionando questa opzione il software esegue punti seguendo la forma dell'oggetto con una doppia Imbastitura vicino al bordo del contorno.
	ZigZag - Selezionando questa opzione il software esegue un sofisticato motivo ZigZag con punti di copertura che cambiano automaticamente direzione in base alla direzione dei punti di copertura stessi.
	Croce - Selezionando questa opzione il software esegue un sofisticato schema a ZigZag con punti di copertura spessi che cambiano automaticamente direzione in base alla direzione dei punti di copertura stessi.
	ZigZag + - Selezionando questa opzione il software esegue una combinazione di Zig-Zag e doppia Imbastitura.
	Cross + - Selezionando questa opzione il software esegue una combinazione di Croce e doppia Imbastitura.
	Rete - Selezionando questa opzione il software riempie l'area dell'oggetto ripassando 2 volte con un sofisticato schema a ZigZag con punti di copertura

	spessi che cambiano automaticamente direzione dei punti di copertura stessi.
	Rete + - Selezionando questa opzione il software esegue una combinazione di rete e doppia Imbastitura.
	Doppia ZigZag - Selezionando questa opzione il software esegue un'Imbastitura Zig-Zag in entrambe le direzioni.
	Doppia ZigZag + - Selezionando questa opzione il software esegue una combinazione di Doppia Zig-Zag e Doppia Imbastitura.
	3D-1 - Primo livello di aspetto 3D Punti cordoncino
	3D-2 - Secondo livello di aspetto 3D Punti cordoncino (consigliato nella maggior parte dei casi)
	3D-3 - Terzo livello di aspetto 3D Punti cordoncino
	3D-4 - quarto livello di aspetto 3D Punti cordoncino
	3D-5 - Quinto livello di aspetto 3D. Punti cordoncino

Per applicare l'aspetto 3D sugli oggetti cordoncino è necessario selezionare uno dei 5 diversi Imbastitura 3D disponibili. tutti loro daranno un aspetto 3D alle forme che li applicherete. Gli underlay 3D consigliati sono "3D-2" e "3D-3", che ti daranno grandi risultati di ricamo.

Ci sono anche altre due opzioni che sono molto utili per personalizzare il modo in cui il software verrà ricamato. Quelli sono l'opzione "Rimuovi sovrapposizioni" e l'opzione "Sequenza".

Rimuovi sovrapposizioni:





Questo filtro automatico rimuove tutte le sovrapposizioni di oggetti con disegni vettoriali. Utilizza l'Intelligenza artificiale e viene applicato solo dove necessario. L'applicazione del filtro comporta la riduzione di punti dal ricamo. È anche possibile modificare manualmente lo stato di sovrapposizione di ciascun oggetto. Sono disponibili 3 opzioni da applicare su un oggetto specifico, "Auto", "Mai" e "Sempre".

"Auto" è l'opzione predefinita e quella che il software utilizza per creare i migliori risultati possibili sul design. Quando l'opzione "Mai" viene applicata ad un oggetto specifico ogni oggetto sovrapposto verrà mantenuto (tutti gli oggetti/forme sotto gli oggetti selezionati verranno ricamati normalmente). L'opzione opposta è "Sempre". Quando viene applicato a un oggetto specifico tutti gli oggetti sovrapposti verranno eliminati (tutti gli oggetti/forme sotto l'oggetto selezionato non verranno ricamati).

Il software utilizza questo strumento per ricamare il disegno in modo impeccabile. Ma affinché questa funzione sia efficace si raccomanda di evitare di applicare lo strumento "Taglia" che rimuove permanentemente i punti sottostanti (utilizzarlo dopo aver impostato l'opzione "Rimuovi sovrapposizioni" su Mai).

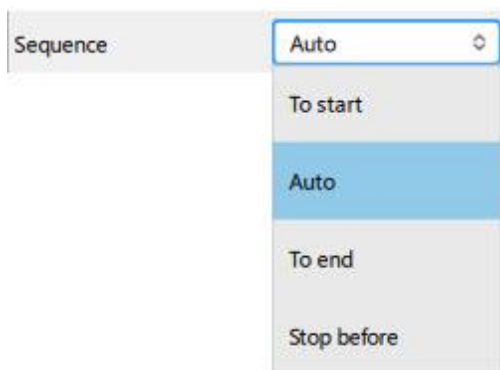
Sequenza:



Con questo strumento è possibile cambiare la sequenza di ricamo del disegno mentre è impostato su "Auto" . Oggetti specifici del disegno possono essere impostati per essere ricamati all'inizio o alla fine durante il ricamo. Permette di cucire disegni nell'ordine desiderato. Più specificamente, il menu a discesa "Sequence" dispone di 3 opzioni "Auto", "To start" e "To end". "Auto" è l'opzione predefinita e quella che crea i migliori risultati di sequenza di ricami possibili. Per modificare manualmente la sequenza ricamo, utilizzare le altre 2 opzioni. L'opzione "Inizio" imposta l'oggetto selezionato da ricamare per primo. Ciò significa che se dovesse essere ricamato come quinto nella sequenza, in questo modo verrà ricamato per primo. Esattamente l'opposto è l'opzione "Alla fine" che quando applicato posiziona l'oggetto per ultimo nella sequenza ricamo. Usando le opzioni "Per iniziare" e "Per terminare", è l'unico modo per cambiare la sequenza di ricamo mentre l'opzione sequenza è impostata su "Auto" . Questo strumento è molto utile per ricamare cappelli e tessuti delicati che richiedono particolare attenzione per il posizionamento di oggetti sul tessuto.

Impostando più di un oggetto da ricamare "Per iniziare" e più di un "Fine" il software imposta automaticamente la sequenza da ricamare.

Ad esempio, se su un disegno con 20 oggetti viene impostato 5 come sequenza "Per iniziare" e 5 "Per terminare" il software ricama quelli che erano stati impostati prima "Per iniziare", decidendo automaticamente la loro sequenza di ricamo, quindi quelle (10) impostate su "Auto" e infine quelle impostate "Alla fine", decidendo automaticamente l'ordine degli ultimi 5.

L'opzione "Stop prima" è un comando di sequenza speciale che è possibile aggiungere al disegno selezionato, se si desidera arrestare la macchina prima di cucire l'oggetto. È utile per progetti di telaio multiplo, applique, disegni con drop di nomi e ogni disegno che è necessario controllare quando la macchina si fermerà per eseguire un compito specifico.

Raso

Il tipo di punto Raso (o tipo di punto di riempimento o tipo di punto Tatami) è una serie di impunture comunemente usate per riempire grandi aree. Selezionando il tipo di riempimento Raso, il software crea automaticamente una serie di linee parallele che corrono oblique per riempire qualsiasi forma. È possibile creare diversi modelli di riempimento modificando l'inclinazione, la lunghezza e la sequenza di ripetizione dei punti. Di solito gli oggetti di grandi dimensioni nel disegno vettoriale vengono riempiti con questi punti raso.

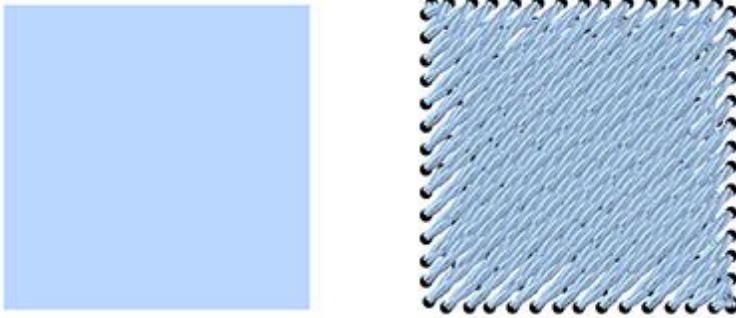

Quando un oggetto Raso è selezionato, si possono vedere i suoi parametri nella barra delle proprietà e si può regolare il riempimento del Raso utilizzando queste opzioni. Ci sono anche 4 opzioni che vengono regolate automaticamente e non possono essere modificate (Densità, Lunghezza, Compensazione e Sottopunto). Le proprietà disponibili sono descritte di seguito:

Punti Pattern

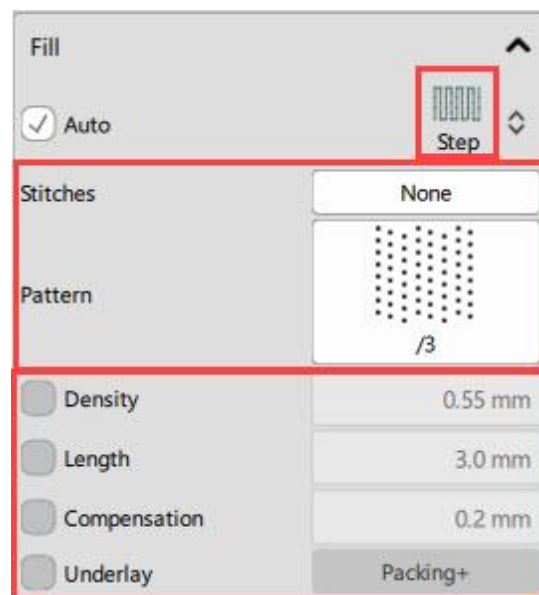

Punti

Il pulsante Punti contiene tutti gli stili di punto che possono essere applicati sul disegno. "Punti" è una modalità di movimento da un punto all'altro, che normalmente può essere eseguita da un punto. Alcuni punti quando applicati potrebbero non avere un bell'aspetto sul design. Questo accade perché i "punti" non possono essere inseriti correttamente in tutte le forme possibili.

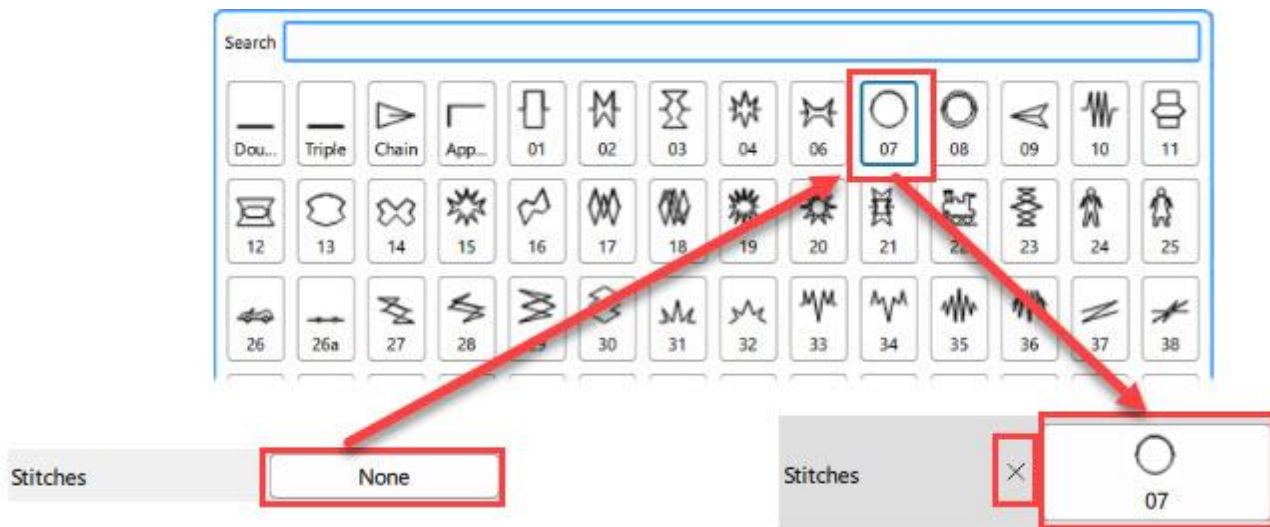

Seleziona i "Punti" che preferisci facendo clic su di esso e visualizzandoli nel tuo disegno. La selezione none ripristinerà il tipo di passaggio predefinito. Le selezioni vengono visualizzate istantaneamente nell'area del design per sperimentare il tuo design. Ci sono più di 400 "Punti" che puoi usare per produrre disegni unici. Gli

stili presenti nell'icona del film (ad esempio: ) sono una serie di "punti" diversi in uno. Se si desidera rimuovere lo stile di punti applicato, è sufficiente fare clic sul pulsante X, accanto all'icona dello stile di punti selezionato.

Pattern

L'area motivi contiene tutto ciò che può essere applicato al disegno. I pattern sono forme create da punti. E' possibile combinare "Punti" e "Pattern" personalizzando i propri disegni. Alcune combinazioni applicate potrebbero non avere un risultato soddisfacente sul disegno poichè dalle combinazioni non sempre si ottengono risultati di punti corretti.

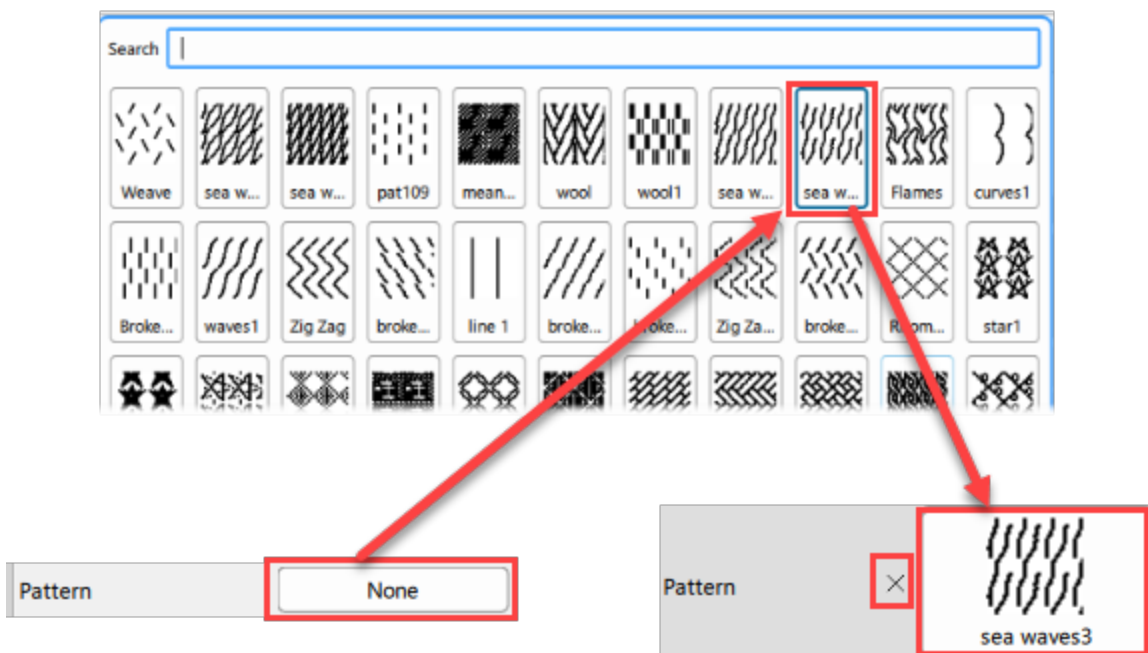

Selezionare il motivo desiderato facendo click su di esso. Se non se ne seleziona nessuno verrà ripristinato il tipo di Raso predefinito. Le selezioni vengono visualizzate istantaneamente nell'area del designo. Sono disponibili più di 195 diversi modelli per creare disegni unici. Per visualizzare solo il disegno selezionato e non una combinazione "Punti" impostare tale opzione su "Nessuno" altrimenti si visualizzerà un motivo con "Punti" al suo interno

Ci sono anche altre 4 opzioni che vengono regolate automaticamente dal software e non possono essere modificate (Densità, Lunghezza, Compensazione e Imbastitura). Questi parametri esistono solo come riferimento e non possono essere modificati. A questo punto è necessario ricordare che l'unico modo per influire su di essi è modificare alcuni aspetti del progetto, come ad esempio la selezione del Tessuto. Ogni tessuto selezionato ha una diversa preimpostazione che influisce sul modo in cui il ricamo verrà posizionato su di esso. Il programma regola automaticamente i seguenti parametri (Imbastitura, Densità, Lunghezza e Compensazione) in base al tessuto selezionato.

Densità:

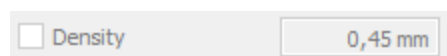

Nell'opzione Densità è indicata la densità scelta automaticamente dal software per l'oggetto specifico. La densità cambia in base al tessuto selezionato e diventa visibile nell'anteprima del disegno.

Lunghezza:

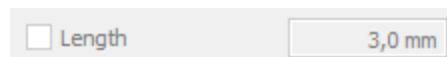

Nel campo numerico Lunghezza è possibile visualizzare la lunghezza di ogni punto del raso.

Compensazione:

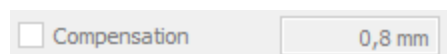





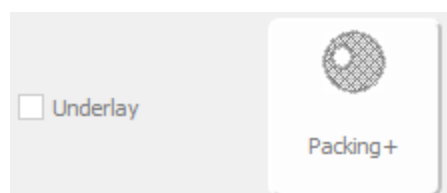

Nell'opzione Compensazione è indicata la compensazione scelta automaticamente dal software per l'oggetto specifico. La compensazione modifica la larghezza dell'oggetto raso che verrà ricamato per evitare il restringimento. Il parametro di compensazione ha a che fare con la tendenza di un oggetto di punteggiatura a restringersi su se stesso nella direzione di cucitura. Il suo valore dipende anche dal tessuto utilizzato e dalle dimensioni della forma. Se si cambia tessuto, cambia anche la compensazione. La compensazione diventa visibile solo se si passa a "Editor dei punti" o se si disattiva la sequenza "Auto".

Imbastitura:



A questo punto si può vedere il tipo di imbastitura che è stato selezionato automaticamente per il contorno selezionato con il cordoncino seriale. I punti di imbastitura vengono posizionati sul tessuto per creare la base per i punti di copertura che seguiranno. Il sottofondo è importante per la qualità dei ricami. Per il tipo di punto cordoncino seriale sono disponibili i seguenti schemi di imbastitura:

 Tacking	Tacking - Selezionando questa opzione il software non esegue l'imbastitura ma punti in sequenza passando da una posizione all'altra e coprire l'area con punti di copertura.
 Edging	Bordo: Selezionando questa opzione il software esegue punti in sequenza seguendo la forma dell'oggetto e posizionando il bordo di taglio vicino al bordo del contorno.
 Packing	Singola: Selezionando questa opzione il software riempie l'area dell'oggetto con punti di imbastitura verticali (in base alla direzione dei punti di copertura) come mostra l'icona.
 Netting	Rete - Selezionando questa opzione il software riempie l'area dell'oggetto con punti in esecuzione a 45 ° e -45 ° (in base alla direzione dei punti di copertura) quindi riempirà la forma con punti di copertura.
 Packing+	Singola + - Selezionando questa opzione il software esegue una combinazione di singola imbastitura e bordo.
 Netting+	Rete + - Selezionando questa opzione il software esegue una combinazione di imbastitura di rete e Bordo

Ci sono anche altre due opzioni che sono molto utili per personalizzare il modo in cui il software verrà ricamato. Quelli sono l'opzione "Rimuovi sovrapposizioni" e l'opzione "Sequenza".

Rimuovi sovrapposizioni:

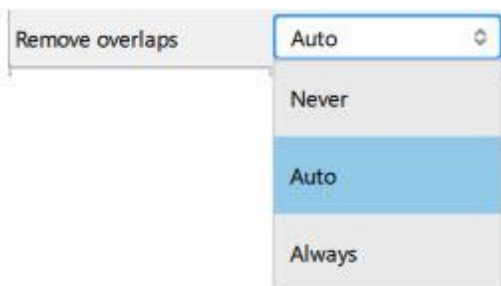



Questo è un filtro automatico che rimuove tutte le sovrapposizioni tra gli oggetti dei disegni vettoriali. Questo filtro utilizza l'Intelligenza artificiale e viene applicato solo dove necessario. L'applicazione del filtro comporta la riduzione dei punti che verranno posizionati sul tessuto. È anche possibile modificare manualmente lo stato di sovrapposizione di ciascun oggetto. Ci sono tre opzioni possibili che puoi applicare su un oggetto specifico, "Auto", "Mai" e "Sempre". "Auto" è l'opzione predefinita e quella che il software utilizza per creare i migliori risultati possibili sul design. Quando l'opzione "Mai" viene applicata a un oggetto, l'oggetto specifico non taglierà mai gli oggetti che si sovrappongono. Ciò significa che tutti gli oggetti / forme che si trovano sotto gli oggetti selezionati verranno ricamati normalmente, posizionando tutti i loro punti sul tessuto. L'opzione opposta è "Sempre". Quando viene applicato a un oggetto specifico,

ritaglia tutti gli oggetti che si sovrappongono. Ciò significa che tutte le parti di oggetti / forme che si trovano sotto l'oggetto selezionato non saranno ricamate.

Il software utilizza questo strumento per ricamare il tuo design in modo più efficiente ed efficace. Ma affinché questa funzione funzioni bene, evita di applicare lo strumento "Taglia" che rimuove permanentemente i punti sottostanti. Devi sempre usarlo con cura o dopo aver impostato l'opzione "Rimuovi sovrapposizioni" su Mai.

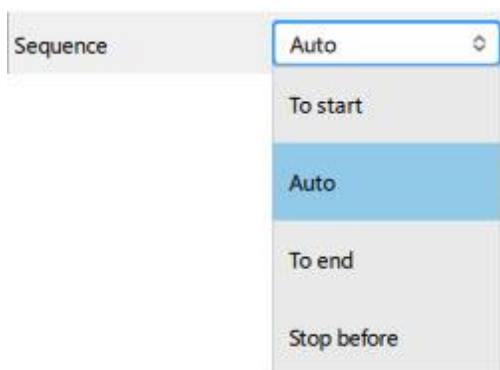
Sequenza:



Con questo strumento è possibile cambiare la sequenza di ricamo del disegno mentre è impostato su "Auto" . Oggetti specifici del disegno possono essere impostati per essere ricamati all'inizio o alla fine del processo di ricamo. Questo ti dà la possibilità di cucire i disegni nell'ordine che preferisci. Più specificamente, il menu a discesa "Sequence" ha tre opzioni "Auto", "To start" e "To end". "Auto" è l'opzione predefinita e quella che crea i migliori risultati di sequenza di ricami possibili. Per modificare manualmente la sequenza di ricamo, utilizzare le altre due opzioni. L'opzione "Inizio" imposta l'oggetto selezionato da ricamare per primo. Ciò significa che se dovesse essere ricamato quinto nella sequenza di ricamo, ora verrà ricamato per primo nella riga. Esattamente l'opposto per l'opzione "Alla fine". Quando questo viene applicato su un oggetto del disegno da ricamo, diventerà immediatamente l'ultimo oggetto che verrà ricamato. Usando le opzioni "Per iniziare" e "Per finire", è l'unico modo per cambiare la sequenza di ricamo mentre l'opzione sequenza è impostata su "Auto" . Questo strumento è molto utile per ricamare cappelli e tessuti delicati che richiedono particolare attenzione per il posizionamento di oggetti sul tessuto.

Se hai impostato più di un oggetto da ricamare "Per iniziare" e più di un "Fine", il software deciderà automaticamente quale di questi sarà il primo e quale sarà l'ultimo a essere ricamato.

Ad esempio, se hai un disegno con 20 oggetti e hai impostato 5 da ricamare "Per iniziare" e 5 "Per terminare", il software ricama quelli che erano stati impostati prima "Per iniziare", decidendo automaticamente la loro sequenza di ricamo, quindi quelle (10) impostate su "Auto" e infine quelle impostate "Alla fine", decidendo automaticamente l'ordine degli ultimi 5.

L'opzione "Stop prima" è un comando di sequenza speciale che è possibile aggiungere al disegno selezionato, se si desidera arrestare la macchina prima di cucire l'oggetto. È utile per progetti di telaio multiplo, applique, disegni con drop di nomi e ogni disegno che è necessario controllare quando la macchina si fermerà per eseguire un compito specifico.

Appliqué

Quando si imposta il tipo di riempimento "Applicazione", l'area di riempimento dell'oggetto verrà coperta con un tessuto. Il tessuto verrà visualizzato in anteprima con il colore di riempimento selezionato. Il bordo rimarrà come stava circondando l'area applicazione. Se il disegno non ha una contorno / penna, il programma cucirà attorno all'applicazione un punto E () per tenere l'applicazione sul tessuto. Se l'oggetto ha un olio, puoi impostare uno stile impuntura o punti cordoncino seriale che terranno l'applicazione sul tessuto.

Nuovi stili a zigzag sono aggiunti nel tipo di punto in esecuzione che può essere utilizzato per contenere applicazioni a taglio laser singole o doppie.

Per esempio:

Considera che abbiamo un'ellisse (come nella parte sinistra della figura sotto). Come possiamo vedere, ha un colore di riempimento rosso e un contorno blu. Se impostiamo il tipo di riempimento come applicazione, l'ellisse apparirà nella parte centrale della figura (Applicazione con contorno corrente). se rimuoviamo il colore del contorno, il programma aggiungerà automaticamente il contorno "E-stitch" come mostrato nella parte destra della figura.

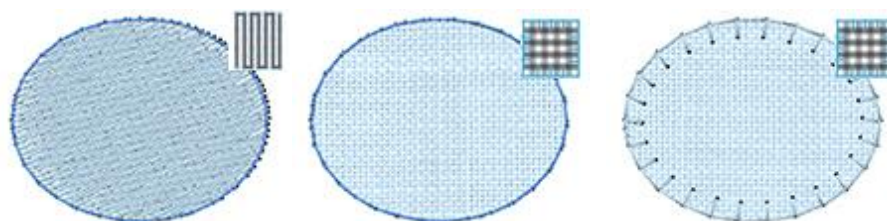

Oggetto iniziale con riempimento a raso

Aggiunto riempimento di applicazione

Riempimento di applicazione con punto e-stitch

Utilizzo di applicazione

Per produrre effettivamente disegni con applicazione, è necessario seguire una procedura standard. Questa procedura di produzione richiede l'interazione dell'utente durante il processo di ricamo. Per comprendere la procedura di produzione, analizzeremo come reagirà una macchina da ricamo quando verrà richiesto di ricamare un oggetto applicazione.

Quando è il momento di produrre l'oggetto applicazione:

1. Una linea in impuntura verrà aggiunta per rivelare la posizione in cui l'applicazione deve essere posizionata.
2. Verrà effettuato un "saltapunto" e la macchina si fermerà per posizionare manualmente il tessuto dell'applicazione.
3. Quindi verranno aggiunti punti in impuntura per creare la forma dell'applicazione.
4. Un altro saltapunto verrà eseguito e la macchina si fermerà (di nuovo) per tagliare l'applicazione in base alla forma.
5. Infine verrà aggiunto il contorno / la penna dell'applicazione ("E-stitch", "Cordoncino seriale" o "Impuntura") come è stato selezionato.

Quindi la macchina continuerà a ricamare gli oggetti restanti.

Utilizzo di "Ridisegna lentamente"  puoi anche visualizzare / simulare il modo in cui il disegno verrà ricamato.

Taglio del tessuto:

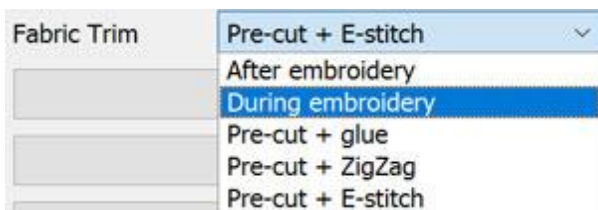

È possibile selezionare il modo in cui il tessuto verrà tagliato utilizzando il menu a discesa Taglio tessuto. Sono disponibili tre opzioni: dopo il ricamo, durante il ricamo e il pretaglio (+ colla, +ZigZag, or + E-stitch). Per capire cosa fa esattamente ciascuna opzione, analizzeremo come reagirà una macchina da ricamo su ciascuna di esse.

Se è selezionato Dopo ricamo, il software eseguirà i seguenti passaggi: Prima eseguirà la forma dell'applicazione con Impuntura mostrando l'area in cui deve essere posizionato l'applicazione. Dopodiché verrà eseguito un saltapunto in alto e la macchina si fermerà in modo che l'applicazione venga posizionata sul tessuto. Quindi il software eseguirà il contorno dell'applicazione ("Fissaggio standard": E-stitch, Zig Zag) o Cordoncino seriale, come è stato selezionato. Alla fine dovrai estrarre il ricamo dalla macchina e tagliare di conseguenza l'applicazione.

Se è selezionato Durante il ricamo, il software eseguirà i seguenti passaggi: Prima farà in modo che la forma dell'applicazione appaia mostrando l'area in cui deve essere posizionato l'applicazione. Dopodiché verrà eseguito un saltapunto in alto e la macchina si fermerà per posizionare l'applicazione sul tessuto. Quindi il software inizia a cucire un punto in esecuzione creando la forma dell'applicazione. Verrà creato un saltapunto in cima e la macchina si fermerà (di nuovo) per tagliare l'applicazione in base alla forma. Alla fine il software farà il bordo dell'applicazione ("Fissaggio standard": E-stitch, Zig Zag) come è stato selezionato.

Infine, se è selezionato Pre-taglio, il software eseguirà i seguenti passaggi: Prima eseguirà la forma dell'applicazione con Impuntura mostrando l'area in cui deve essere posizionato l'applicazione. Dopodiché verrà eseguito un saltapunto in alto e la macchina si fermerà in modo che l'applicazione venga posizionata sul tessuto. Poiché l'applicazione è stata tagliata sulla forma dell'oggetto, il software inizierà a cucire il bordo dell'applicazione. Se la selezione è "Pre-taglio + ZigZag", il software aggiungerà punti di tenuta ZigZag. Se la selezione è "Pre-cut + E-stitch", il software aggiungerà punti di tenuta E-stitch. Se la selezione è "Pre-taglio + colla" aggiungerà i punti di tenuta che hai impostato, altrimenti non ne aggiungerà nessuno.

Avviso: non utilizzare il tipo di punto in esecuzione semplice come bordo perché l'applicazione non verrà cucita correttamente con il tessuto.

Fissa Zig Zag

Quando si utilizza questa opzione "Fissazione", il programma aggiunge automaticamente il contorno "Cordoncino seriale" all'oggetto dell'applicazione e aggiunge automaticamente "Densità 1,70 mm". I punti

cordoncino seriale con densità maggiore di "1,20mm" sono in realtà punti "Zigzag". Il contorno Zig Zag (ha lo stesso colore con l'area di riempimento) cucirà l'applicazione sul tessuto. Se si desidera modificare il modo in cui sono posizionati i punti di fissaggio, è possibile utilizzare le opzioni del tipo di contorno cordoncino seriale.

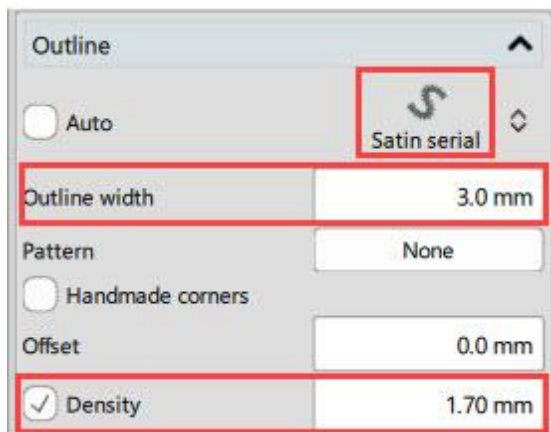

Fissa e-stitch

Usando questo pulsante di preselezione si sta impostando che il contorno dell'applicazione sarà e-stitch. In realtà, se si passa alla scheda struttura, si vedrà che il contorno impuntura è stato applicato con uno stile chiamato applicazione. Scegliendo questa opzione, l'applicazione verrà cucita sul tessuto con punti E che avranno lo stesso colore dell'area di riempimento e appariranno come nella figura seguente. Seleziona anche uno qualsiasi degli stili disponibili di Tipo impuntura per utilizzare come punti di fissaggio. Dobbiamo ricordare che ci sono alcuni stili a zig-zag che possono essere utilizzati per contenere applicazione singole o doppie.

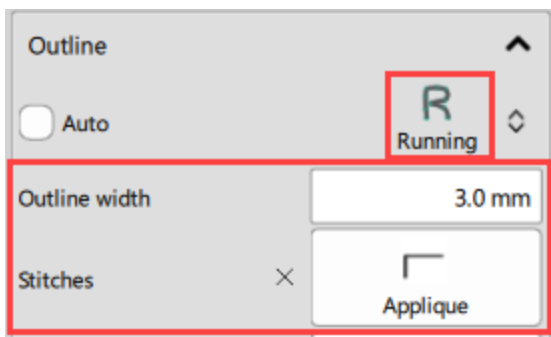

Correzione Puntoraso

Quando si utilizza questa opzione "Correzione", il programma aggiunge automaticamente un contorno a "Cordoncino Seriale" all'oggetto dell'applicazione. Il cordoncino seriale cucirà l'applicazione sul tessuto. Se si desidera modificare il modo in cui sono posizionati i punti di fissaggio, è possibile utilizzare le opzioni del tipo di contorno del Cordoncino Seriale.

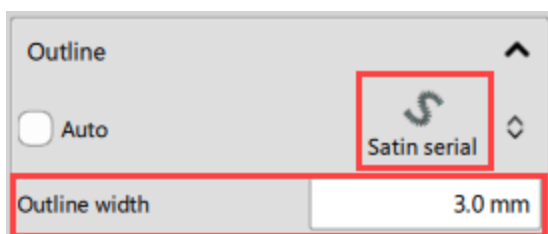

Sequenza

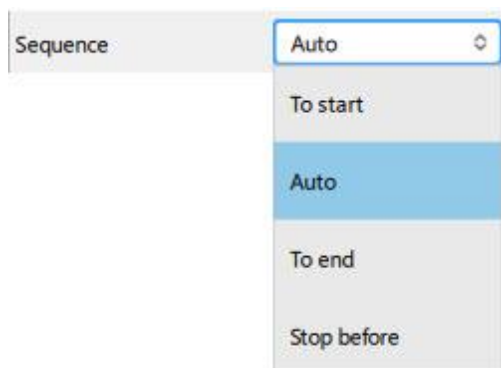

Il tipo di applicazione non ha opzioni personalizzabili, l'unica opzione disponibile è l'opzione di sequenza. Usando l'opzione sequenza possiamo personalizzare il modo in cui il disegno verrà ricamato. Oggetti specifici del disegno possono essere impostati per essere ricamati all'inizio o alla fine del processo di ricamo. Questo ti dà la possibilità di ricamare un disegno nell'ordine che preferisci. Più specificamente, il menu a discesa Sequenza ha tre opzioni "Auto", "All'inizio" e "Alla fine".

Il programma utilizza di default l'opzione Auto e la sequenza viene generata automaticamente dai meccanismi intelligenti del software. Per modificare manualmente la sequenza di ricamo, utilizzare le altre due opzioni. Utilizzando l'opzione All'inizio per impostare prima l'oggetto selezionato da ricamare. Ciò significa che se dovesse essere ricamato quinto, ora verrà ricamato per primo nella riga. L'opzione Alla fine è l'esatto contrario, quando viene applicata a un oggetto, questo diventerà immediatamente l'ultimo oggetto da ricamare. Questo strumento è davvero utile per produrre cappelli o tessuti delicati che richiedono una cura particolare per il modo in cui gli oggetti verranno posizionati sul tessuto.

Se hai impostato più di un oggetto da ricamare "All'inizio" e più di uno "Alla fine", il software deciderà automaticamente, quale da quelli impostati "All'inizio" sarà il primo a essere ricamato e quale da quelli che hai impostato "Alla fine" saranno gli ultimi a essere ricamati.

Ad esempio, se hai un disegno con 20 oggetti e hai impostato 5 da ricamare "All'inizio" e 5 altri "Alla fine", il software ricama quelli impostati all'inizio per primi, decidendo automaticamente la loro sequenza di ricamo, quindi quelli (10) che sono rimasti impostati su "Auto" e infine quelli che sono impostati "Alla fine", decidendo automaticamente l'ordine degli ultimi 5.

Questo è molto utile perché è possibile specificare quando gli oggetti applicazione verranno inseriti nel tessuto. Pertanto non è necessario attendere la macchina da ricamo finché non raggiunge il punto in cui deve essere posizionata l'applicazione. È possibile ordinarlo per essere ricamato all'inizio o alla fine del processo di ricamo. Questo ti farà risparmiare tempo e fatica.

L'opzione "Stop prima" è un comando di sequenza speciale che è possibile aggiungere al disegno selezionato, se si desidera arrestare la macchina prima di cucire l'oggetto. È utile per progetti di telaio

multiplo, applicazione, disegni con nomi multipli e ogni disegno che è necessario controllare quando la macchina si fermerà per eseguire un compito specifico.

Rimuovi sovrapposizioni:



Questo è un filtro automatico che rimuove tutte le sovrapposizioni tra gli oggetti dei disegni vettoriali. Questo filtro utilizza l'Intelligenza artificiale e viene applicato solo dove necessario. L'applicazione del filtro comporta la riduzione dei punti che verranno posizionati sul tessuto. È anche possibile modificare manualmente lo stato di sovrapposizione di ciascun oggetto. Ci sono tre opzioni possibili che puoi applicare su un oggetto specifico, Auto, Mai e Sempre. Auto è l'opzione predefinita e quella che il software utilizza per creare i migliori risultati possibili sul design. Quando l'opzione Mai viene applicata a un oggetto, l'oggetto specifico non taglierà mai gli oggetti che si sovrappongono. Ciò significa che tutti gli oggetti / forme che si trovano sotto gli oggetti selezionati verranno ricamati normalmente, posizionando tutti i loro punti sul tessuto. L'opzione opposta è sempre. Quando viene applicato a un oggetto specifico, ritaglia tutti gli oggetti che si sovrappongono. Ciò significa che tutte le parti di oggetti / forme che si trovano sotto l'oggetto selezionato non saranno ricamate.

il software utilizza questo strumento per ricamare il tuo design in modo più efficiente ed efficace. Tuttavia, affinché questa funzione funzioni correttamente, evitare di applicare lo strumento di ritaglio nella modalità di creazione del software. È necessario utilizzarlo sempre con attenzione o dopo l'impostazione Rimuovi l'opzione di sovrapposizioni su Mai.

Proprietà del contorno

La sezione Contorno della barra degli strumenti Proprietà contiene i tipi di punto che possono essere applicati al contorno di qualsiasi parte del disegno e le relative funzioni. La sezione contorno non è visibile finché non si seleziona un oggetto a cui è stato applicato il colore del contorno. Quando un disegno viene inizialmente creato o importato, il software seleziona e applica automaticamente i tipi di contorno al disegno. Per questo motivo è selezionata la casella di controllo Auto, accanto al tipo di contorno applicato. Quando si seleziona un altro tipo di contorno, Auto diventa deselezionata. È possibile selezionarla nuovamente per ripristinare la selezione automatica iniziale del tipo di contorno.

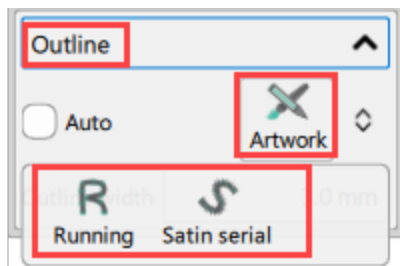

Grafica Artwork

Questa opzione , quando applicata, imposta il contorno come vuoto. Tutti i punti di contorno vengono rimossi dal disegno e rimane solo il riempimento, se ne esiste uno. Ogni volta che non è necessario ricamare una parte di contorno specifica, è possibile impostarne il contorno su Artwork e rimuovere immediatamente i punti.

impuntura

Questa opzione, se applicata, imposta il contorno del bordo di un disegno o un disegno di linea su Impuntura. Tutti i punti di bordo e linea vengono modificati in Impuntura, che viene calcolato automaticamente e prodotto dal programma. Il tipo di esecuzione che è stato inserito è il valore predefinito. Puoi cambiare l'impuntura cambiando il suo spessore e stile. Ci sono diversi spessori e stili che puoi applicare su qualsiasi disegno in impuntura. Inoltre, hai la possibilità di cambiare il punto "Offset".

Spessore del contorno

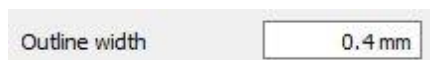

Modificando questo valore è possibile aggiungere un contorno sull'oggetto selezionato o modificare la larghezza di un contorno esistente. Modificando il valore su qualsiasi valore maggiore di 0, verrà aggiunta un contorno all'oggetto con la larghezza specificata. È possibile modificare il valore dello spessore del contorno evidenziando il valore corrente e quindi digitando quello nuovo. Il vecchio valore scomparirà e quello nuovo prenderà il suo posto quando si preme il tasto "Invio" dalla tastiera o si fa clic all'esterno del campo. La modifica del valore influenza il contorno dell'oggetto selezionato.

Per l'impuntura lo spessore influisce sul modo in cui verrà cucito. Le seguenti modifiche automatiche vengono applicate se la casella di controllo "Auto" è selezionata.

- Spessore del contorno 0,1 - 0,4: esecuzione con 1 passaggio.
- Spessore del contorno 0,5 - 0,8: esecuzione con punti "Doppi" applicati (2 passaggi).

- Spessore del contorno 0.9 - 1.9: esecuzione con punti "Triplo" "applicati (3 passaggi).
- Spessore del contorno > 1.9: l'esecuzione cambierà in "Cordoncino seriale"

Punti

L'area Punti contiene tutti i punti di punto che possono essere applicati sul disegno. "Stile" è una modalità di movimento da un punto all'altro, che normalmente può essere eseguita da un punto. I punti, se applicati, sono posizionati sul bordo uno dopo l'altro. Applicando diversi punti è possibile creare ricami unici.

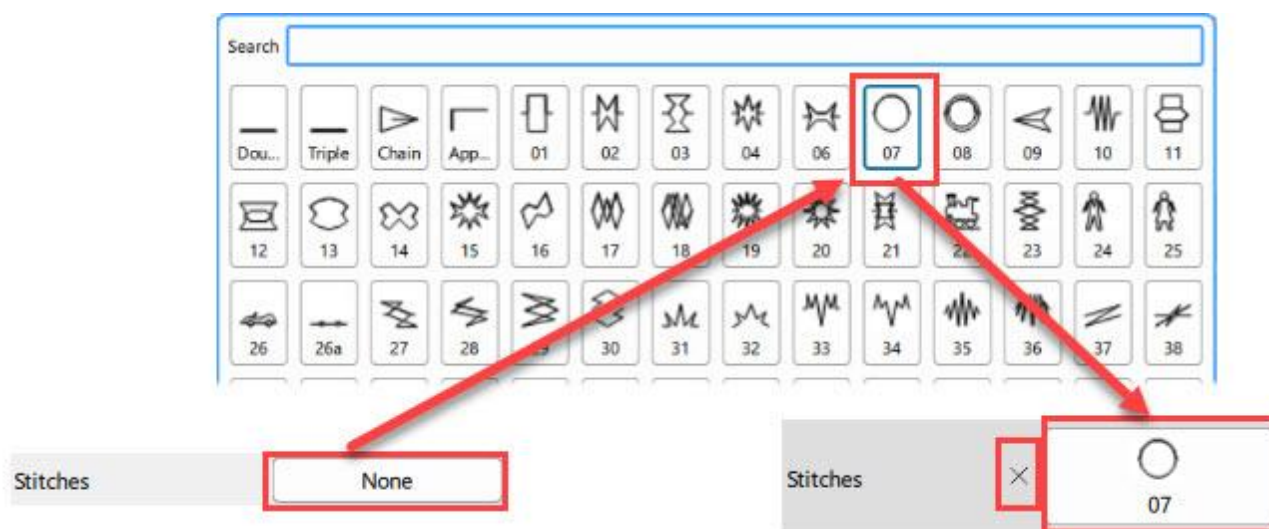

Seleziona lo stile che preferisci facendo clic su di esso e visualizzandolo sul tuo disegno. Le selezioni vengono visualizzate istantaneamente nell'area di progettazione per sperimentare il design del ricamo.

Ci sono 325 stili che puoi usare per produrre disegni unici. Gli stili presenti nell'icona del film (ad esempio:



) sono una serie di stili diversi in uno.

È inoltre possibile estendere gli stili applicati ai punti in esecuzione regolando la lunghezza (dalla barra degli strumenti Proprietà) e la larghezza del contorno (dalla barra degli strumenti Opzioni strumento). Nel momento in cui si imposta una lunghezza manualmente, si inizia ad allungare gli stili sul bordo in impuntura. Se si desidera la scala proporzionale, è possibile lasciare la lunghezza su automatico (lasciare il valore Lunghezza deselezionato) e regolare la larghezza del profilo o impostarne entrambi sullo stesso numero.

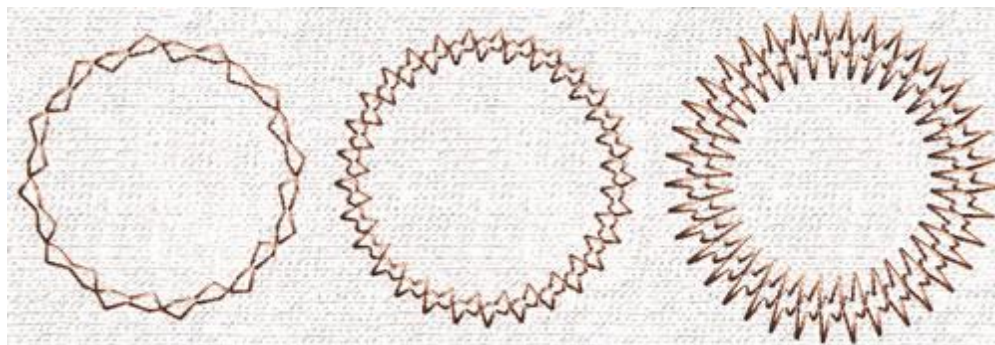

Lunghezza: 6.0mm -
Profilo: 2.0mm

Lunghezza: 2,5 mm - Profilo:
0,4 mm

Lunghezza: 1,0 mm - Profilo:
5,0 mm

Il valore della lunghezza ha per impostazione predefinita un valore suggerito basato sullo stile selezionato. Puoi aumentare o diminuire il valore della lunghezza in base alle tue preferenze e vedrai la modifica applicata immediatamente sull'oggetto in esecuzione.

Aumentando il valore contorno e diminuendo il valore Lunghezza è possibile rendere lo stile più sottile. Facendo il contrario, diminuisci il contorno e aumenti la lunghezza, puoi allargare lo stile.

Tieni presente che gli stili hanno una lunghezza minima interna che non puoi abbassare ulteriormente. Ogni riduzione della Lunghezza al di sotto del valore minimo non influirà sulla dimensione dello stile che è possibile verificare utilizzando lo strumento Ridisegna lentamente.

Punti specchiati

Usando questa opzione possiamo specchiare qualsiasi stile che abbiamo applicato.

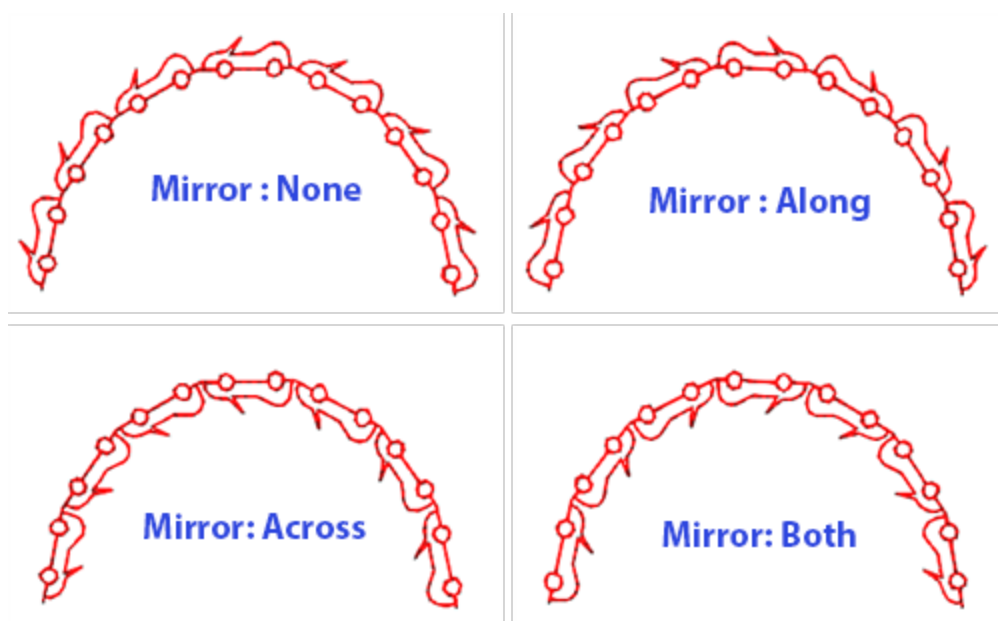
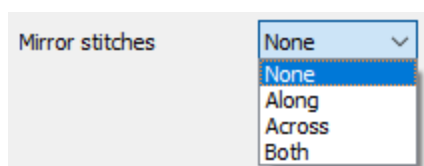

Offset:

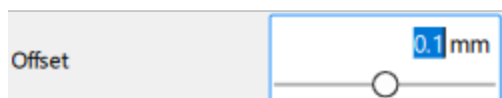

Nel campo numerico puoi inserire il valore dell'offset desiderato, con il valore più basso di -15mm e il valore più alto di 15mm. Inoltre, è possibile aumentare o diminuire il valore di offset facendo clic sulle frecce accanto al valore o facendo clic sul valore e ruotando la rotellina del mouse, se disponibile. Il valore che stai inserendo definisce la distanza esatta che vuoi che il contorno corrente abbia dalla sua posizione iniziale. Se il valore è negativo, l'oggetto in esecuzione farà un offset interno e il contrario, se è positivo. Il valore di

offset predefinito è zero e può essere modificato solo da te. Eventuali modifiche apportate al valore di offset sono visualizzate in anteprima sul design.

Passaggi



Definisci il numero di passaggi che eseguiranno per creare una linea o un disegno di bordo. In questo modo possiamo creare uno spessore nel punto in esecuzione. Il valore minimo è 1 (passaggio singolo) e il massimo è 9 (9 passaggi). Qualsiasi modifica nello spessore corrente non è visualizzabile nell'area di anteprima 3D ma viene memorizzata quando il disegno viene salvato. Quando il disegno è ricamato, verrà applicata l'opzione selezionata. Puoi anche vedere i passaggi multipli utilizzando il ridisegno lento.

Rimuovi sovrapposizioni:





Questo è un filtro automatico che rimuove tutte le sovrapposizioni tra gli oggetti dei disegni vettoriali. Questo filtro utilizza l'Intelligenza artificiale e viene applicato solo dove necessario. L'applicazione del filtro comporta la riduzione dei punti che verranno posizionati sul tessuto. È anche possibile modificare manualmente lo stato di sovrapposizione di ciascun oggetto. Ci sono tre opzioni possibili che puoi applicare su un oggetto specifico, "Auto", "Mai" e "Sempre". "Auto" è l'opzione predefinita e quella che il software utilizza per creare i migliori risultati possibili sul design. Quando l'opzione "Mai" viene applicata a un oggetto, l'oggetto specifico non taglierà mai gli oggetti che si sovrappongono. Ciò significa che tutti gli oggetti / forme che si trovano sotto gli oggetti selezionati verranno ricamati normalmente, posizionando tutti i loro punti sul tessuto. L'opzione opposta è "Sempre". Quando viene applicato a un oggetto specifico, ritaglia tutti gli oggetti che si sovrappongono. Ciò significa che tutte le parti di oggetti / forme che si trovano sotto l'oggetto selezionato non saranno ricamate.

Il software utilizza questo strumento per ricamare il tuo design in modo più efficiente ed efficace. Ma affinché questa funzione funzioni bene, evita di applicare lo strumento "Taglia" che rimuove permanentemente i punti sottostanti. Devi sempre usarlo con cura o dopo aver impostato l'opzione "Rimuovi sovrapposizioni" su Mai.

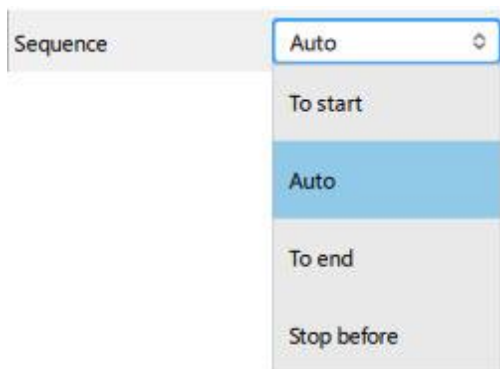
Sequenza:



Con questo strumento è possibile cambiare la sequenza di ricamo del disegno mentre è impostato su "Auto" . Oggetti specifici del disegno possono essere impostati per essere ricamati all'inizio o alla fine del processo di ricamo. Questo ti dà la possibilità di cucire i disegni nell'ordine che preferisci. Più specificamente, il menu a discesa "Sequenza" ha tre opzioni "Auto", "All'inizio" e "Alla fine". "Auto" è l'opzione predefinita e quella che crea i migliori risultati di sequenza di ricami possibili. Per modificare manualmente la sequenza di ricamo, utilizzare le altre due opzioni. L'opzione "Inizio" imposta l'oggetto selezionato da ricamare per primo. Ciò significa che se dovesse essere ricamato quinto nella sequenza di ricamo, ora verrà ricamato per primo nella riga. Esattamente l'opposto per l'opzione "Alla fine". Quando questo viene applicato su un oggetto del disegno da ricamo, diventerà immediatamente l'ultimo oggetto che verrà ricamato. Usando le opzioni "All'inizio" e "Alla fine", è l'unico modo per cambiare la sequenza di ricamo mentre l'opzione sequenza è impostata su "Auto" . Questo strumento è molto utile per ricamare cappelli e tessuti delicati che richiedono particolare attenzione per il posizionamento di oggetti sul tessuto.

Se hai impostato più di un oggetto da ricamare "Per iniziare" e più di un "Fine", il software deciderà automaticamente quale di questi sarà il primo e quale sarà l'ultimo a essere ricamato.

Ad esempio, se hai un disegno con 20 oggetti e hai impostato 5 da ricamare "All'inizio" e 5 "Alla fine", il software ricama quelli che erano stati impostati prima "Per iniziare", decidendo automaticamente la loro sequenza di ricamo, quindi quelle (10) impostate su "Auto" e infine quelle impostate "Alla fine", decidendo automaticamente l'ordine degli ultimi 5.

L'opzione "Stop prima" è un comando di sequenza speciale che è possibile aggiungere al disegno selezionato, se si desidera arrestare la macchina prima di cucire l'oggetto. È utile per progetti di telaio multiplo, applicazioni, disegni con nomi multipli e ogni disegno che è necessario controllare quando la macchina si fermerà per eseguire un compito specifico.

Cordoncino Seriale

Questa opzione, se applicata, imposta il contorno del bordo di un disegno o di un disegno di linea in modo che sia Cordoncino seriale. Tutti i punti del bordo e della linea stanno cambiando in cordoncino, che viene calcolata automaticamente e prodotta dal programma. Il tipo di cordoncino seriale che è stato inserito è stato selezionato dal programma ed è il valore predefinito. Puoi cambiare la sensazione di cordoncino seriale cambiando il suo Pattern. Come puoi vedere nella figura sottostante, ci sono diversi Pattern che puoi applicare su qualsiasi disegno di punto. Inoltre, hai la possibilità di cambiare "Imbastitura", "offset", punti "Densità" e "Compensazione".

Larghezza del contorno

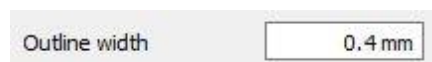

Modificando questo valore è possibile modificare la larghezza del contorno dell'oggetto selezionato.. Modificando il valore su qualsiasi valore maggiore di 0, verrà aggiunto un contorno all'oggetto con la larghezza specificata. È possibile modificare il valore dello spessore del contorno evidenziando il valore corrente e quindi digitando quello nuovo. Il vecchio valore scomparirà e quello nuovo prenderà il suo posto quando si preme il tasto "Invio " dalla tastiera o si fa clic all'esterno del campo. La modifica del valore influenza il contorno dell'oggetto selezionato.

Pattern

L'area dei motivi contiene tutti i motivi che possono essere applicati sul disegno. I modelli sono forme, create da punti. È possibile applicare modelli solo su linee larghe o contorni. Con un bordo sottile qualsiasi modifica nei modelli non avrà effetto.

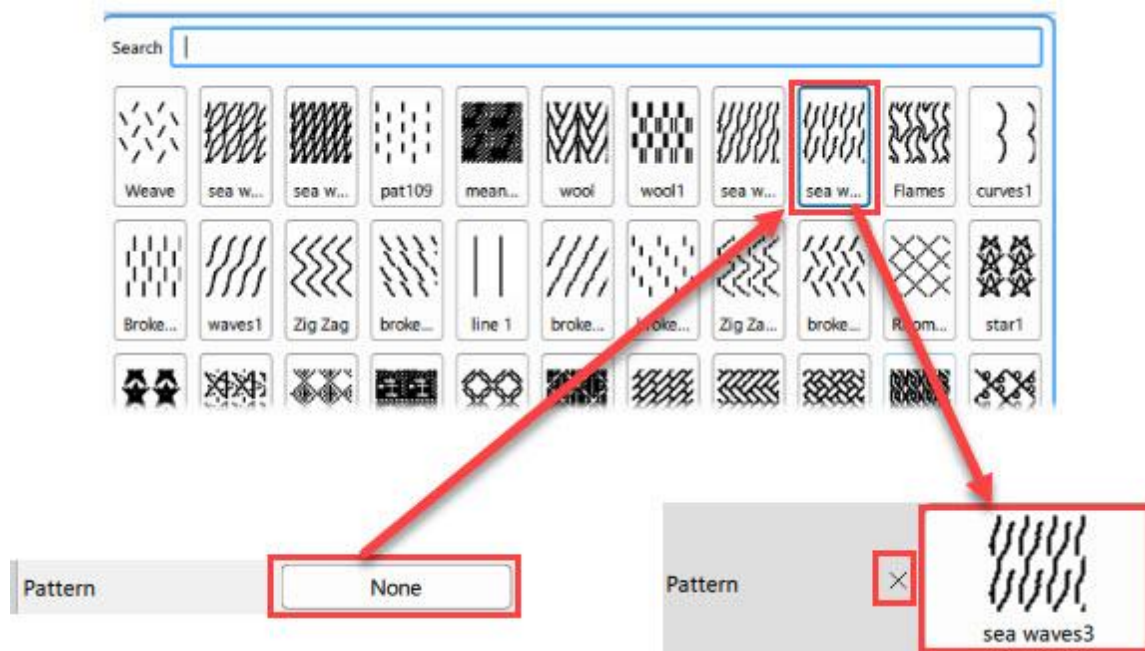

Selezionare il motivodesiderato facend click su di esso. Se non si desidera selezionarne alcuno, "Nessuno" ripristina il tipo seriale saturo predefinito. Le selezioni vengono visualizzate istantaneamente nell'area di progettazione. Sono disponibili 195 modelli diversi da applicare al disegno.

Angoli fatti a mano

Abilitando questa opzione tutti gli angoli seriali in raso assumono le sembianze di fatto a mano.

Offset

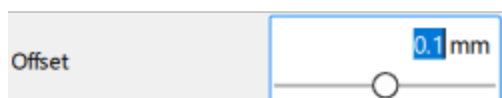

Nel campo numeric è possibile inserire il valore dell'offset desiderato con il valore più basso di -8mm e il valore più alto 8mm. E' possibile aumentare o diminuire il valore di offset ruotando la rotellina del mouse (se presente nel dispositivo). Il valore inserito definisce la distanza esatta fra contorno e cordoncino seriale dalla sua posizione iniziale. Se il valore è negativo l'oggetto cordoncino seriale eseguirà un offset interno (al contrario se è positive). Il valore di offset predefinito è zero e può essere modificato solo dall'utilizzatore. Eventuali modifiche apportate al valore di offset sono visualizzabili sull'anteprima disegno.

Inoltre, ci sono alcune opzioni che possono aiutarti a regolare i parametri di ricamo del disegno. e per tipo di punto cordoncino seriale sono Impuntura, Densità e Compensazione. Di seguito descriviamo come la sua opzione influisce sul design del ricamo.

Densità:



È possibile attivare l'opzione "Densità" selezionando la casella di controllo accanto ad essa. Nel campo numerico, è possibile specificare la densità dei punti cordoncino che si stanno aggiungendo. È inoltre

possibile regolare la densità facendo clic sul valore e ruotando la rotellina del mouse  se ce n'è uno. Le modifiche vengono immediatamente visualizzate in anteprima nell'area di disegno e possono essere impostate facendo clic fuori dal campo di densità o premendo "Invio " dalla tastiera.

Compensazione:



Puoi attivare l'opzione "Compensazione" selezionando la casella accanto ad essa. Nel campo numerico puoi inserire il valore di compensazione desiderato con il limite inferiore 0mm e il limite superiore 2.0mm. Inoltre è possibile regolare la densità facendo clic sul valore e ruotando la rotellina del mouse, se disponibile.





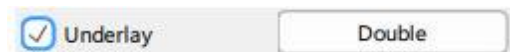









Il valore inserito cambia la larghezza del punto cordoncino che verrà ricamato. Il valore di compensazione predefinito dipende dal tessuto che si sta utilizzando. Se cambi tessuto, la compensazione si adeguerà automaticamente. Le modifiche sono immediatamente visualizzate in anteprima nell'area di disegno e possono essere impostate facendo clic all'esterno del campo "Compensazione" o premendo "Invio " dalla tastiera.



Imbastitura:



È possibile attivare l'opzione "Imbastitura" selezionando la casella di controllo accanto ad essa. Fai clic su "Imbastitura" che desideri e verrà immediatamente applicato all'oggetto selezionato. Se non si seleziona manualmente un sottopunto, il software selezionerà automaticamente quello appropriato. I punti di sottostrato sono posizionati sul tessuto per creare la base per i punti di copertura che seguiranno. "Imbastitura" è importante per la qualità dei disegni da ricamo.

Per il tipo di punto cordoncino, sono disponibili i seguenti modelli di imbastitura:

	<p>Semplice - Se si seleziona il semplice, non ci sarà l'imbastitura e il software eseguirà punti in esecuzione per passare da una posizione all'altra e coprire l'area con punti di copertura.</p>
	<p>Singola - Se è selezionato un singolo, il software creerà una linea singola con punti in esecuzione vicino al centro della forma dell'oggetto e quindi coprirà questo con punti di copertura.</p>
	<p>Doppia - Se double è selezionato, il software eseguirà punti in esecuzione seguendo la forma dell'oggetto e posizionerà Doppia Imbastitura vicino al bordo del contorno.</p>
	<p>ZigZag - Se è selezionato zigzag, il software creerà un sofisticato motivo ZigZag che cambia automaticamente le direzioni (in base alla direzione dei punti di copertura) e quindi riempie la forma con punti di copertura.</p>
	<p>Croce - Se si seleziona Croce, il software creerà uno schema ZigZag sofisticato più spesso che modifica automaticamente le direzioni (in base alla direzione dei punti di copertura) e quindi riempie la forma con punti di copertura.</p>
	<p>ZigZag + - È una combinazione di doppio underlay Zig-Zag</p>
	<p>Croce + - È una combinazione di Croce e doppia Imbastitura</p>
	<p>Rete - Se si seleziona la rete, il software coprirà l'area dell'oggetto con uno schema ZigZag sofisticato più spesso, che cambia automaticamente le direzioni (secondo la direzione dei punti di copertura) due volte e quindi riempie la forma con punti di copertura.</p>
	<p>Rete + è una combinazione di Rete e doppia Imbastitura</p>
	<p>Doppia ZigZag - Se Doppia Zig-Zag è selezionato, viene applicato una Imbastitura Zig-Zag in entrambe le direzioni.</p>
	<p>Doppia ZigZag + - È una combinazione di Doppia Zig-Zag e Doppia Imbastitura.</p>
	<p>3D-1 - Primo livello di aspetto 3D Punti cordoncino</p>
	<p>3D-2 - Secondo livello di aspetto 3D Punti cordoncino (consigliato nella maggior parte dei casi)</p>
	<p>3D-3 - Terzo livello di aspetto 3D Punti cordoncino</p>

	3D-4 - quarto livello di aspetto 3D Punti cordoncino
	3D-5 - Quinto livello di aspetto 3D. Punti cordoncino

Per applicare l'aspetto 3D sugli oggetti cordoncino è necessario selezionare uno dei 5 diversi Imbastitura 3D disponibili. tutti loro daranno un aspetto 3D alle forme che li applicherete. Gli imbastitura 3D consigliati sono "3D-2" e "3D-3", che ti daranno grandi risultati di ricamo.

Rimuovi sovrapposizioni:





Questo è un filtro automatico che rimuove tutte le sovrapposizioni tra gli oggetti dei disegni vettoriali. Questo filtro utilizza l'Intelligenza artificiale e viene applicato solo dove necessario. L'applicazione del filtro comporta la riduzione dei punti che verranno posizionati sul tessuto. È anche possibile modificare manualmente lo stato di sovrapposizione di ciascun oggetto. Ci sono tre opzioni possibili che puoi applicare su un oggetto specifico, "Auto", "Mai" e "Sempre". "Auto" è l'opzione predefinita e quella che il software utilizza per creare i migliori risultati possibili sul design. Quando l'opzione "Mai" viene applicata a un oggetto, l'oggetto specifico non taglierà mai gli oggetti che si sovrappongono. Ciò significa che tutti gli oggetti / forme che si trovano sotto gli oggetti selezionati verranno ricamati normalmente, posizionando tutti i loro punti sul tessuto. L'opzione opposta è "Sempre". Quando viene applicato a un oggetto specifico, ritaglia tutti gli oggetti che si sovrappone. Ciò significa che tutte le parti di oggetti / forme che si trovano sotto l'oggetto selezionato non saranno ricamate.

Il software utilizza questo strumento per ricamare il tuo design in modo più efficiente ed efficace. Ma affinché questa funzione funzioni bene, evita di applicare lo strumento "Taglia" che rimuove permanentemente i punti sottostanti. Devi sempre usarlo con cura o dopo aver impostato l'opzione "Rimuovi sovrapposizioni" su Mai.

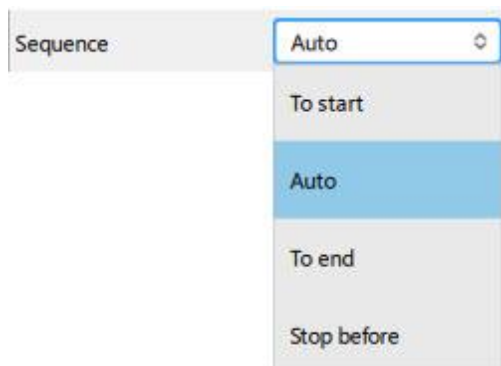
Sequenza:



Con questo strumento è possibile cambiare la sequenza di ricamo del disegno mentre è impostato su "Auto" . Oggetti specifici del disegno possono essere impostati per essere ricamati all'inizio o alla fine del processo di ricamo. Questo ti dà la possibilità di cucire i disegni nell'ordine che preferisci. Più specificamente, il menu a discesa "Sequenza" ha tre opzioni "Auto", "All'inizio" e "Alla fine". "Auto" è l'opzione predefinita e quella che crea i migliori risultati di sequenza di ricami possibili. Per modificare manualmente la sequenza di ricamo, utilizzare le altre due opzioni. L'opzione "Inizio" imposta l'oggetto selezionato da ricamare per primo. Ciò significa che se dovesse essere ricamato quinto nella sequenza di ricamo, ora verrà ricamato per primo nella riga. Esattamente l'opposto per l'opzione "Alla fine". Quando questo viene applicato su un oggetto del disegno da ricamo, diventerà immediatamente l'ultimo oggetto che verrà ricamato. Usando le opzioni "All'inizio" e "Alla fine", è l'unico modo per cambiare la sequenza di ricamo mentre l'opzione sequenza è impostata su "Auto" . Questo strumento è molto utile per ricamare cappelli e tessuti delicati che richiedono particolare attenzione per il posizionamento di oggetti sul tessuto.

Se hai impostato più di un oggetto da ricamare "Per iniziare" e più di un "Fine", il software deciderà automaticamente quale di questi sarà il primo e quale sarà l'ultimo a essere ricamato.

Ad esempio, se hai un disegno con 20 oggetti e hai impostato 5 da ricamare "All'inizio" e 5 "Alla fine", il software ricama quelli che erano stati impostati prima "Per iniziare", decidendo automaticamente la loro sequenza di ricamo, quindi quelle (10) impostate su "Auto" e infine quelle impostate "Alla fine", decidendo automaticamente l'ordine degli ultimi 5.

L'opzione "Stop prima" è un comando di sequenza speciale che è possibile aggiungere al disegno selezionato, se si desidera arrestare la macchina prima di cucire l'oggetto. È utile per progetti di telaio multiplo, applicazioni, disegni con nomi multipli e ogni disegno che è necessario controllare quando la macchina si fermerà per eseguire un compito specifico.

Flusso dei punti

Il flusso dei punti è una modalità operativa speciale che fornisce strumenti per regolare le direzioni dei punti e dividere gli oggetti in sezioni. Usando gli strumenti di flusso punti disponibili, puoi migliorare la qualità del ricamo e l'aspetto dei tuoi disegni. Quando inizi il flusso punti puoi lavorare solo con le direzioni e le divisioni. Per qualsiasi oggetto su cui fai clic, nella parte superiore dell'area di disegno vengono visualizzate le opzioni di flusso punti disponibili. Ad esempio, se si fa clic su un oggetto a Cordoncino vengono visualizzate le seguenti funzioni: Direzioni e Dividi.

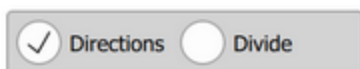

Se si fa clic su un oggetto a Raso, viene visualizzata solo l'opzione "Direzioni". Ad esempio, se avii il flusso dei punti e fai clic su un oggetto Raso come l'immagine seguente, hai solo l'opzione Direzioni e devi fare clic e trascinare per disegnare una linea che definirà la direzione dei punti. Una volta rilasciato il mouse, la direzione viene automaticamente applicata.

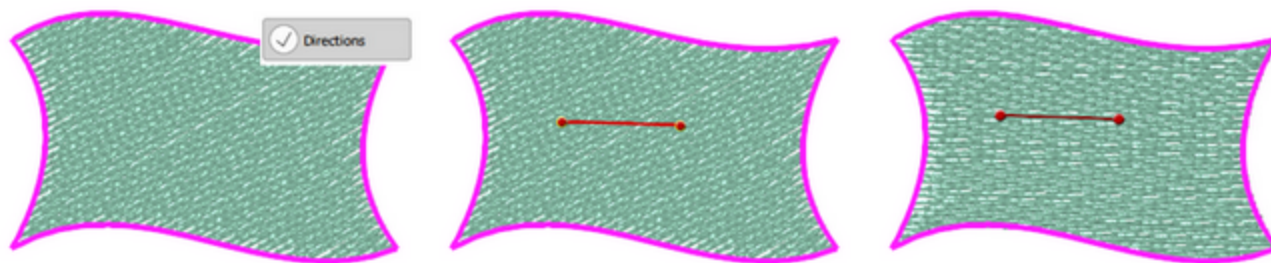

Per gli oggetti a cordoncino, è possibile aggiungere più linee "Dividi" e Direzioni e gestire il modo in cui i contorni sono divisi in barre di cordoncino. Usando Flusso dei punti puoi personalizzare il modo in cui gli oggetti "Cordoncino" saranno ricamati e creare esattamente il disegno che desideri.

Quindi, se fai clic su un oggetto cordoncino come nell'immagine seguente, seleziona l'opzione Dividi, puoi fare clic e trascinare da un lato dell'oggetto all'altro, puoi dividere una o più linee.

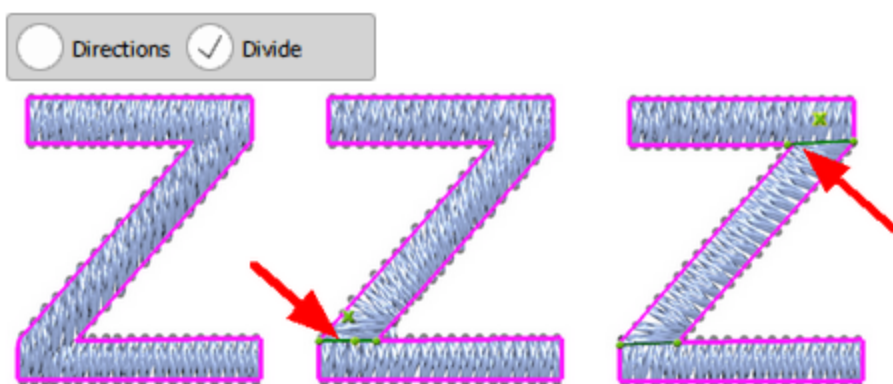

Allo stesso modo, se si passa allo strumento Direzione è possibile aggiungere una o più Linee di direzione.

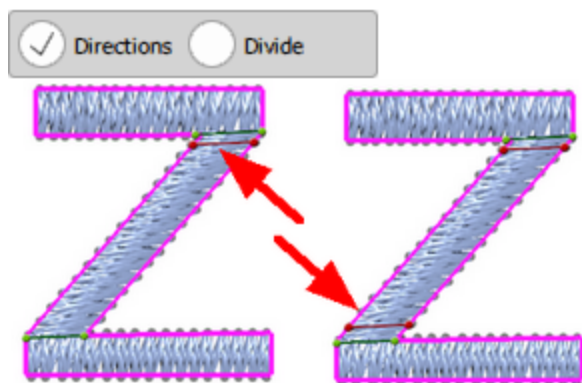

Per eliminare la linea di divisione che hai creato, fai clic sull'icona "X" al centro della linea. È possibile modificare qualsiasi linea di divisione esistente facendo clic e trascinando i punti della linea. La linea "Dividi" ha un colore verde per distinguerli dalle linee di direzione rosse.

È molto utile anche quando si desidera creare disegni di testo e ricamare il disegno in un modo specifico. Puoi dividere i caratteri in cordoncino e definire esattamente il modo in cui vuoi essere ricamato.

Con la combinazione degli strumenti "Dividi" e "Direzione" puoi creare disegni unici che possono avere molti oggetti secondari come ramificazioni con direzioni specifici dei punti per ciascun oggetto secondario.

Avviso: mentre si lavora con lo strumento Flusso punto, è possibile alternare tra le opzioni di flusso Punto disponibili premendo il tasto "D". Se stai usando le indicazioni stradali e premi il tasto "D" per passare a Dividi, se premi "D" ancora una volta, ritorni allo strumento direzioni. È come un tasto di attivazione / disattivazione per alternare tra gli strumenti di flusso Punto disponibili.

Puoi avviare lo strumento "Direzioni" usando Ctrl + Maiusc + D scorciatoia da tastiera (Mac OS Cmd + Maiusc + D).

Puoi avviare la modalità "Dividi" usando la scorciatoia da tastiera Maiusc + D (Mac OS Shift + D).

Funzioni Speciali

Una "funzione speciale" è un comando speciale che istruisce la macchina da ricamo a eseguire un'azione speciale. All'interno del software sono disponibili due "Funzioni speciali", "Rasafilo" e "Stop" e sono disponibili solo quando la Sequenza è in modalità "Manuale".

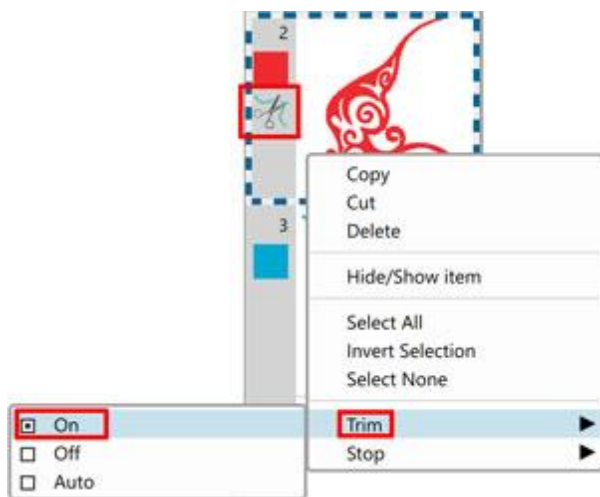

Rasafilo

Questa funzione speciale indica alla macchina da ricamo di fare una pausa, tagliare il filo e poi ricominciare a ricamare. Per aggiungere una funzione speciale "Rasafilo" è necessario selezionare l'oggetto che diventerà selezionato anche nella Gestione sequenze. Quindi è necessario fare clic con il pulsante destro del mouse su di esso nel Sequence manager ed espandere l'opzione "Rasafilo". Per impostazione predefinita è impostata su "Auto". Per attivare la funzione speciale "Rasafilo" è necessario impostarla su "On".



Se a un oggetto è stata applicata la funzione speciale "Rasafilo", la relativa  icona appare accanto all'oggetto nel Sequence Manager.

Se la funzione speciale "Rasafilo" è impostata su "Auto", il software deciderà se aggiungere o meno un taglio di filo, in base alle impostazioni del parametro "Opzioni dell'Ottimizzatore". Se il software decide di

aggiungere un taglio del filo a un oggetto, verrà visualizzata l'icona "Auto"  accanto all'oggetto, in modo da sapere che la macchina da ricamo eseguirà un rasafilo prima di cucire l'oggetto. Se non si desidera che il rasafilo automatico avvenga, è possibile modificare le impostazioni in "Opzioni dell'ottimizzatore..." o impostare manualmente il "Rasafilo" su "Off". Se si imposta su "Off", la seguente  icona apparirà vicino all'oggetto.

Stop

Questa funzione speciale dice alla macchina da ricamo di fermarsi, ci sono cose che non possono essere fatte automaticamente dalla macchina da ricamo, la macchina si ferma e aspetta fino a quando non si preme start. Per aggiungere una funzione speciale "Stop" è necessario selezionare l'oggetto che diventerà selezionato anche nel Sequence manager. Quindi è necessario fare clic con il tasto destro del mouse su di esso nel Sequence manager ed espandere l'opzione "Stop". Per impostazione predefinita è impostata su "Auto". Per attivare la funzione speciale "Stop" è necessario impostarla su "On".

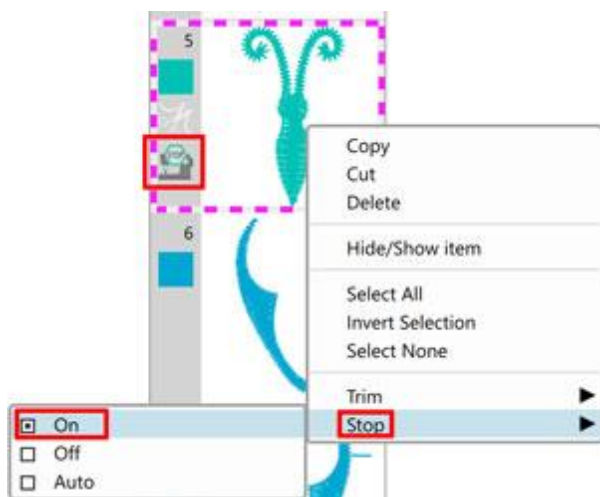

Se ad un oggetto è stata applicata la funzione speciale "Stop", la relativa  icona appare accanto all'oggetto nel Sequence Manager.

Se si imposta la funzione speciale "Stop" su "Auto", il software deciderà se istruire la macchina ad arrestarsi o meno, in base alle impostazioni dei tipi di punto specifici (Appliqué). Se non si desidera che l'arresto avvenga, è possibile impostare manualmente "Stop" su "Off". Se lo si imposta su "Off", la seguente  icona apparirà accanto all'oggetto.

proprietà del disegno

Oltre ai cambi di punto che è possibile eseguire nei disegni da ricamo, è anche possibile regolare le proprietà del suo disegno. È possibile aggiungere informazioni generali sul disegno e ottimizzare il modo in cui verrà ricamato. È possibile accedere alle proprietà del progetto dal menu "File > Proprietà del progetto". Nella finestra di dialogo che apparirà, puoi regolare le proprietà nel Generale e Ottimizzatore tasto.

Generali

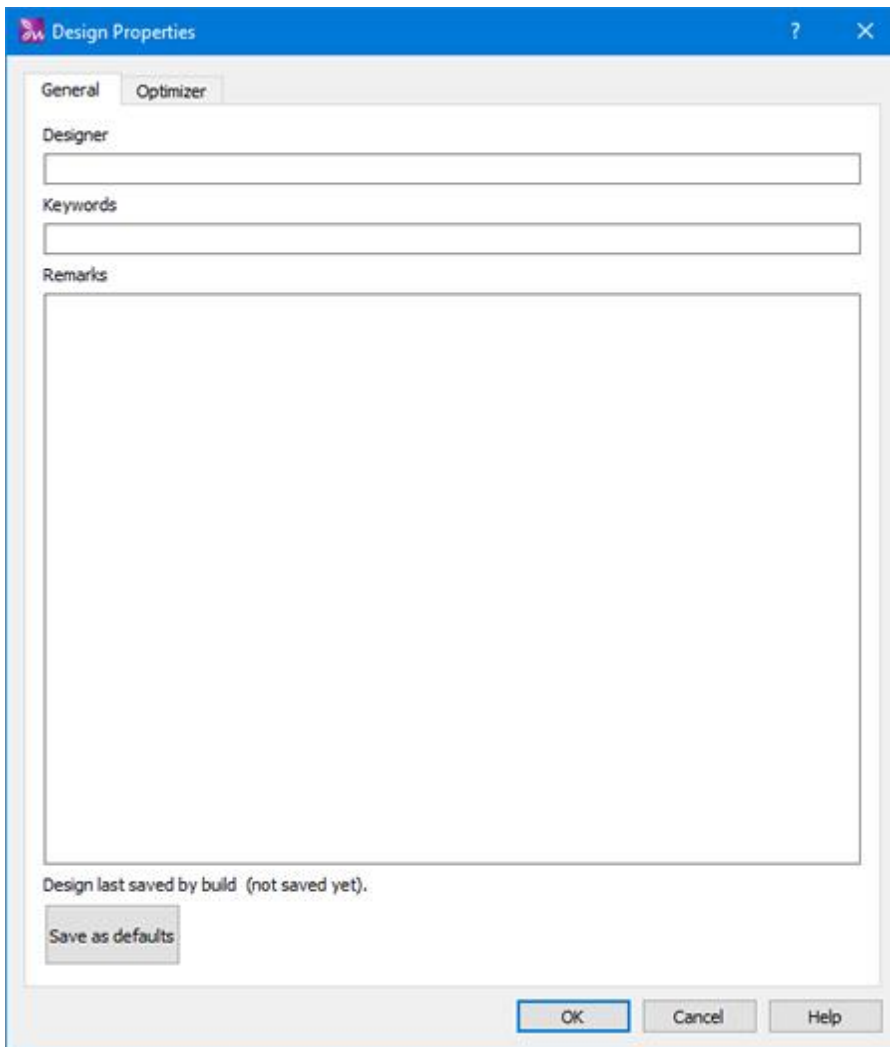

Nella scheda generale è possibile aggiungere informazioni sul "Nome del designatore", sulla progettazione "Parole chiave" e su eventuali "Commenti" sul disegno. Il meccanismo di ricerca del browser di progettazione può individuare un designo in base al nome o alle parole chiave che è possibile definire.

- Disegnatore
Nel campo di testo "Disegnatore" è possibile aggiungere informazioni sul designatore (Nome, azienda, ecc.). Questi campi sono utili per la conservazione dei registri.
- Parole chiavi
Nel campo "Parole chiave" puoi aggiungere parole che descrivono il design attuale. Le parole chiave possono essere utilizzate solo se si salvano i disegni in formato ".NGS" o ".DRAW".

Il formato file "NGS" può essere aperto dai programmi di digitalizzazione di WINGS SYSTEMS Ltd, eXperience® e Wings 'modular®. Questi software includono un browser in cui le parole chiave possono essere utilizzate come filtro nelle opzioni di ricerca. Se hai a che fare con centinaia di disegni, può essere una funzione vitale per la ricerca rapida del tuo database. Molte persone trovano

più facile scrivere un elenco fisso di opzioni o parole chiave per consentire a più utenti di immettere dati nello stesso stile in un database di progettazione comune.

- Osservazioni

In questa area di testo puoi aggiungere commenti per il tuo disegno. Qualsiasi informazione sul tipo di punto, la tavolozza dei colori, il tipo di tessuto e il numero di fili utilizzati nella creazione del disegno sono utili per un rapido riferimento per chiunque possa utilizzarlo. Inoltre è possibile aggiungere istruzioni relative alla produzione di ricamo.

Eventuali modifiche nella scheda Generale possono essere salvate come predefinite, facendo clic sul pulsante "Salva come predefinito", il che significa che ogni volta che si crea un nuovo disegno verranno visualizzate le impostazioni già salvate.

Ottimizzatore

L'"Ottimizzatore" è molto importante per regolare il modo in cui verrà prodotto il ricamo finale.

Tutte le opzioni che si trovano all'interno dell'Ottimizzatore si riferiscono al processo di produzione del ricamo e sono importanti per ottenere punti di qualità. È possibile accedere alla scheda Ottimizzatore anche dalle opzioni Ottimizzatore del menu Strumenti o premendo insieme i tasti di scelta rapida Ctrl+Maiusc+J dalla tastiera.

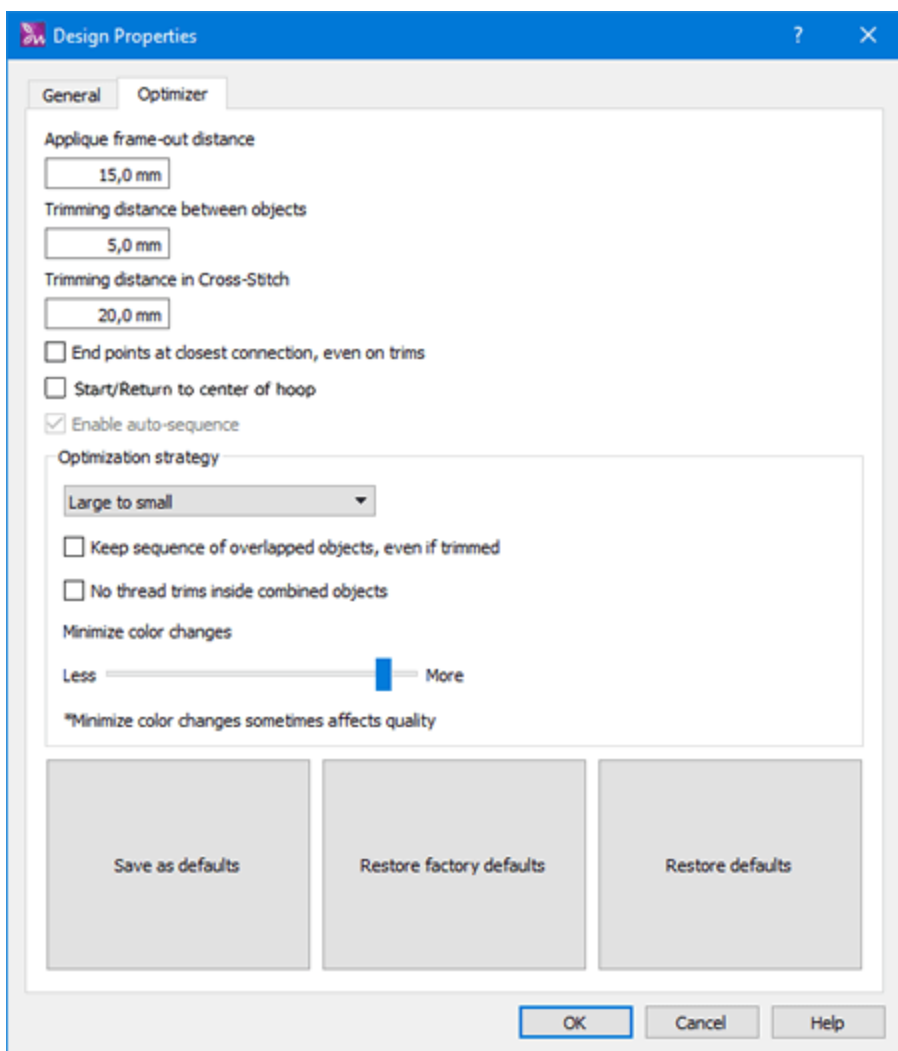

Le opzioni dell'ottimizzatore che si possono regolare sono elencate di seguito:

Distanza di uscita del telaio durante l'Appliquè

Questa impostazione è importante per i disegni che includono appliqué. Nella produzione di ricami con appliqué, c'è una fase in cui la macchina si ferma, fa uscire il telaio e chiede di aggiungere l'appliqué nell'area predefinita. In questa fase, il movimento del telaio che la macchina da ricamo compie è definito come distanza di uscita del telaio per l'appliqué. Modificando il valore di questo campo, si imposta il movimento di uscita del telaio dalla posizione in cui si è fermata.

Distanza del Taglio tra gli oggetti

Questo strumento si applica solo agli oggetti di ricamo (la Tecnica di ricamo deve essere attiva). Con il taglio del filo tra gli oggetti del ricamo si ottiene un'alta qualità di ricamo in tempi più lunghi, perché ogni volta che la macchina taglia un filo, ci vuole un po' di tempo per ricominciare a ricamare.

D'altra parte, senza rifiniture tra gli oggetti, si ottiene un ricamo di alta qualità in tempi di produzione ridotti. I punti di unione servono a collegare gli oggetti senza tagliare il filo. È possibile tagliare manualmente i punti saltati in seguito o mantenerli sul disegno. Nei casi in cui gli oggetti sono troppo vicini, il punto a salto non è un problema per la maggior parte delle ricamatrici, ma è il modo migliore per ricamare. È anche una questione di stile di ricamo.

Questa impostazione è importante per la rifilatura del filo nel processo di produzione del ricamo. Con l'opzione "Distanza di rifilo tra gli oggetti" si imposta la distanza che il software utilizzerà per controllare ogni salto di punto tra gli oggetti. Se il software trova un punto più lungo, lo taglia.

Pertanto, se si desidera assicurarsi che le rifiniture del filo vengano aggiunte all'intero disegno, è necessario impostare il valore su 0,5 mm.

Distanza di ritaglio nel punto croce

Questo strumento si applica solo agli oggetti di ricamo (la Tecnica di ricamo deve essere attiva).

Questa opzione gestisce la distanza di rifilo tra gli oggetti a punto croce. Nel software i disegni a punto croce sono trattati come un unico oggetto. Nei disegni a punto croce possiamo trattare i colori del filo che riempiono il disegno come oggetti. Nella maggior parte dei casi, i disegni a punto croce presentano croci sparse dello stesso colore, il che rende difficile il calcolo dei ritagli. L'opzione Distanza di rifilo nel punto croce consente di definire la distanza a cui si desidera che avvenga il rifilo tra gli oggetti colorati del disegno. Le esigenze di rifilo sono diverse a seconda del disegno, pertanto è necessario prestare attenzione al valore inserito in questa opzione.



Punti terminali in corrispondenza del collegamento più stretto, anche sulle finiture

Questa opzione è importante per il modo in cui il disegno verrà ricamato. Quando la casella di controllo è selezionata, il software filtra l'intero disegno e trova i punti di connessione più vicini tra gli oggetti, anche se è stato eseguito un ritaglio. Questa opzione consente un migliore radicamento tra gli oggetti e una migliore fluidità del ricamo. Inoltre, consente di ridurre i rifili di filo perché gli oggetti dello stesso colore sono collegati dal punto più vicino.

Avvio/ritorno al centro del telaio

Questa opzione è importante per il modo in cui il disegno verrà ricamato. Quando la casella è selezionata, il software obbliga la macchina da ricamo a tornare al centro del cerchio al termine del processo di ricamo. Inoltre, obbliga la macchina a ripartire dal centro del cerchio.

Abilita la sequenza automatica

Questa opzione mostra se l'opzione "Auto"  è abilitata o meno (agisce come indicatore). Se è selezionata, sarà disponibile la sezione "Strategia di ottimizzazione". Se si imposta la sequenza  su "Manuale", l'opzione "Abilita sequenza automatica" sarà deselezionata.

Strategia di ottimizzazione

Questo strumento è disponibile solo se l'opzione "Auto-sequenza" è stata attivata  (la Tecnica di ricamo deve essere attiva).

Con questo strumento è possibile definire il modo in cui verranno ricamati gli oggetti del disegno di ricamo. È come un creatore automatico di sequenze di ricamo. Con questo strumento è possibile definire il modo/la sequenza in cui gli oggetti del disegno di ricamo verranno posizionati sul tessuto. Questo strumento è molto importante per ricamare cappelli che devono essere ricamati dal centro verso destra e verso sinistra. Inoltre, è utile per i tessuti delicati che necessitano di una cura particolare per quanto riguarda il modo in cui gli

oggetti verranno posizionati su di essi. Le opzioni di ricamo per definire la sequenza degli oggetti sono le seguenti:

- **Dall'alto in basso:**
Quando si applica questa opzione, gli oggetti del disegno verranno ricamati dall'alto verso il basso. Ciò significa che il software cambierà la sequenza di ricamo e inizierà a ricamare gli oggetti/forme che si trovano nella posizione più alta del disegno e continuerà a ricamare quelli che si trovano nella posizione più bassa del disegno.
- **Dal basso verso l'alto:**
È l'opposto dell'opzione Dall'alto verso il basso. Pertanto, quando viene applicata a un disegno di ricamo, il software cambia la sequenza di ricamo e inizia a ricamare gli oggetti/forme a partire da quelli che si trovano in basso fino a raggiungere gli oggetti in alto.
- **Da sinistra a destra:**
Quando si applica questa opzione, gli oggetti del disegno verranno ricamati da sinistra a destra. Ciò significa che il software cambierà la sequenza di ricamo e inizierà a ricamare gli oggetti/forme che si trovano nella posizione più a sinistra del disegno e continuerà con la direzione verso quelli che si trovano nella posizione più a destra del disegno.
- **Da destra a sinistra:**
È l'opposto dell'opzione da sinistra a destra. Pertanto, quando viene applicata a un disegno di ricamo, il software cambia la sequenza di ricamo e inizia a ricamare gli oggetti/le forme a partire da quelli che si trovano nella posizione più a destra nel disegno fino a raggiungere gli oggetti a sinistra.
- **Da piccolo a grande:**
Quando si applica questa opzione, il software ordina la sequenza di ricamo dagli oggetti più piccoli del disegno a quelli più grandi.
- **Da grande a piccolo:**
È l'opzione opposta a quella da Piccolo a Grande. Pertanto, quando viene applicata a un disegno, gli oggetti/le forme del disegno verranno ricamati da quelli più grandi a quelli più piccoli.
- **Dall'interno all'esterno:**
Quando si applica questa opzione, gli oggetti del disegno verranno ricamati dall'interno all'esterno. Ciò significa che il software cambierà la sequenza di ricamo e inizierà a ricamare gli oggetti/forme che si trovano al centro del disegno e continuerà con quelli che si trovano nelle posizioni esterne del disegno. Questa opzione viene spesso utilizzata quando si ricamano disegni su cappelli.
- **Dall'esterno all'interno:**
È l'opzione opposta a quella da Interno a Esterno. Pertanto, quando viene applicata a un disegno, gli oggetti/forme verranno ricamati dall'esterno verso l'interno. Il software controllerà la sequenza corrente del disegno ed effettuerà un ricalcolo per creare la sequenza selezionata.

Qualsiasi modifica apportata alla finestra di dialogo delle opzioni dell'Ottimizzatore influisce anche sull'opzione "Strategia di ottimizzazione". Pertanto, tenete sempre presente che al ricamo verrà applicata una combinazione di opzioni dell'Ottimizzatore e non solo la strategia di ottimizzazione selezionata. Con una corretta combinazione di opzioni è possibile ottenere i risultati di ricamo appropriati.

Mantenere la sequenza di oggetti sovrapposti, anche se tagliati.

Questa opzione è disponibile solo se l'opzione Sequenza automatica è attivata (la Tecnica di ricamo deve essere attiva).

Questa opzione è importante per la sequenza di ricamo del disegno. Quando questa opzione è selezionata, tutte le forme del disegno vettoriale saranno ricamate mantenendo il loro ordine di sovrapposizione. Ciò significa che l'ordine di ricamo seguirà l'ordine di sovrapposizione del disegno vettoriale. Applicando questa opzione sarà possibile gestire meglio il modo in cui il disegno verrà ricamato.

Le modifiche apportate all'ordine di sovrapposizione del disegno vettoriale vengono calcolate di conseguenza dal software. L'ordine di sovrapposizione non verrà seguito così com'è perché al disegno vengono applicati più filtri che influiscono sulla sequenza di ricamo.

Nessun filo di rifinitura all'interno di oggetti combinati

Questa opzione è disponibile solo se l'opzione "Auto-sequenza" è stata attivata  (la Tecnica di ricamo deve essere attiva).

Questa opzione, quando è selezionata, non consente alcun ritaglio di filo tra gli oggetti combinati. Questa opzione si applica solo agli oggetti combinati (non raggruppati).

Per utilizzare correttamente questa opzione, è necessario selezionare gli oggetti che si desidera combinare e applicare l'opzione "Combina" dal menu del tasto destro del mouse. Gli oggetti verranno combinati e reagiranno come un unico oggetto, ereditando tutti gli attributi dell'ultimo oggetto selezionato. Se si prova a simulare il disegno, gli oggetti combinati (come gli oggetti di text art) saranno collegati tra loro con un punto a salto. Con l'opzione "Nessun rifilo all'interno degli oggetti combinati" selezionata, tutti gli oggetti combinati saranno ricamati con un punto a salto tra loro, anche se si è impostata l'opzione "Distanza di rifilo tra gli oggetti" sulla distanza minima.

Se si lascia deselezionato il valore di "Nessun rifilo all'interno di oggetti combinati", tutti i rifili verranno calcolati normalmente.

Oggetto combinato: è un oggetto creato combinando due o più oggetti e convertendoli in un unico oggetto curva. Un oggetto combinato assume gli attributi di riempimento e contorno dell'ultimo oggetto selezionato.

Ridurre al minimo le variazioni di colore

Questa opzione è disponibile solo se l'opzione Sequenza automatica è attivata (la Tecnica di ricamo deve essere attiva).

Questa opzione è importante per limitare i cambi di colore nel processo di produzione del ricamo. I cambi di colore hanno a che fare con i cambi di filo che la macchina da ricamo effettua per ricamare ogni oggetto del disegno del punto. Con un maggior numero di cambi di colore, la sequenza del disegno di ricamo viene seguita con maggiore precisione, ma il processo di produzione è più lungo. D'altra parte, con meno cambi di

colore, la sequenza del disegno di ricamo cambia per adattarsi alle impostazioni di minimizzazione dei cambi di colore, ma il processo di produzione è più breve. La modifica della sequenza del disegno di ricamo può produrre risultati di ricamo imprecisi, oppure no. Ciò dipende dal disegno di ricamo, dalla macchina da ricamo e dal tessuto. È possibile regolare i cambi di colore utilizzando la barra di traccia.

Inoltre, è possibile modificare il valore della barra di traccia premendo le frecce sinistra e destra della tastiera.

Le regolazioni effettuate riguardano il progetto corrente. Se si desidera che le regolazioni vengano

memorizzate come predefinite, fare clic sul pulsante "Salva come predefinito"  nella scheda Ottimizzatore.

Nel caso in cui siano state modificate le impostazioni predefinite del software e si desideri ripristinarle, è

possibile fare clic sul pulsante Ripristina impostazioni predefinite.



Nel caso in cui si siano modificate le impostazioni di Optimizer e si voglia tornare alle impostazioni

precedenti salvate come predefinite, è necessario premere il tasto.  Questa funzione ripristina l'ultima impostazione salvata facendo clic sul pulsante Salva come predefinito.

Macchina / Telaio

La selezione della macchina e del telaio è cruciale nella creazione del design. Innanzitutto, ti aiuta ad avere una visione migliore del disegno nel telaio e ad assicurarti che i disegni si adattino effettivamente al telaio. In secondo luogo, informa il software della macchina su cui stai lavorando, in modo che il file di ricamo esportato sia adatto alla tua macchina.

Quindi, quando esporti il disegno, vedi solo i formati supportati dalla macchina selezionata. Ciò è necessario perché molti produttori di macchine da ricamo richiedono che il file importato contenga informazioni sul telaio da utilizzare. In caso contrario, il file non viene riconosciuto dalla macchina. I produttori di macchine da ricamo come Janome, Elna, Brother, Pfaff, Husqvara - Viking, Babylock, Necchi, ecc. Utilizzano formati di file che hanno un telaio assegnato a ciascun disegno. Formati come PES, PEC, PCS, PCM, VP3, JEF, JEF + vengono visualizzati nell'elenco Salva solo quando una macchina e un telaio adatti sono assegnati a un disegno.

Quando il disegno non si adatta all'area di cucitura del telaio, l'area diventa rossa ed è necessario modificare il disegno o il telaio in modo che il disegno si adatti al telaio. In questo argomento ti mostreremo come cambiare o spostare il telaio e come impostare un telaio predefinito.

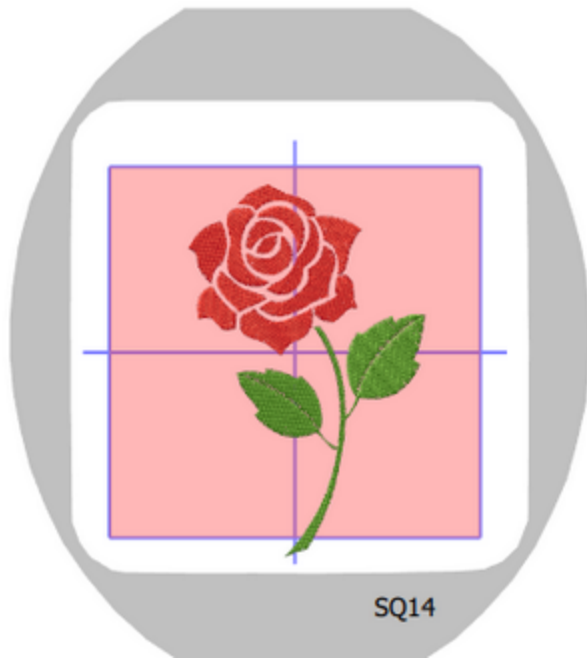

Se il telaio che hai selezionato non è visibile nell'area di lavoro devi abilitarlo selezionando l'opzione " Telaio" dal menu " Visualizza". Se l'opzione "Telaio" è selezionata ed il telaio non è ancora visibile, prova a "Ridurre lo zoom" con uno degli strumenti di zoom disponibili o utilizzando la rotellina del mouse premendo il tasto Ctrl.

Imposta il telaio predefinito

È possibile impostare il telaio predefinito solo dalla pagina "Benvenuto" del software. Quando avvia il software, visualizzi sempre la scheda di benvenuto. Nella scheda di benvenuto, è presente un'icona del telaio che mostra le informazioni sul telaio selezionato predefinito.

1. Clicca sull'icona del "Telaio" per impostare quello predefinito.

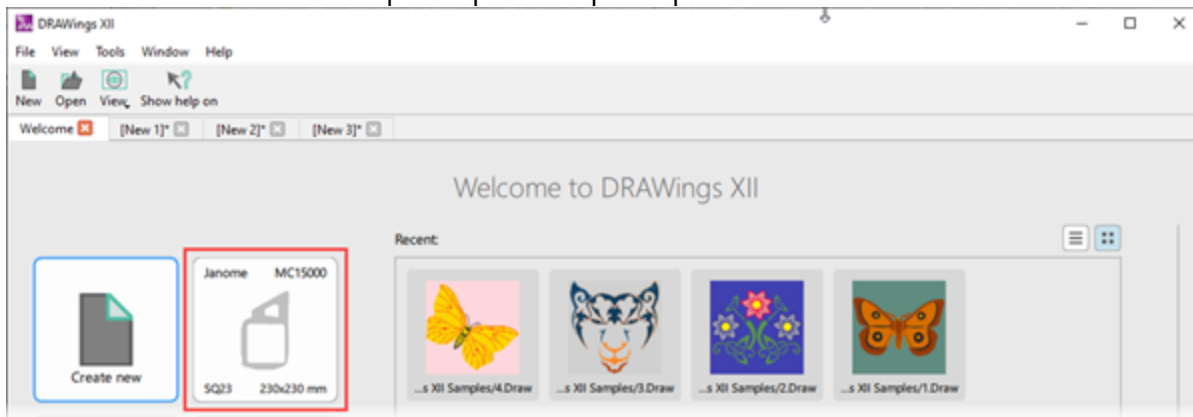

2. Apparirà una finestra.

3. Seleziona la marca della tua macchina da ricamo cliccando sul menù a tendina "Azienda".

4. Seleziona il modello della tua macchina da ricamo cliccando sul menù a tendina "Macchina".

5. I telai supportati dalla macchina appariranno nell'area "Telai". Seleziona il telaio che utilizzerai. Dopo aver fatto clic su un telaio, il pop-over si chiuderà e il telaio selezionato verrà impostato come predefinito. Ogni disegno che creerai d'ora in poi verrà creato con questo telaio.

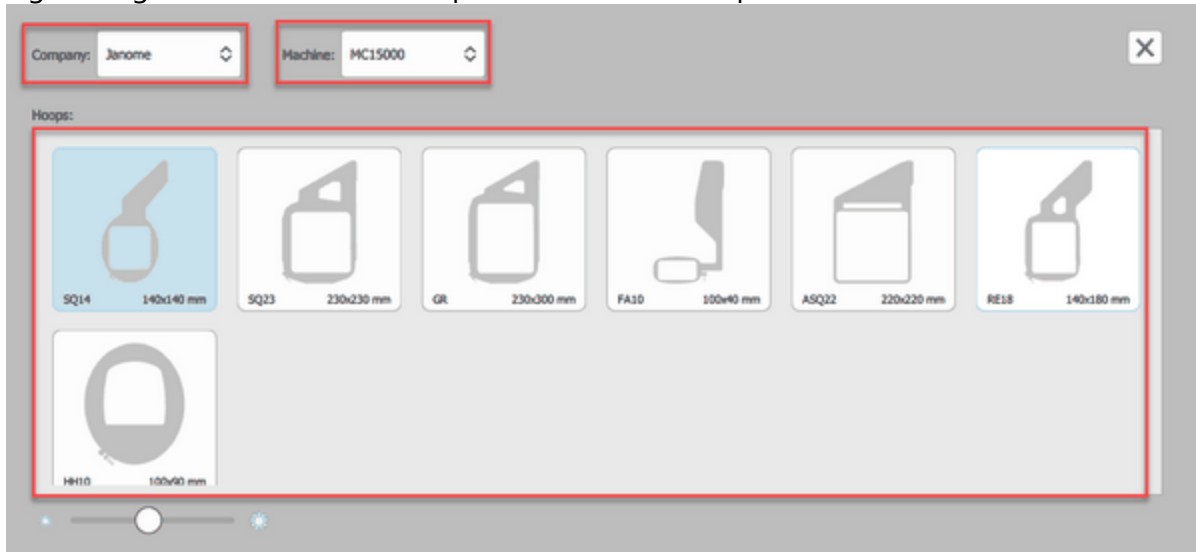

Modifica telaio

In alcuni casi, potrebbe essere necessario utilizzare un telaio alternativo o spostare quello attualmente utilizzato, senza modificare il telaio predefinito. Ad esempio, quando il disegno si estende oltre il telaio, l'area viene visualizzata in rosso. Se non vuoi cambiare le dimensioni del tuo disegno, puoi spostare il telaio per posizionare il disegno al suo interno o selezionare un telaio più grande. Vediamo come puoi modificare il telaio.

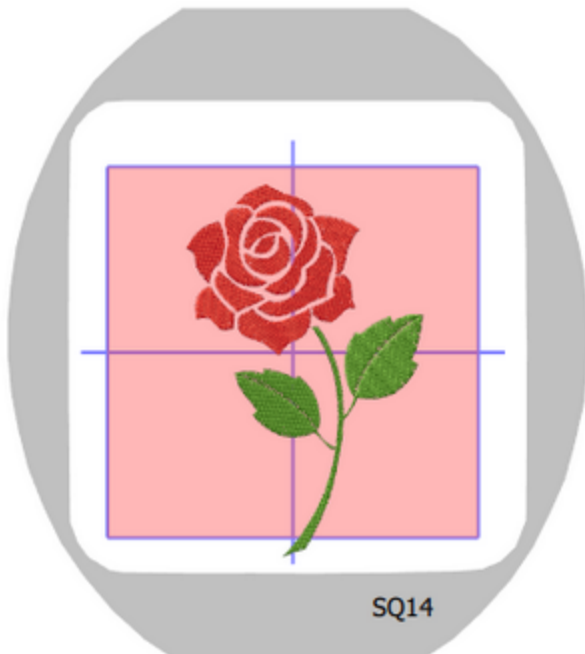

1. Puoi cambiare o muovere il telaio usando sia l'icona "Macchina/Telaio" che è situata nell'ultima parte della barra degli strumenti oppure con l'opzione "Cambia" che è situata sotto l'icona della macchina sulla

barra degli strumenti in alto.

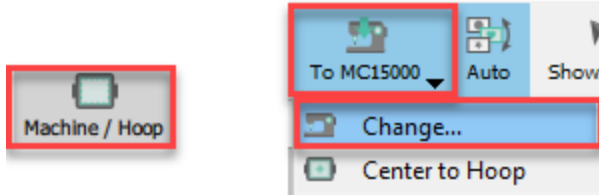

- Quando si utilizza una di queste opzioni si avvia una modalità di lavoro attraverso la quale è possibile influenzare solo il telaio. Se stai usando l'opzione "Cambia", per cambiare il telaio, devi prima chiudere la finestra di dialogo "Modifica telaio".
- Trascina il telaio per posizionare il disegno al suo interno, se possibile. Se il telaio non è selezionato, fare clic sul telaio e diventerà blu. Se il disegno si adatta al telaio, il colore rosso sulla parte superiore dell'area del telaio viene rimosso.

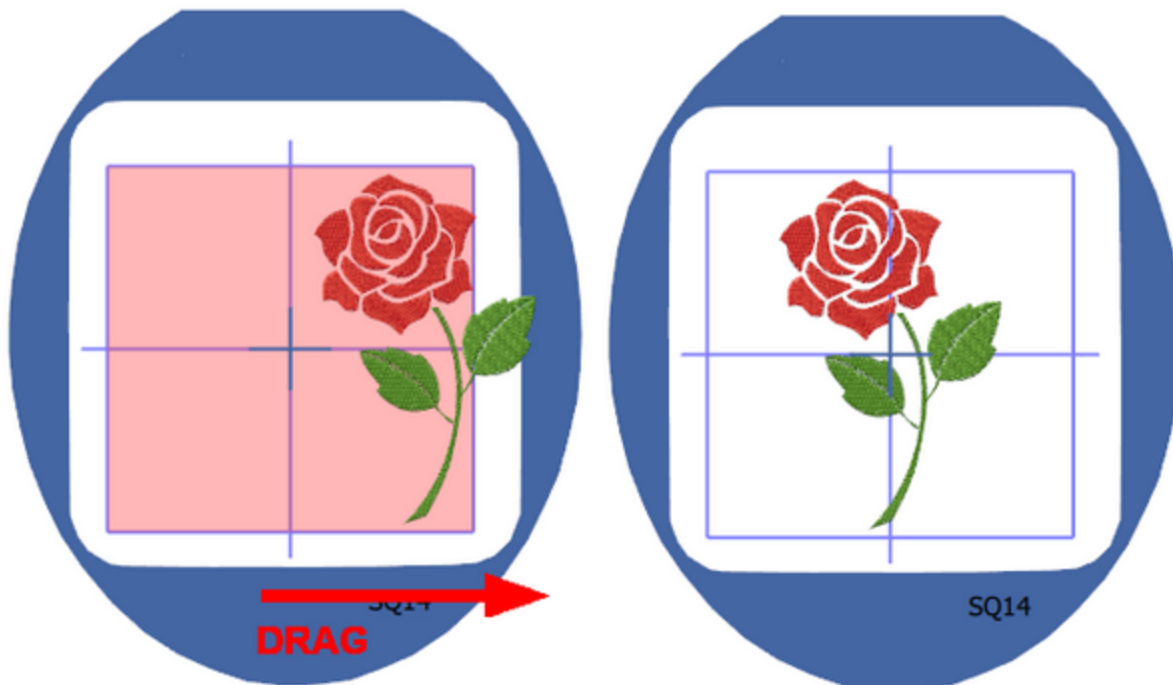

- Mentre si sposta il telaio, il centro del telaio scatta al centro del disegno, per aiutarti a posizionare il tuo disegno al centro del telaio.
- Puoi anche cambiare la posizione del telaio o ruotare il telaio usando valori numerici sulla barra "Opzioni strumento" che appare nella parte in alto a destra dell'area di disegno.

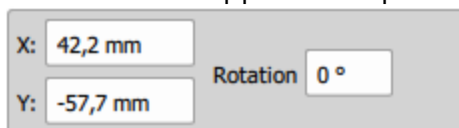

- Modificare i valori nei campi "X" e "Y" per posizionare accuratamente il telaio sullo spazio di lavoro. Fare clic nei rispettivi campi e digitare i valori desiderati. Premere "Invio / Enter" e il software sposterà immediatamente il telaio sugli assi "X" e "Y".

7. Per ruotare il telaio, puoi usare l'opzione "Rotazione". Digita il valore di rotazione desiderato nel campo e premi "Invio / A capo". Il telaio ruoterà in senso antiorario. È possibile impostare valori da 0 a 359 gradi.

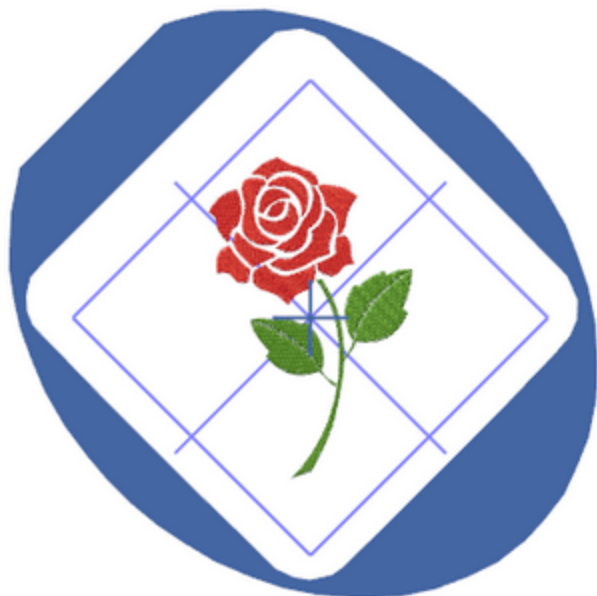

SQ14

8. Nel caso in cui non sia possibile adattare il disegno al telaio, è possibile selezionare un telaio più grande per accogliere il disegno. Fare doppio clic sull'icona del telaio che è apparsa nell'angolo in alto a destra dell'area di disegno



9. Apparirà la finestra dialogo "Edit Telaio"

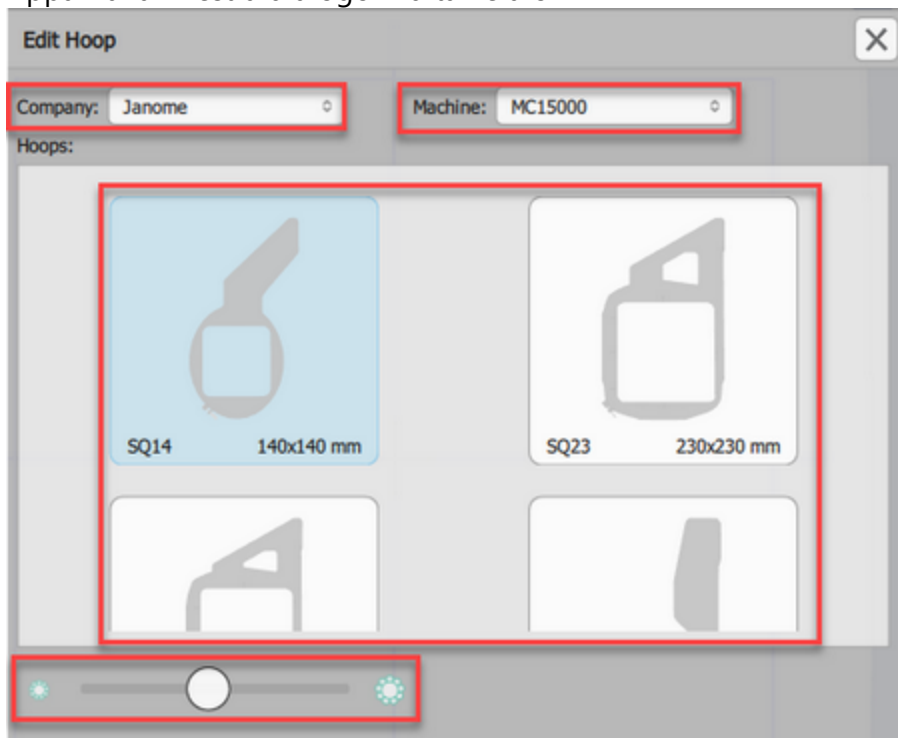

10. Impostare "Azienda" e "Macchina". Vengono visualizzati solo i telai che possono essere utilizzati con la macchina da cucire specificata.

11. Fare clic sul telaio che si utilizzerà. Il pop over si chiude e il telaio selezionato viene posizionato sul disegno.

E' possibile regolare le dimensioni di visualizzazione del telaio spostando a destra o a sinistra la barra che si trova in basso allo schermo.

Il software dispone di una funzione che supporta telai multipli che ti permette di ricamare disegni grandi in più telai. Utilizzando il tasto "+" è possibile aggiungere telai extra e creare disegni con telai multipli. Questa funzione è presentata nella sezione seguente.



Centra disegno nel telaio

Un modo semplice per allineare il telaio al disegno è fare clic su "Centra nel Telaio" dalla "Macchina" sulla barra degli strumenti standard. Il disegno sarà quindi centrato sul telaio.

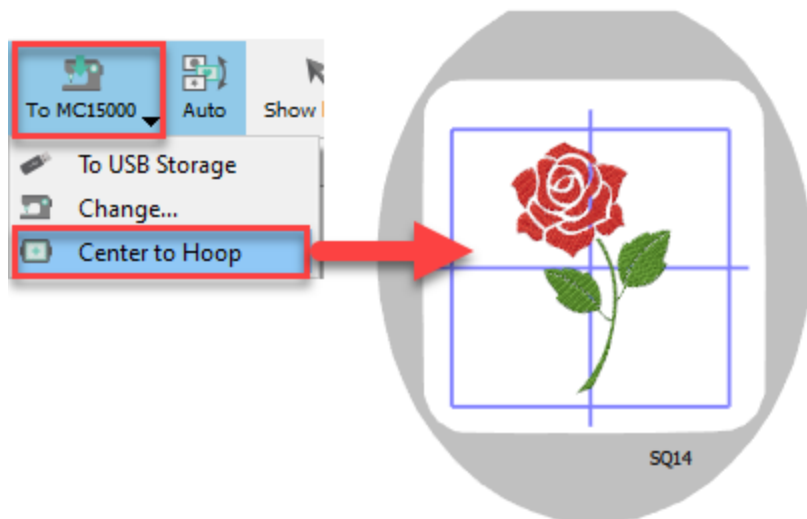

Adatta al telaio

Con questa opzione è possibile adattare qualsiasi disegno al telaio. È sufficiente fare clic sull'opzione "adatta al telaio" e il programma ridimensionerà automaticamente il disegno per adattarlo all'area ricamabile del telaio. Non è più necessario regolare manualmente o tirare a indovinare le dimensioni corrette: il nostro software se ne occupa per voi.

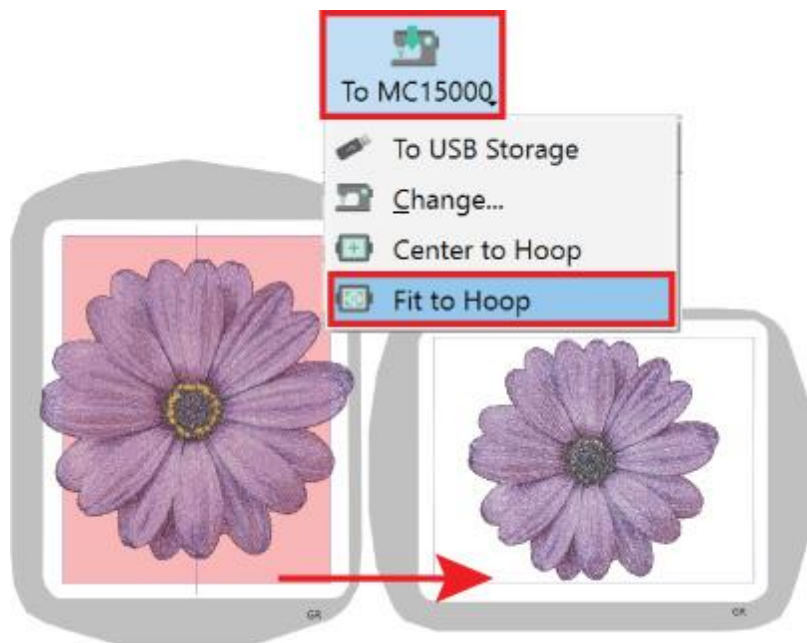

Se il disegno è più grande dell'area ricamabile del telaio, lo ridurrà per adattarlo. Se invece il disegno è più piccolo dell'area ricamabile del telaio, lo ridimensionerà per adattarlo. Il software mantiene sempre una distanza di sicurezza dal bordo del telaio.

Se il software ritiene che il disegno si adatti meglio se il telaio è in modalità orizzontale, ruota il telaio e lo adatta.

Aggiungi telai personalizzati

Puoi anche creare telai personalizzati, nel caso in cui un telaio che hai in mano non sia disponibile nell'elenco dei telai per il modello di macchina selezionato. Vai al menu strumenti e seleziona "Opzioni"; nella finestra di dialogo che appare vai alla scheda "Telai personalizzati". Premi l'icona "Più" per aggiungere un telaio personalizzato.

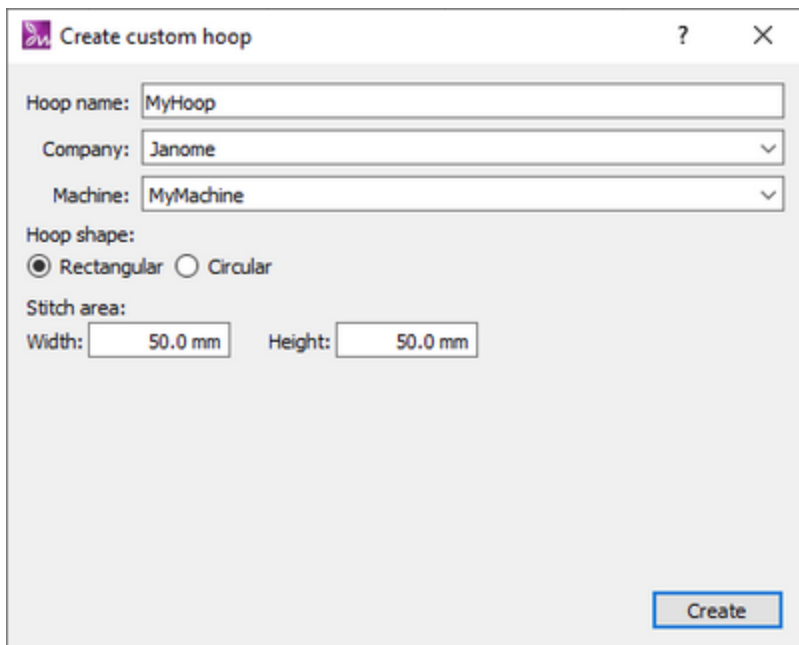

1. Seleziona un nome per il telaio.
2. Selezionare il produttore della macchina e il modello della macchina. Nel caso in cui il produttore della macchina o il modello della macchina non sia disponibile negli elenchi, è possibile fare doppio clic sull'elenco e digitare il nome del produttore oppure crearne un nome nuovo.
3. Selezionare la forma del telaio.
4. Definire l'area utile digitando un valore di larghezza e altezza.
5. D'ora in poi, questo telaio sarà disponibile anche nell'elenco dei telai della tua macchina.

I produttori di macchine da ricamo come Janome, Elna, Brother, Pfaff, Husqvara - Viking, Babylock, Necchi, ecc. Utilizzano formati di file che hanno un telaio assegnato a ciascun disegno. Quindi, quando si utilizza un telaio personalizzato, potrebbe non essere possibile esportare in formati come PES, PEC, PCS, PCM, VP3, JEF, JEF +, poiché tali formati vengono visualizzati nell'elenco Salva solo quando una macchina e un telaio adatti sono assegnati a un disegno

Aggiungi telai multipli

Il software fornisce una funzione multi-telaio che consente di cucire disegni di grandi dimensioni in più telai. Ad esempio, il seguente design non può adattarsi nemmeno al telaio più grande supportato da questa macchina. Per ricamarlo, dobbiamo utilizzare più telai.

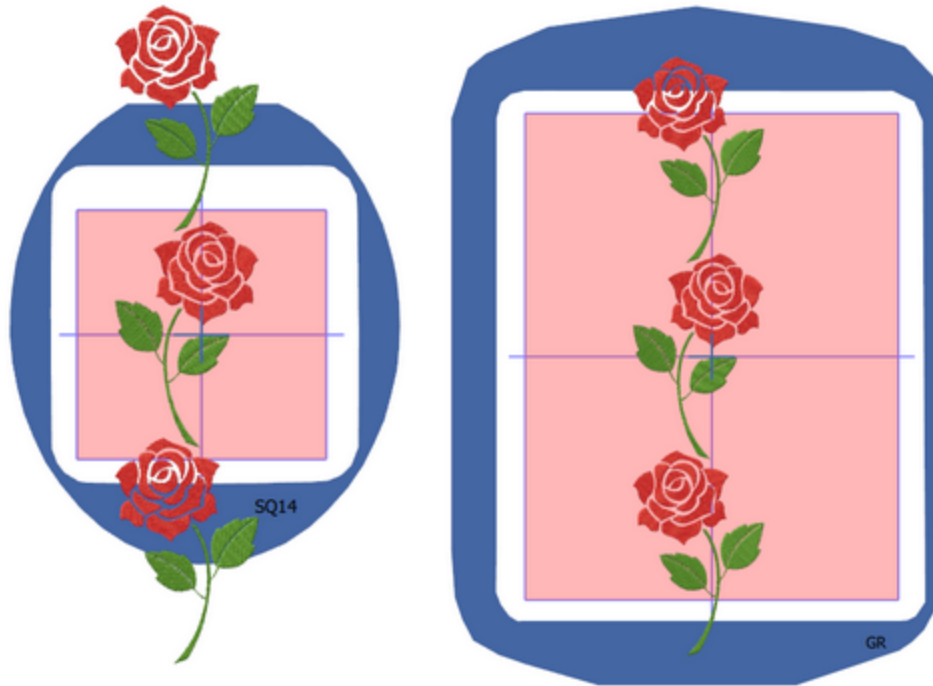

1. Per modificare il telaio attualmente utilizzato, usa l'icona "Macchina / Telaio", che si trova nella parte inferiore della barra degli strumenti, o l'opzione "Cambia" che è disponibile sotto l'icona della macchina nella barra degli strumenti in alto.

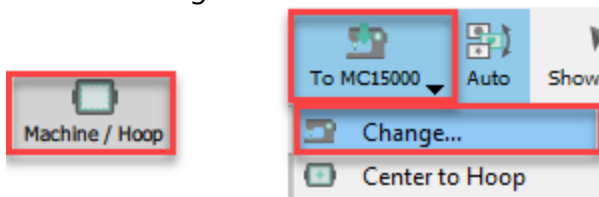

2. Quando si utilizza una di queste opzioni, si avvia una modalità di lavoro attraverso la quale è possibile influenzare solo il telaio.
3. Per aggiungere un telaio aggiuntivo, fare clic sul pulsante "+" del gestore del telaio.



4. Apparirà la finestra di dialogo "Inserisci telaio".

5. Selezionare la posizione in cui si desidera posizionare il telaio dalla "Posizione telaio". Puoi selezionare più di una posizione e inserire più telai contemporaneamente.
6. Cliccare sul "Telaio" che deve essere aggiunto. Il pop up si chiuderà ed il telaio selezionato sarà diposto sul disegno.

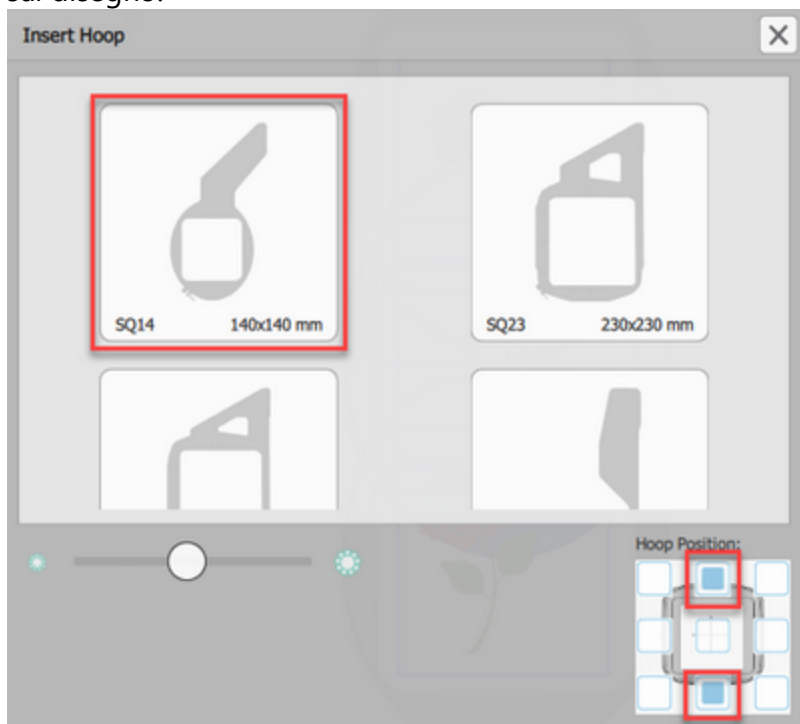

7. Al disegno sono stati aggiunti più telai come mostrato di seguito. L'opzione "Telaio" mostra tutti i telai che hai posizionato.

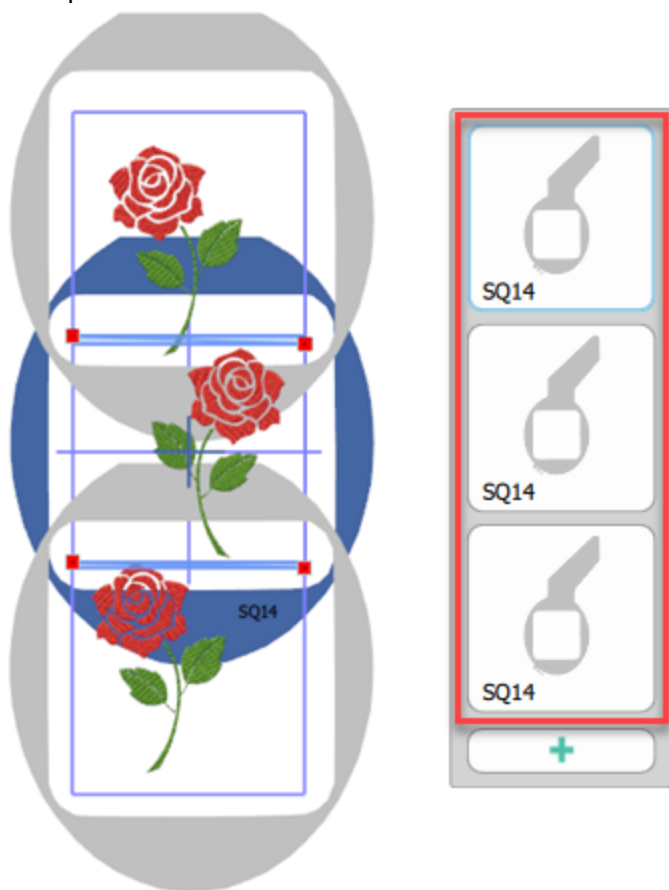

8. Quando fai clic su un telaio, questo viene visualizzato in blu mentre sotto l'opzione Telaio il telaio è contrassegnato da una linea blu. Un telaio visualizzato in blu può essere spostato, ruotato ed eliminato.

Properties

X:	-4,3 mm	Rotation	0 °
Y:	-128,5 mm		

Hoop option

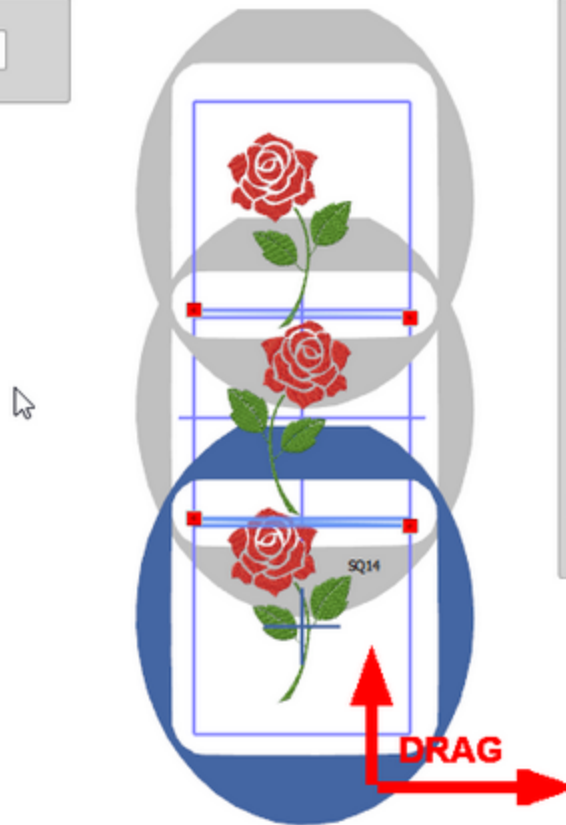
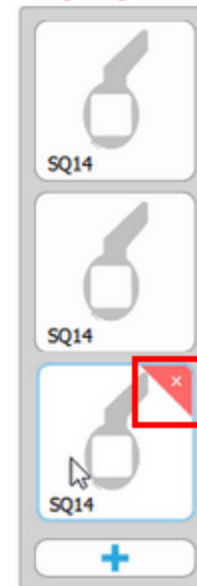

- Per spostare il telaio, trascinalo o inserisci un valore in "X", "Y" in "Proprietà".
- Per ruotare il telaio, immettere un valore in "Ruota" in "Proprietà".
- Per eliminare il telaio, premere "Elimina" o passare il mouse su "Opzione telaio" e fare clic sulla [X] che appare.
- Nell'opzione "Telaio" i telai sono disposti dall'alto verso il basso nell'ordine di ricamo. È possibile modificare l'ordine trascinando le icone.

La velocità di elaborazione del software potrebbe rallentare e la funzione "Mostra tutto il telaio" potrebbe non mostrare l'intera immagine a seconda delle specifiche del PC.

Muovere Telai - Personalizzare la linea di Taglio

Le aree in cui i cerchi si sovrappongono sono evidenziate in rettangoli blu e la linea diagonale con le maniglie rosse definisce come verrà diviso il disegno. Le parti che si trovano sotto la linea corrispondono al telaio inferiore, mentre le parti sopra la linea corrispondono al telaio superiore. Qualsiasi parte che viene attraversata dalla linea può essere divisa se necessario.

1. Sposta ciascun telaio sulle forme che desideri che racchiuda

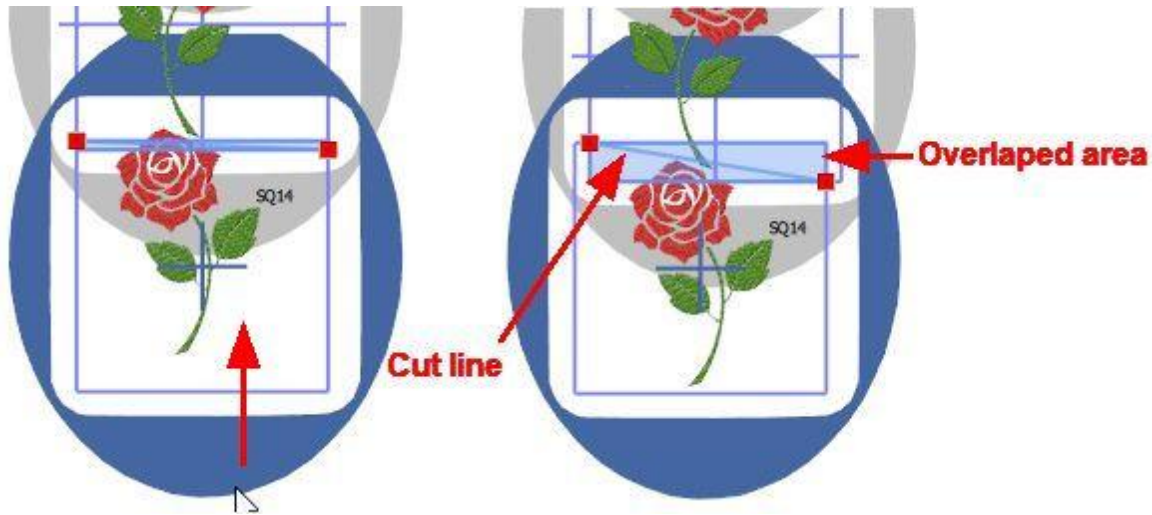

2. Spostare o modificare la linea di taglio, per adattare le parti del disegno nel rispettivo telaio. Spostare i nodi su entrambe le estremità della linea di taglio per impostare la posizione di taglio.

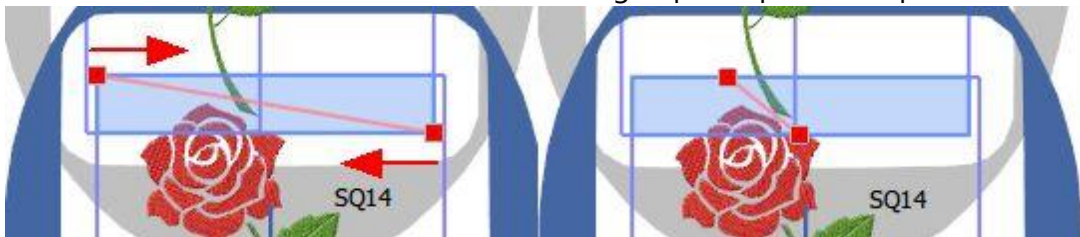

3. La linea di taglio non deve essere sempre dritta. Può anche essere formato da linee collegate per consentire una divisione personalizzata. Posiziona il mouse su un punto qualsiasi della linea, fai doppio clic e viene aggiunto un nodo. Il nodo viene visualizzato e puoi spostarlo per regolarne la posizione. È quindi possibile aggiungere e spostare più nodi per creare una serie di linee collegate, che consentono di dividere facilmente le parti tra i cerchi. Per eliminare un nodo, fare doppio clic su di esso o premere il tasto [Elimina].



Se la creazione di una linea di divisione o di una serie di linee non è possibile e la linea di taglio attraversa le parti del disegno, potrebbe verificarsi una divisione del disegno. In generale, il software cerca sempre di evitare il taglio di oggetti\forme e di mantenere la qualità del ricamo.

Per controllare esattamente quali parti del disegno vanno a ciascun telaio, puoi passare al ridisegna lentamente. Fare clic su qualsiasi telaio per vedere le parti esatte del disegno assegnate a quel telaio.

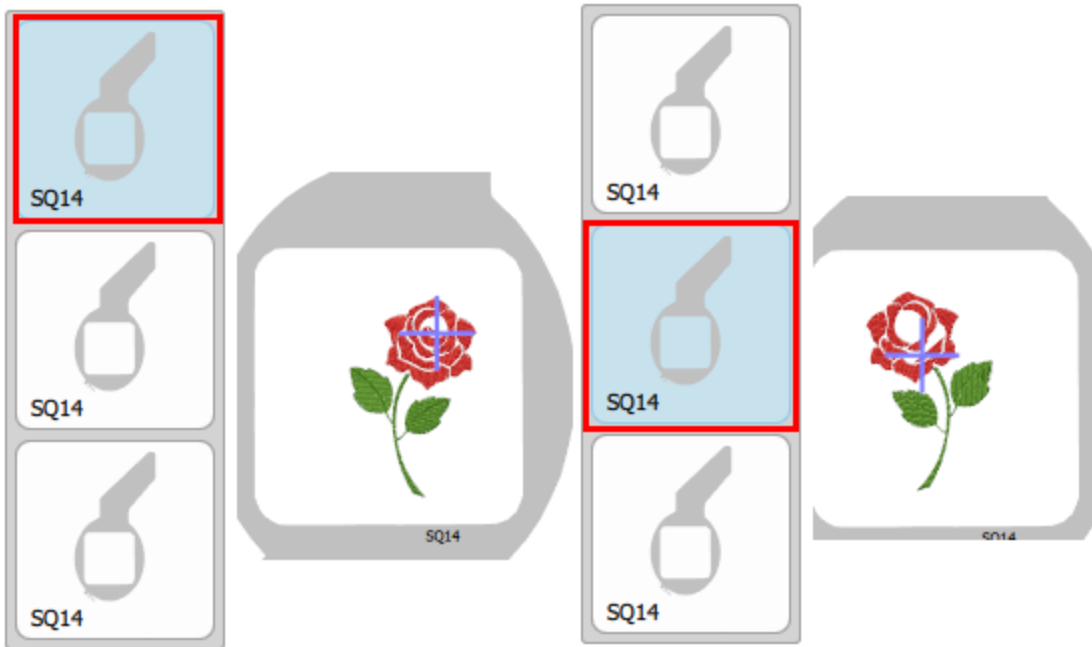

Salvataggio del disegno in un file di ricamo

Quando hai finito di modificare il tuo disegno e hai verificato in Ridisegna lentamente che il disegno è diviso come preferisci, puoi salvarlo come file di ricamo da inviare per la produzione. Una cosa che dovresti tenere a mente è che quando salvi un disegno con più telai in un file di ricamo, verrà creato un file separato per ogni telaio.

1. Dal menu "File", fare clic sull'opzione "Salva con nome".
2. Dalla finestra di dialogo Salva, seleziona un tipo di file di ricamo supportato dalla tua macchina.

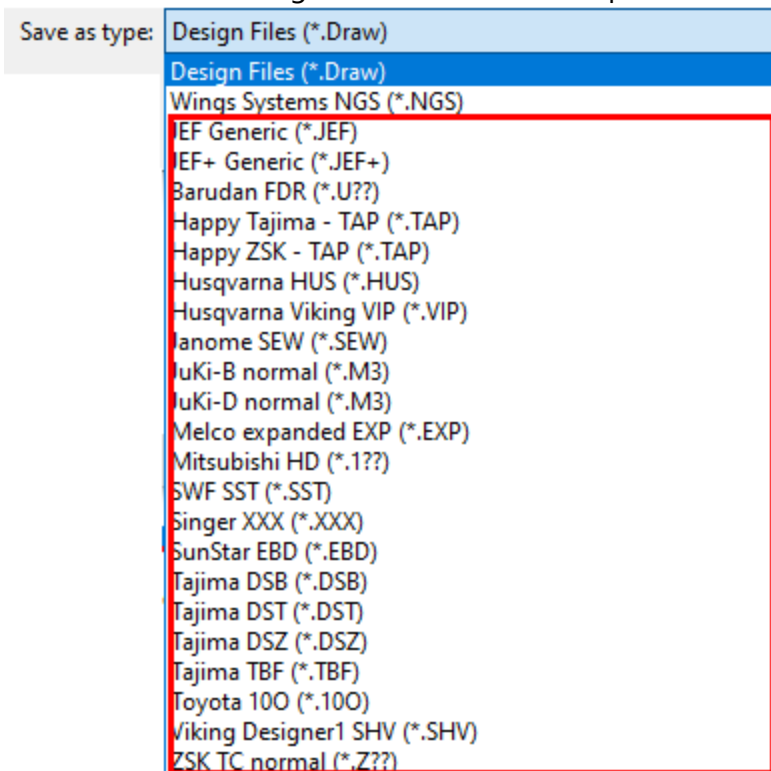

- Il software salverà un file separato per ogni telaio e sarà necessario caricarli uno dopo l'altro affinché la macchina possa cucire l'intero disegno.

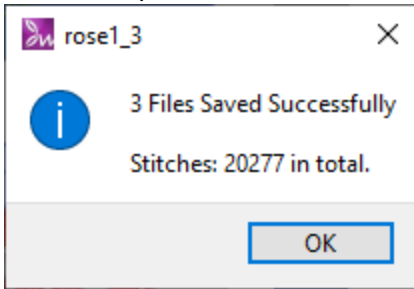

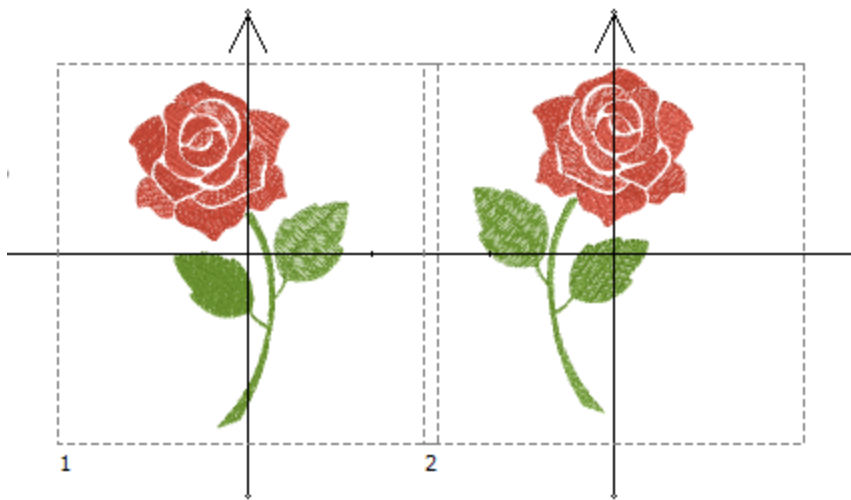

- Infine, puoi fare una stampa in cui sono elencate tutte le informazioni su come il disegno deve essere cucito. Lo troverai molto utile.



Sequenza del ricamo

In questa sezione analizzeremo gli strumenti che il software include per regolare la sequenza di ricamo dei disegni che stai creando. Il software include strumenti automatici e manuali per la produzione della sequenza di ricamo. Puoi combinare i diversi strumenti disponibili e produrre i risultati di ricamo che preferisci.

Sequenza di ricamo automatico 

Sequenza di ricamo manuale 

Sequenza di ricamo automatica

Il software include un meccanismo di sequenziamento automatico che produce ottimi risultati in base alle opzioni di sequenza impostate. Ci sono tre strumenti che sono responsabili della regolazione della sequenza di ricamo automatica. Questi strumenti sono

- lo strumento sequenza automatica e
- lo strumento Sequenza

Con questi strumenti è possibile regolare la sequenza di ricamo automatica prodotta dal software.

Abilita sequenza automatica

In questa sezione analizzeremo come funziona la modalità di sequenza automatica e come passare alla sequenza manuale per riorganizzare/ottimizzare manualmente il progetto. Per impostazione predefinita, il software lavora in modalità sequenza automatica, il che significa che il software decide automaticamente la sequenza di tutti gli oggetti del progetto in base alla propria strategia di ottimizzazione. In pratica, si lascia il controllo della sequenza al software, che utilizza i suoi meccanismi intelligenti per trovare la sequenza di cucitura ottimale.

Il software però prende le sue decisioni in base alle opzioni dell'ottimizzatore. Nella finestra di dialogo Opzioni ottimizzatore, nella sezione "Strategia di ottimizzazione", si possono vedere le regole della strategia di ottimizzazione automatica. Ad esempio, l'opzione "Da grande a piccolo" significa che gli oggetti più grandi vengono ricamati per primi. Ora, se si passa al ridisegno lento, si vedrà che l'oggetto più grande verrà ricamato per primo, il secondo più grande per secondo e così via. Se si cambia la strategia di ottimizzazione, si seguirà un ordine diverso. Quindi, utilizzando "da piccolo a grande", l'oggetto più piccolo verrà cucito per primo e così via.

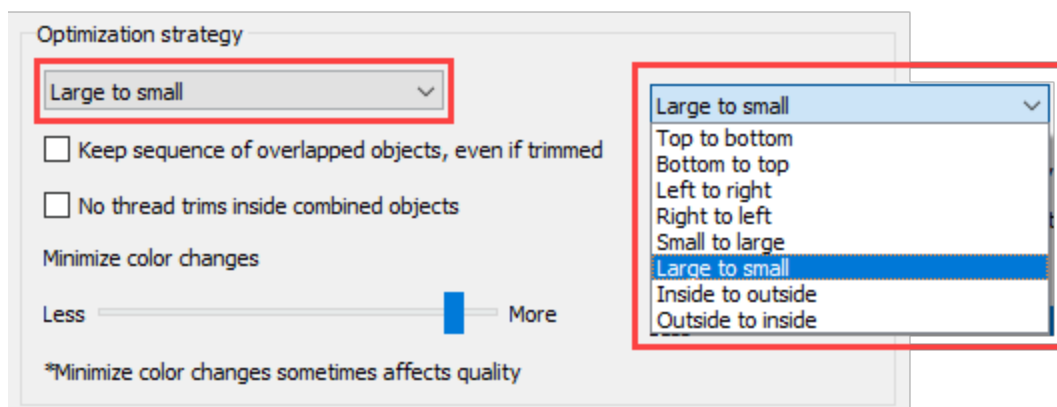

Le opzioni che puoi modificare sono le seguenti:

- **Strategia di ottimizzazione:** con questa opzione è possibile definire il modo in cui gli oggetti verranno ricamati. È un creatore automatico di sequenze di ricami. Con questo strumento è possibile definire in che modo gli oggetti dei disegni da ricamo verranno posizionati sul tessuto. Le opzioni di ricamo per definire la sequenza degli oggetti sono le seguenti: Da grande a piccolo, Da piccolo a grande, Da sinistra a destra, Da destra a sinistra, Dall'alto verso il basso, Dall'alto verso l'esterno, Dall'esterno verso l'interno. Tutte queste opzioni fanno esattamente ciò che i loro nomi specificano sugli oggetti del disegno da ricamo. Pertanto, sulla base del modo in cui si desidera ricamare il disegno da ricamo, è necessario selezionare la rispettiva strategia di ottimizzazione.
- **Conserva la sequenza di oggetti sovrapposti anche se tagliati:** questa opzione è importante per la sequenza di ricamo del disegno. Quando questa opzione è selezionata, tutte le forme del disegno vettoriale saranno ricamate mantenendo il loro ordine di sovrapposizione. Ciò significa che l'ordine del ricamo seguirà l'ordine di sovrapposizione del disegno vettoriale. Questo filtro ha effetto, anche se si dispone di aree minuscole che si sovrappongono tra gli oggetti e anche se il software decide di aggiungere tagli di filo tra di loro. Se questa opzione è deselezionata, il software riorganizzerà gli oggetti per abbinare meglio la strategia di ottimizzazione e le altre opzioni di ottimizzazione che hai selezionato.

- Nessun taglio di filo all'interno di oggetti combinati: questa opzione, quando è selezionata, non consente alcun taglio del filo tra oggetti combinati. Questa opzione si applica solo agli oggetti combinati (non raggruppati). Con l'opzione Non tagliare i fili all'interno degli oggetti combinati, tutti gli oggetti combinati saranno ricamati con i punti saltati tra loro, anche se è stata impostata l'opzione Riduci distanza tra gli oggetti distanza.
Se lasci deselezionato il valore di "Nessun ritaglio di filo all'interno di oggetti combinati", tutti i tagli di filo verranno calcolati normalmente e verranno riordinati gli oggetti in base alla "Strategia di ottimizzazione" selezionata e l'altra opzione di ottimizzazione che hai selezionato (come la Taglio distanza tra gli oggetti).
- Riduci al minimo i cambiamenti di colore: questa opzione è importante per limitare le variazioni di colore nel processo di produzione del ricamo. I cambiamenti di colore hanno a che fare con le modifiche del colore del filo eseguite dalla macchina da ricamo per ricamare ciascun oggetto ricamo. Con più cambi di colore, la sequenza di disegno del ricamo viene seguita in modo più accurato ma il processo di produzione è più lungo. D'altra parte con un minor numero di cambi di colore, la sequenza di disegno del ricamo cambia per adattarsi alle impostazioni di "Minimizzare i cambiamenti di colore", ma consente processi di produzione più brevi. Questa opzione farà del suo meglio per ridurre al minimo le variazioni di colore, ma non può alterare l'ordine di sovrapposizione degli oggetti al fine di fare un cambiamento di colore per ogni colore utilizzato. Inoltre, le decisioni prese da questa opzione sono correlate alle altre impostazioni di ottimizzazione come l'opzione "Strategia di ottimizzazione", l'opzione "taglio della distanza tra gli oggetti", l'opzione "Mantieni la sequenza di oggetti sovrapposti anche se ritagliati" e l'opzione "Sequenza" dalla barra degli strumenti Proprietà.

È importante tenere presente che tutte le opzioni di ottimizzazione sono correlate e la sequenza di ricamo viene calcolata in base a tutte le opzioni di ottimizzazione e non solo a una specifica. Ogni volta che si impostano le impostazioni di ottimizzazione, è necessario considerare come le modifiche apportate influiranno sulla sequenza di ricamo, tenendo conto di tutte le altre impostazioni dell'ottimizzatore. È possibile visualizzare i risultati delle modifiche apportate attraverso il "Ricamo virtuale"  (si trova nella barra degli Strumenti) che simula il processo di ricamo del disegno che si sta creando.

La finestra di sequenza si trova sempre sul bordo superiore destro dell'area di disegno. Quando si è in modalità sequenza automatica, si vede solo un'icona che mostra l'intero disegno.

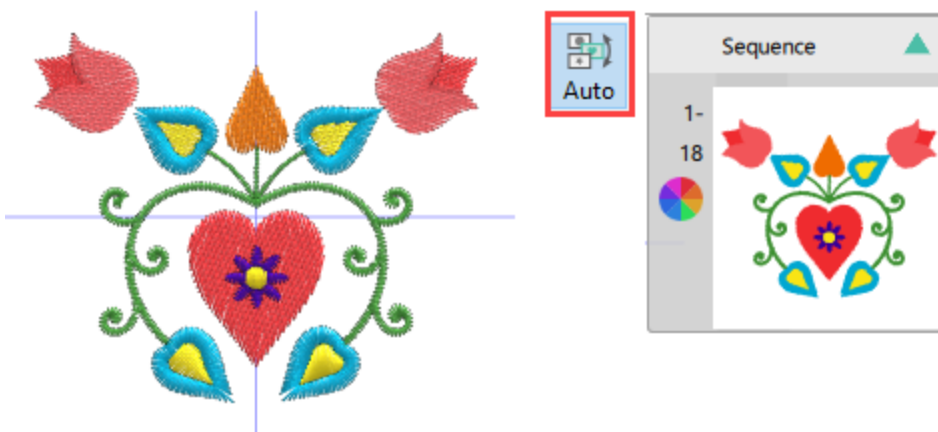

Ma cosa succede se si vuole prendere il controllo della sequenza da soli? È possibile disattivare l'ottimizzazione automatica premendo il pulsante Auto sulla barra degli strumenti standard. Al posto del pulsante Automatico ce n'è uno chiamato Manuale. Ciò significa che si è passati alla sequenza Ricamo Manuale e se si guarda ora la finestra della sequenza si possono vedere le singole forme del disegno. Per

impostazione predefinita, quando si attiva la modalità Manuale, il software ottimizza automaticamente il disegno una volta e separa le parti di riempimento da quelle di contorno, in modo che tutti gli oggetti vengano manipolati e riorganizzati separatamente per ottenere i migliori risultati di sequenza. Inoltre, gli oggetti vengono riorganizzati in modo da ridurre al minimo le variazioni di colore e, se necessario, viene applicato il ritaglio.

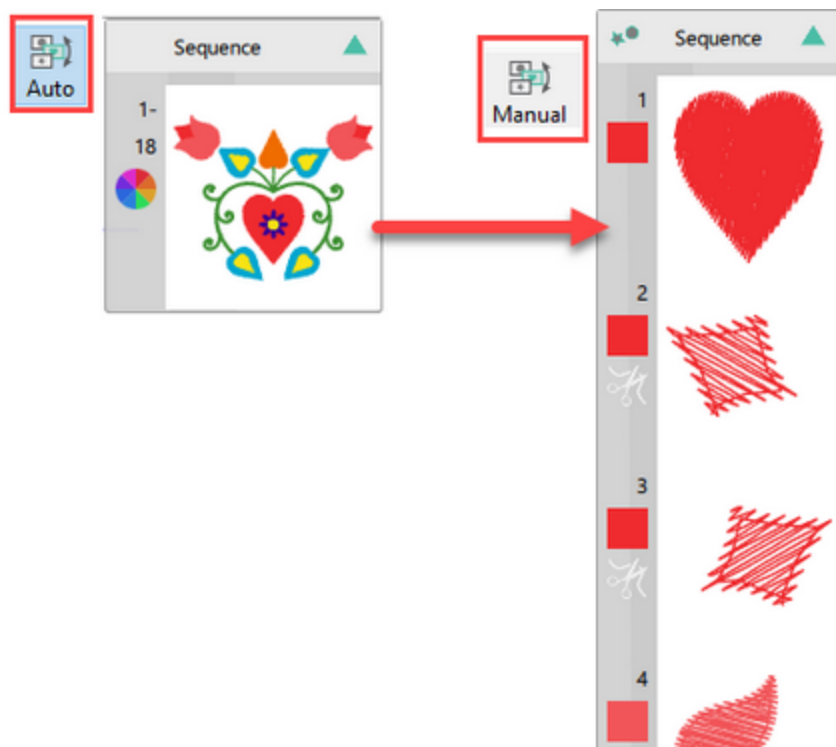

Ora è possibile fare clic su qualsiasi icona e trascinarla nella posizione desiderata, per creare la propria sequenza. Il Gestore delle Sequenze è presentato in una sezione separata, ora ci limiteremo a illustrare come lavorare con la modalità manuale in generale e come le ottimizzazioni automatiche funzionano in modalità manuale.

Strumento di sequenza

Lo strumento "Sequenza" ha la funzione di ordinare oggetti specifici o set di oggetti da ricamare all'inizio o alla fine del processo di ricamo. Lo strumento Sequenza viene visualizzato nella parte inferiore della barra degli strumenti Proprietà ogni volta che si seleziona un oggetto o un insieme di oggetti.

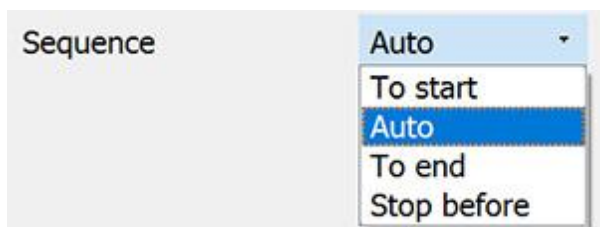

L'opzione Sequenza ti offre quattro possibili abilità: All'inizio, Alla fine, Stop prima e Auto.

Di default è selezionata l'opzione "Auto" che consente al software di decidere la sequenza di ricamo del disegno. Se si desidera che un oggetto cambi ordine e sia ricamato per primo o per ultimo nella sequenza di

ricamo, è necessario utilizzare rispettivamente l'opzione "All'inizio" o "Alla fine". Nel caso in cui hai selezionato più oggetti e li hai impostati "All'inizio" o "Alla fine", si svolgerà una procedura diversa. Il software cambierà gli oggetti che, ad esempio, sono impostati All'inizio, spostarli all'inizio della sequenza di ricamo e decidere automaticamente l'ordine di quegli oggetti "All'inizio". Pertanto, gli oggetti che hai impostato per essere ricamati "All'inizio" saranno ricamati per primi ma con l'ordine in base al quale il software deciderà in base alle altre impostazioni che hai impostato nella finestra di dialogo "Opzioni ottimizzatore". Lo stesso accadrà se imposti più oggetti da ricamare "Alla fine". Il software manipolerà quegli oggetti e li sposterà alla fine della sequenza di ricamo ma l'ordine verrà deciso automaticamente. Gli oggetti rimasti con l'opzione di sequenza "Auto" predefinita verranno ricamati dopo gli oggetti "Per iniziare" e prima degli oggetti "Alla fine" con l'ordine deciso automaticamente dal software.

Pertanto, puoi ri-sequenziare gli oggetti del disegno creando tre gruppi:

- Quelli che saranno ricamati prima (All'inizio),
- quelli nel mezzo (Auto) e
- quelli che saranno ricamati alla fine del disegno.

Se non si apportano modifiche all'opzione sequenza, il software creerà automaticamente la migliore sequenza di ricamo possibile in base alle altre impostazioni impostate nella finestra di dialogo "Opzioni ottimizzatore".

L'opzione "Stop prima" è un comando di sequenza speciale che è possibile aggiungere al disegno selezionato, se si desidera arrestare la macchina prima di cucire l'oggetto. È utile per progetti di telaio multiplo, applique, disegni con drop di nomi e ogni disegno che è necessario controllare quando la macchina si fermerà per eseguire un compito specifico.

Ogni volta che vuoi, puoi simulare la sequenza di ricamo del disegno con "Ridisegna lentamente"  strumento e decidere se è necessario apportare ulteriori modifiche alla sequenza di ricamo.

Sequenza di ricamo manuale

Il software include un meccanismo di sequenziamento manuale che consente di riorganizzare liberamente il progetto in base alle proprie preferenze. Per impostazione predefinita, il software applica la sequenza di ricamo Automatica che è molto utile per gli utenti inesperti e per coloro che non hanno familiarità con le sequenze di ricamo. Ma cosa succede se si vuole avere il controllo della sequenza da soli? È sufficiente disattivare l'ottimizzazione automatica premendo il pulsante Auto sulla barra degli strumenti standard. Al posto del pulsante Auto ora ce n'è uno chiamato Manuale. Ciò significa che si è passati alla sequenza di ricamo Manuale e se si guarda ora la finestra della sequenza si possono vedere le singole forme del disegno.

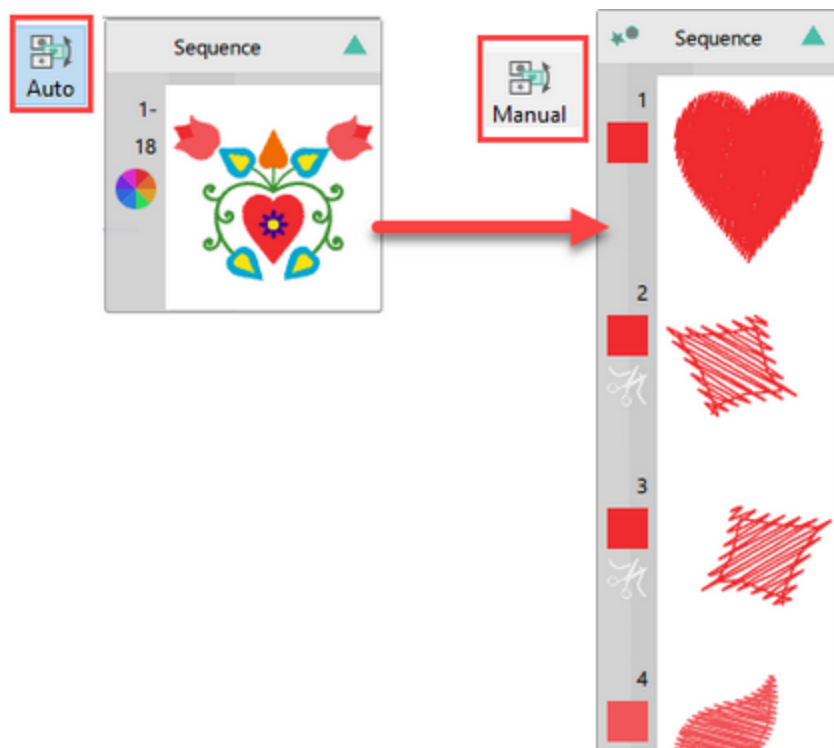

Per impostazione predefinita, quando si attiva la modalità Manuale, il software ottimizza automaticamente il disegno una volta e separa le parti di riempimento da quelle di contorno, in modo che tutti gli oggetti vengano manipolati e riorganizzati separatamente per ottenere i migliori risultati di sequenza. Inoltre, gli oggetti vengono riorganizzati in modo da ridurre al minimo le variazioni di colore e, quando necessario, viene applicato il ritaglio. Nel Sequence manager appariranno altri oggetti che sarà possibile ricamare liberamente. La sequenza di ricamo prodotta nel "Gestore sequenze" dipende dalle impostazioni della sottosezione "Auto-sequenza" che si trova nella finestra di dialogo "Strumenti>Opzioni dell'ottimizzatore". L'unica cosa da tenere presente è che verrà prodotto un numero maggiore di oggetti, il che renderà più difficile la ri-sequenza, soprattutto per gli oggetti bitmap tracciati.

Ora è possibile selezionare una o più icone nel Sequence manager e trascinarle nella posizione desiderata per creare la propria sequenza. Il risultato della ri-sequenza sarà visibile direttamente nell'area di lavoro. Se i risultati non sono soddisfacenti o si pensa di aver commesso un errore, è possibile "annullare" (Ctrl+Z o Cmd+Z su MacOS) l'ultima azione effettuata e riprovare a sequenziare gli oggetti. Il Gestore delle sequenze è presentato in una sezione separata, ora ci limiteremo a illustrare come lavorare con la modalità manuale in generale e come le ottimizzazioni automatiche funzionano in modalità manuale.

Se il disegno proviene da una grafica vettoriale chiara, gli oggetti saranno pochi e non avrete problemi a riorganizzare il disegno. Se invece il disegno proviene da una bitmap tracciata, il numero di oggetti varia da pochi a migliaia e sarà difficile da gestire. Pertanto, è necessario usare con cautela lo strumento di sequenziamento manuale e prepararsi a gestire un gran numero di oggetti. A questo scopo il software dispone di numerosi strumenti che consentono di selezionare gli oggetti "per colore" (contorno, riempimento, o entrambi) o "per tipo di punto" per rendere più semplice la ri-sequenzializzazione.

Nonostante la commutazione della sequenza di ricamo su manuale, tutte le opzioni all'interno della finestra di dialogo "Opzioni ottimizzatore" che non sono elencate sotto l'opzione "Sequenza

automatica", non verranno applicate a nessuna delle opzioni di sequenza manuale sopra riportate, finché non si "salva" il disegno su file punto (.dst, .pes, ecc.) o utilizzare la funzionalità "ridisegno lento" per simulare il risultato finale del ricamo. Ciò significa che la "Distanza struttura appliqué", la "Distanza taglio tra gli oggetti", la "Distanza taglio" in "Punto croce" e le opzioni "Punti finali alla connessione più vicina, anche sui rifili" non verranno calcolate durante l'abilitazione o disabilitazione della funzionalità "sequenza automatica".

È importante ricordare che durante il re-sequencing, alcuni oggetti potrebbero cambiare, a causa della funzionalità "Rimuovi sovrapposizione" che viene applicata automaticamente. L'opzione "Rimuovi sovrapposizione" che si trova nella barra degli strumenti "Proprietà" rimuove le parti non necessarie del disegno posizionate al di sotto di altri oggetti, per ridurre il conteggio e lo spessore dei punti di ricamo. Non li rimuove in modo permanente come fa lo strumento "Ritaglia", ma conserva le informazioni sul disegno finché non si salva il disegno nel file di punti (.dst, .pes, ecc.). Pertanto, puoi spostare un oggetto di grandi dimensioni dalla parte inferiore del disegno (che assomiglia a un bordo / struttura a causa della funzionalità "Rimuovi sovrapposizione") e posizionarlo sopra, ma una volta fatto, scoprirai che esso cambia in un oggetto di riempimento di grandi dimensioni che copre tutti gli altri oggetti. Per superare questo devi usare lo strumento "Taglia" prima dalla barra degli strumenti "standard", per tagliare l'oggetto in basso e poi riordinarlo. Tutti questi vengono calcolati automaticamente quando la funzionalità "Sequenza automatica" è abilitata.

Taglio - Crea disegni con i tagli

Il software implementa la funzionalità "Taglia" in modo da semplificare il taglio. Nei seguenti punti presenteremo come funziona Intaglio. Collegati al tuo taglierino Digitale e le possibilità sono infinite. Puoi facilmente connetterti a una varietà di Digital Cutter (Artistic Edge, Zing, Silhouette Cameo-Portrait-SD, eCraft, Foison, eClip USB 2, Redsail e GCC Jaguar) o esportarli in un formato di file supportato dal tuo cutter (*.PLT,*.SVG,*.DXF,*.Brother FCM, and *. NCK files). È possibile creare forme, motivi e disegni nel software e tagliarlo praticamente da qualsiasi materiale. È possibile tagliare tessuti per applique, vinile per aderire a camicie, vetri, pareti o specchi, calamite per la vostra auto o frigorifero, carta per qualsiasi progetto. Preparati a sperimentarti con nuove tecniche, materiali e design in pochissimo tempo! Nel seguente topis presenteremo alcuni esempi di come creare disegni Cut. Generalmente possiamo facilmente modificare qualsiasi parte del disegno in una linea di taglio applicando il tipo di taglio.

Tutte le funzionalità descritte nei seguenti argomenti (capitolo Taglia) sono abilitate solo se è stato abilitato Taglia Tecnica tecnica per il design creato / modificato.

Creare un progetto di taglio da zero

In questo argomento creeremo un design da zero, senza utilizzare alcuna fonte grafica e utilizzando gli strumenti di progettazione disponibili e progetteremo alcuni oggetti e li trasformeremo in oggetti "Taglia".

1. Avvia il software e crea un nuovo design, l'area di progettazione apparirà vuota senza alcun disegno.
2. Utilizzando l'icona delle tecniche  assicurati che sia abilitata solo la tecnica "Taglia".

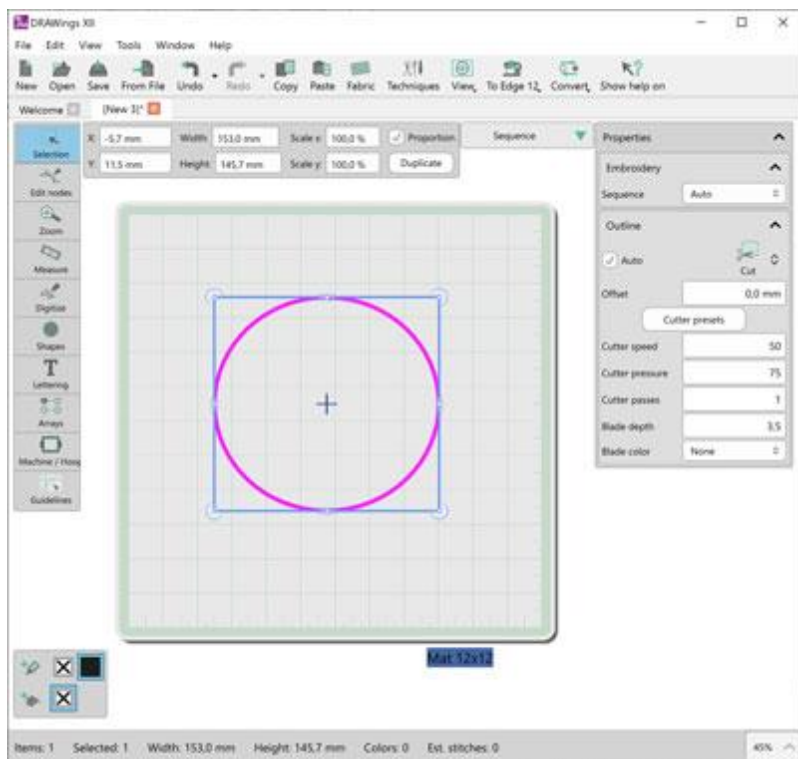

3. Creeremo un logo come il design con un oggetto "Testo" e un "Simbolo", quindi tagliamo le lettere e il simbolo in un materiale con colori diversi. Avvia lo strumento "Testo" **T** dalla barra degli strumenti "Strumenti".

4. Fare clic sul luogo in cui si desidera posizionare l'oggetto di testo. Ora nella barra "Opzioni strumenti" puoi digitare qualsiasi testo che desideri e puoi anche regolare le opzioni del testo aggiunto prima di aggiungere.



Regola le opzioni di testo

5. Digitare "Acqua" e faremo clic con il pulsante sinistro sulla selezione Rettangolo  per finalizzare il testo inserito e rilasciare lo strumento di testo.

Water

Testo inserito

6. Per poter separare l'oggetto di testo selezionerò un colore di riempimento chiaro e un colore di contorno più scuro come puoi vedere nella figura seguente.

Water

7. Ora useremo l'opzione "Inserisci simbolo" dell'opzione di menu "Strumenti" per aggiungere una forma di goccia. Avviare "Inserisci simbolo", selezionare il carattere "Wingdings", selezionare l'icona di rilascio come nella seguente figura e premere il pulsante "Inserisci".

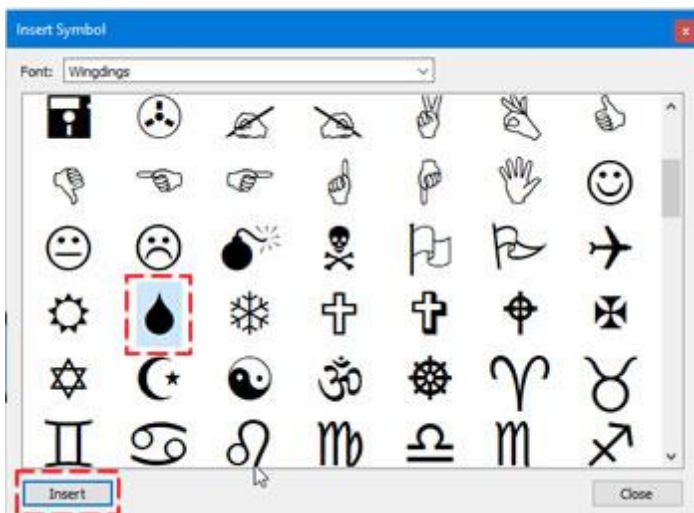



8. La finestra di dialogo del simbolo di inserimento si chiude e il cursore si trasforma in una croce in attesa di specificare la posizione del simbolo. Fare clic e trascinare per definire la posizione e la dimensione del simbolo.



9. Selezioneremo un colore azzurro per il riempimento del simbolo e un blu più scuro per il contorno del simbolo.



10. Dato che abbiamo solo la tecnica "Cut" abilitata, qualsiasi oggetto che progettiamo viene automaticamente impostato per avere un "Cut"  tipo di contorno. Quindi non abbiamo bisogno di fare nulla, gli oggetti creati sono già tagliati  oggetti. Seleziona sia l'oggetto Testo che il Simbolo e controlla le proprietà del profilo. Come puoi vedere nella figura seguente ci sono alcune opzioni sul "Cutter" che presenteremo in seguito in dettaglio.

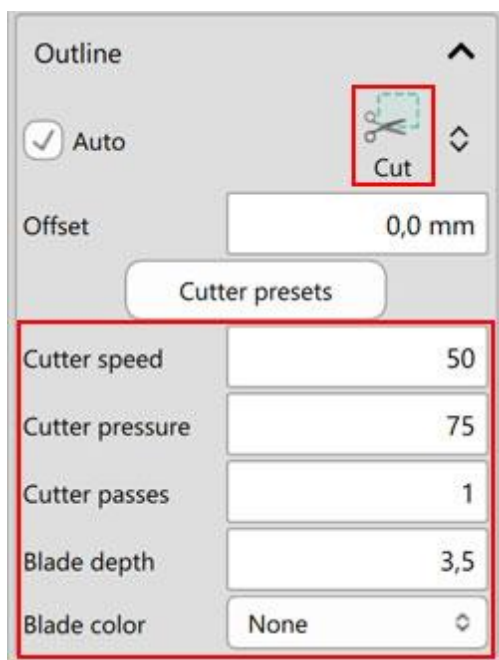

11. Supponiamo che abbiamo finito con il design e siamo pronti a tagliare le parti usando il nostro cutter digitale. Vogliamo tagliare i personaggi su un materiale di colore rosso e il simbolo su un materiale di colore blu. Quindi abbiamo bisogno di un materiale adesivo rosso di larghezza 66,3 mm e altezza 18,5 mm in base alla dimensione della parte di testo da posizionare sul tappetino da taglio e blu in base alla dimensione del simbolo di caduta.

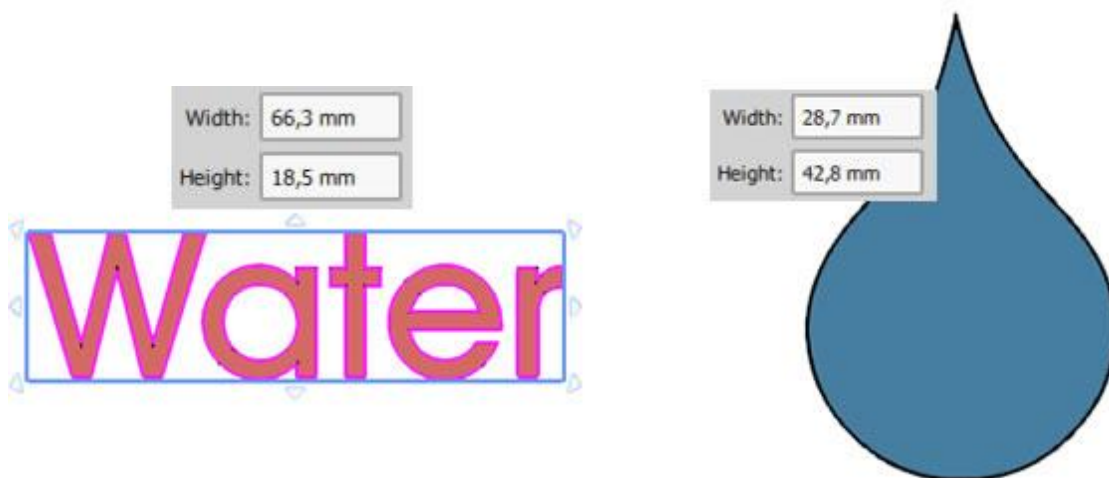

12. Usa l'opzione "Esporta su taglierine" dal menu "File-Esporta".

13. Dalla finestra di dialogo che appare, dobbiamo selezionare uno dei cutter da collegare o un formato file se vogliamo esportarlo in un file e importarlo nel nostro cutter in modo manuale. Nel nostro esempio utilizzeremo il taglierino artistico, fare clic sull'icona Artistic Edge Cutter e quindi fare clic su "Connetti" per procedere

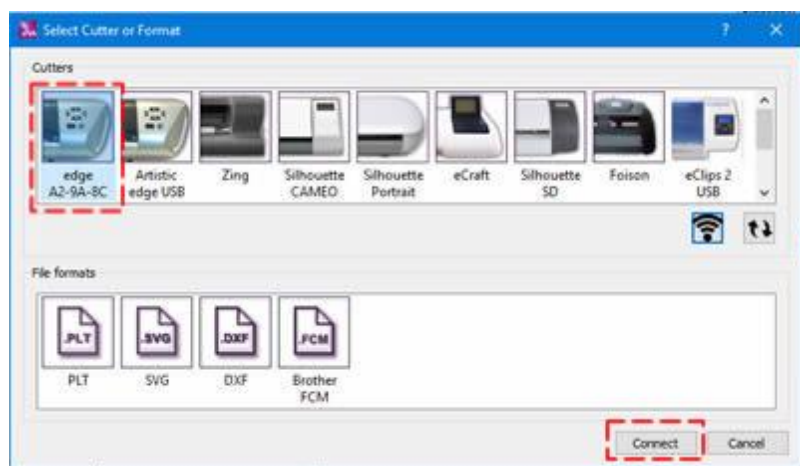

14. Apparirà la finestra di dialogo "Esporta su taglierina", utilizzando questa finestra di dialogo è possibile tagliare qualsiasi parte del disegno con il cutter. Se la taglierina digitale è collegata correttamente e accesa, a questo punto dovresti essere in grado di comunicare direttamente con la taglierina attraverso questa finestra di dialogo.

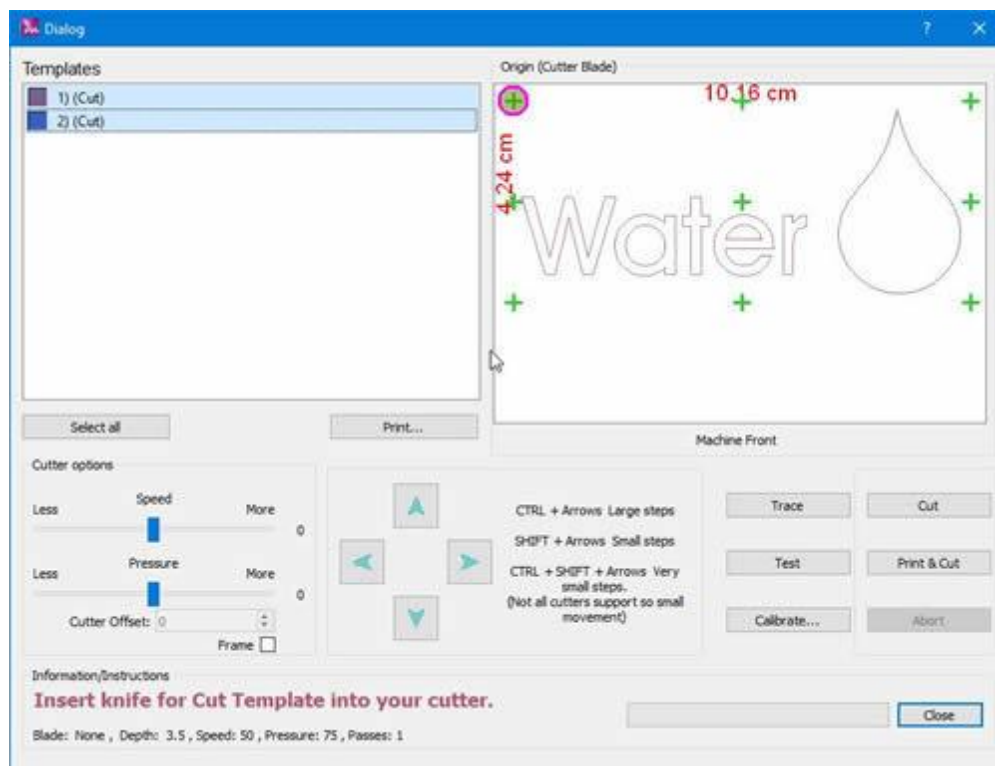



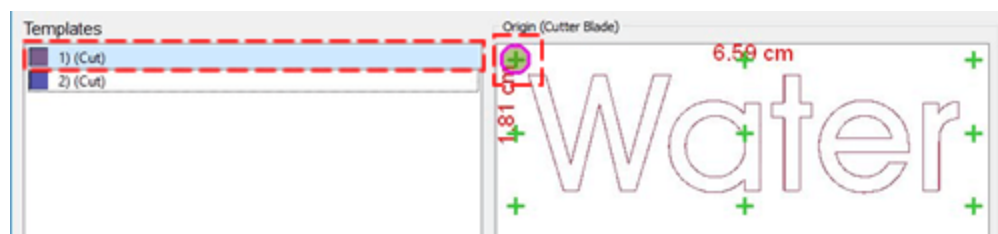

15. Prima di procedere è necessario aver caricato il taglierino con i materiali da taglio nel cutter.

16. Per prima cosa selezioneremo la parte di testo da tagliare dall'area Modelli e imposteremo il punto di partenza o nell'angolo in alto a sinistra. Questo è il punto da cui vuoi iniziare il cutter.



17. Se non hai mai usato questo materiale sul tuo cutter, devi prima eseguire un taglio di prova per verificare che il materiale sia tagliato correttamente con le impostazioni correnti. Utilizzando i pulsanti freccia, spostare la lama in una posizione che non verrà utilizzata per il taglio effettivo e premere il pulsante Test. La taglierina eseguirà un taglio di prova del materiale, sbuccia la parte tagliata per verificare se è stata tagliata correttamente. se non fosse adeguato, regolare le opzioni della taglierina finché non si è soddisfatti del risultato.

18. Ora devi posizionare la lama per il taglio effettivo del materiale. Nel nostro caso dobbiamo spostare la lama vicino al bordo della parte in alto a sinistra del materiale in base all'origine che abbiamo selezionato. Utilizzare i pulsanti freccia per spostare la lama nella posizione desiderata. Se hai bisogno di mettere a punto la posizione della lama, puoi usare i tasti "Ctrl", "Shift" per regolare il passo del movimento.

- Tenere premuto il tasto MAIUSC  Tenere premuto il tasto Shift per rendere il movimento piccolo.
- Tieni premuto il tasto "Ctrl"  (per Mac OS usare "Cmd") per avere un grande passo di movimento.
- Usa i tasti Ctrl e Shift insieme ( + ) (Per Mac OS usare "Cmd") per fare un passo di movimento molto piccolo.

19. Puoi "tracciare" l'area di cui il disegno avrà bisogno per assicurarsi che si adatti al materiale che hai inserito.

20. Premere infine "Taglia" per avviare il processo di taglio vero e proprio.

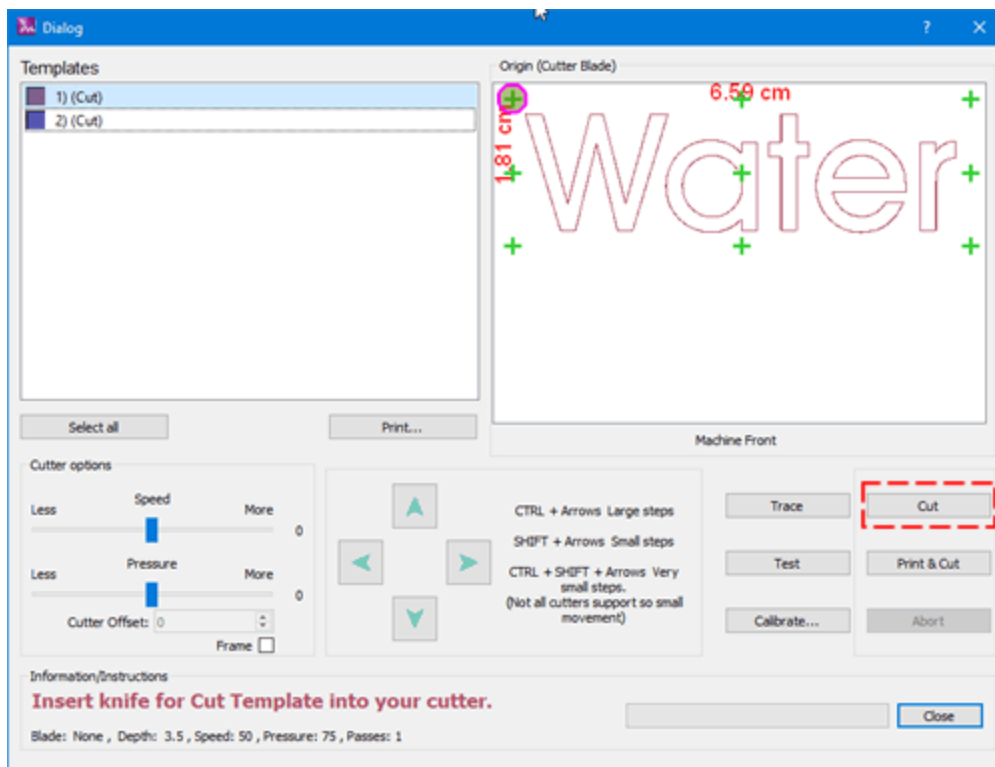

21. Dopo aver completato il processo di taglio della parte di testo, è necessario tagliare la parte del simbolo. Selezionare il modello di simbolo, impostare lo stesso punto di partenza e spostare la lama nell'angolo superiore sinistro del materiale blu sul tappetino da taglio utilizzando le frecce. Premere

Taglia per continuare a tagliare la parte Simbolo. Se hai seguito correttamente tutti i passaggi, a questo punto devi staccare la parte per utilizzarli per i tuoi progetti.

Proprietà del taglio

Come abbiamo già detto, possiamo facilmente creare qualsiasi design e applicando il "Taglio" tipo di contorno la parte selezionata è contrassegnata come un disegno tagliato e possiamo tagliarla usando il nostro taglierino digitale. Il tipo di contorno "Taglia" viene applicato solo agli oggetti con contorno, altrimenti non è disponibile. Se abbiamo solo la tecnica "Taglia" abilitata e importiamo un disegno vettoriale, questo viene automaticamente convertito in linee "Taglia". Quando abbiamo altre tecniche, il software seleziona altri tipi di contorni per l'artwork importato. Possiamo applicare "Taglia" su qualsiasi oggetto semplicemente selezionando l'oggetto e quindi premendo sul pulsante "Taglia" digitare sulla scheda "Struttura" della barra "Proprietà".

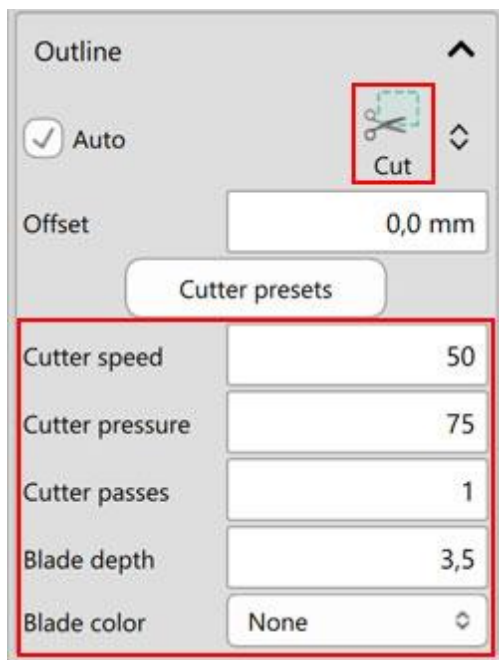

Per il tipo "Cut" abbiamo la proprietà "Offset" e un set di impostazioni del cutter.

Offset

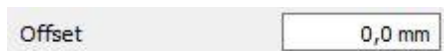

Definendo un valore di "Offset" per un contorno di "taglio", è possibile specificare una distanza, interna o esterna rispetto all'originale, che si desidera spostare "Taglia". Ad esempio: se si imposta il valore di offset su 3mm, "Taglio" si sposterà di 3 mm verso tutte le direzioni al di fuori della posizione iniziale. D'altra parte, se si imposta il valore su -3mm, "Taglio" sposta il contorno di 3 mm in tutte le direzioni all'interno della posizione iniziale. Nel campo numerico Offset è possibile inserire il valore dell'offset desiderato (Offset taglio), con il valore più basso di -15mm e il valore più alto 15mm. Inoltre, puoi aumentare o diminuire il valore di offset ruotando la rotellina del mouse, se ce n'è una. Il valore che stai inserendo definisce la distanza esatta che vuoi che il "Taglio" abbia dalla posizione della grafica iniziale. Se il valore è negativo, si

verificherà un offset interno e il contrario, se positivo. Il valore di offset predefinito è zero e può essere modificato solo da te. Eventuali modifiche apportate al valore di offset vengono automaticamente visualizzate in anteprima sul design

Impostazioni taglierina

Tutti gli oggetti "Taglia" vengono prodotti posizionando una lama sulla taglierina digitale e quindi esportando il disegno nella taglierina. Le seguenti opzioni di taglio (Pressione della taglierina, Velocità, Passate, Colore della lama e Profondità) dovrebbero essere regolate correttamente per produrre qualsiasi disegno usando la taglierina digitale. Le seguenti opzioni di taglio devono essere regolate per ciascun oggetto, qui in Proprietà o nella finestra di dialogo Esporta su taglierina. Per aiutarvi a selezionare le impostazioni corrette in base al materiale e al tipo di operazione, abbiamo preparato varie preimpostazioni operative. Fai clic sul pulsante Preset di Cutter e dal menu a discesa seleziona uno dei preset disponibili per Cutter e il materiale che intendi utilizzare. Questa selezione preimpostata riguarda solo gli oggetti selezionati.

Cutter speed	50
Cutter pressure	75
Cutter passes	1
Blade depth	3,5
Blade color	None

Ad esempio, se stai per tagliare un disegno su Vinyl usando il taglierino artistico, devi selezionare il preset appropriato. Se selezioniamo Edge - Vinyl preset allora tutte le opzioni del cutter verranno impostate come nella figura sopra.

Cutter presets			
Name	Material	Blade color	Blade depth
Edge	Vinyl	Red	2.0
Edge	Fabric with Terial Magic	Yellow	4.0
Edge	Fabric backed with Fusible Webbing	Yellow	4.0
Edge	Wool Felt – treated with Terialmagic	Yellow	4.5
Edge	Felt backed with Freezer Paper	Yellow	8.0
Edge	Naugahyde/Pleather (medium weight)	Blue	8.0
Edge	Leather (lightweight, Kid)	Blue	4.0
Edge	Paper 20 lbs. +	Red	2.0
Edge	Card Stock (medium weight) 60 lbs. +	Red	3.0
Edge	Heavyweight Card Stock/Cardboard	Blue	6.0
Edge	Heavy metallic card stock	Blue	4.0
Edge	Contact paper	Red	2.0
Edge	Crystal Template Material - Smooth	Blue	5.0
Edge	Crystal Template Material - Flocked	Blue	6.0
Edge	Stencil Plastic	Blue	10.0
Edge	Plastic	Red	5.0
Edge	Paint/Draw	None	0.0
Zing	25mil Rhinestone template	None	0.0
Zing	18mil PVC Rhinestone Template	None	0.0
Zing	Fabric backed with Fusible Webbing	None	0.0
CAMEO	25mil Rhinestone template	None	0.0
CAMEO	18mil PVC Rhinestone Template	None	0.0
eCraft	25mil Rhinestone template	None	0.0
eCraft	18mil PVC Rhinestone Template	None	0.0
Foison	25mil Rhinestone template	None	0.0
REDSail	25mil Rhinestone template	None	0.0
GCC_Jaguar	25mil Rhinestone template	None	0.0

Se si dispone di un materiale speciale o si desidera migliorare la qualità "Taglio", è possibile regolare le opzioni di taglio modificando le seguenti opzioni (Velocità taglierina, Pressione, passaggi, profondità della lama e selezione della lama).

Velocità del taglierino

Cutter speed

Con questo valore, è possibile specificare la velocità con cui la macchina taglierà il disegno. Questo valore varia dalla macchina da taglio alla macchina da taglio e alcune macchine non consentono di modificare questo valore con il nostro software. È possibile apportare modifiche attraverso il pannello della macchina. Sentiti libero di cambiare l'impostazione della velocità in base alla velocità con cui vuoi tagliare il disegno. Il campo Velocità taglierina può assumere valori da 0 a 100.

Pressione del cutter

Cutter pressure

Con questo valore, se è abilitato, è possibile specificare la forza che la macchina aggiungerà al blade per tagliare il disegno o la penna / pennello per disegnare il disegno. Questo valore varia dalla macchina da taglio alla macchina da taglio e alcune macchine non consentono di modificare questo valore con il nostro software. È possibile apportare modifiche attraverso il pannello della macchina. Sentiti libero di cambiare l'impostazione della Pressione del cutter in base alla profondità che vuoi che il materiale sia tagliato o verniciato. Il valore di Cutter Pressure varia dal materiale da taglio al materiale da taglio. Il materiale più spesso richiede più pressione e meno materiale. Il campo di pressione Cutter può assumere valori da 0 a 100.

Passaggi

Cutter passes

È possibile specificare il numero di passaggi con cui si desidera creare il disegno. In realtà definisce quante volte ogni forma sarà creata dalla macchina.

Profondità della lama

Blade depth

Con questa opzione è possibile impostare la profondità della lama della lama. Questo valore varia dalla macchina da taglio alla macchina da taglio e dipende dalla selezione della lama (alcune taglierine digitali hanno più di una lama). Questa opzione è una sorta di informazioni perché potrebbe essere necessario regolare manualmente la profondità della lama manualmente quando si posiziona la lama sulla taglierina digitale. Il valore della profondità della lama varia dal materiale da taglio al materiale da taglio. Il materiale più spesso richiede più profondità e meno materiale. Il campo di profondità Blade può assumere valori compresi tra 1 e 12.

Colore della lama

Blade color



Questo menu a discesa elenca il colore Blade che devi usare per tagliare il materiale specifico. Questo è applicabile su macchine specifiche che includono varie lame, con colori diversi. Di solito ogni colore è per il taglio di materiali diversi. Controllare il manuale dei cutter per ulteriori informazioni su quale lama proviene da quale materiale.

Ad esempio, per Artistic Edge cutter i Blades sono per il seguente utilizzo:

- Blue Cap Blades serve a tagliare materiali più spessi
- Red Cap Blades è per il taglio di materiali sottili
- Yellow Cap Blades è per il taglio di tessuti

Seleziona il colore Blade che utilizzerai per l'oggetto attualmente selezionato e durante il processo di taglio il Software ti notificherà che dovrai usare il rispettivo colore Blade per tagliare la forma.

Stampa e Taglia

Facciamo una breve presentazione su come funziona la funzionalità "Stampa e taglia". Come abbiamo già detto, la funzionalità di Print & Cut funziona in 2 modi in base al cutter utilizzato. Per "Artistic Edge", "Zing" e "Foison Koala" che hanno un puntatore laser, dobbiamo puntare (sulla carta stampata) con il puntatore laser alcuni segni speciali durante la procedura in modo che la stampa e il taglio siano allineati correttamente. Per Silhouette CAMEO dotato di uno speciale meccanismo di riconoscimento ottico, è necessario posizionare la carta stampata sulla taglierina e il cutter riconoscerà i segni speciali utilizzando il riconoscimento ottico. Per

il seguente esempio abbiamo usato la taglierina "Zing" che utilizza un puntatore laser. Inizieremo dal disegno della figura seguente.



La linea esterna è impostata per avere il tipo di contorno "Taglia". Dal menu "File", espandi l'opzione "Esporta" e dal menu visualizzato usa l'opzione "To Cutters". Dalla finestra di dialogo che appare, dobbiamo selezionare uno dei cutter da collegare o un formato file se vogliamo esportarlo in un file e importarlo nel nostro cutter in modo manuale. Nel nostro esempio useremo la taglierina "Zing", fare clic sull'icona "Zing" Cutter e quindi fare clic su "Connect" per procedere.

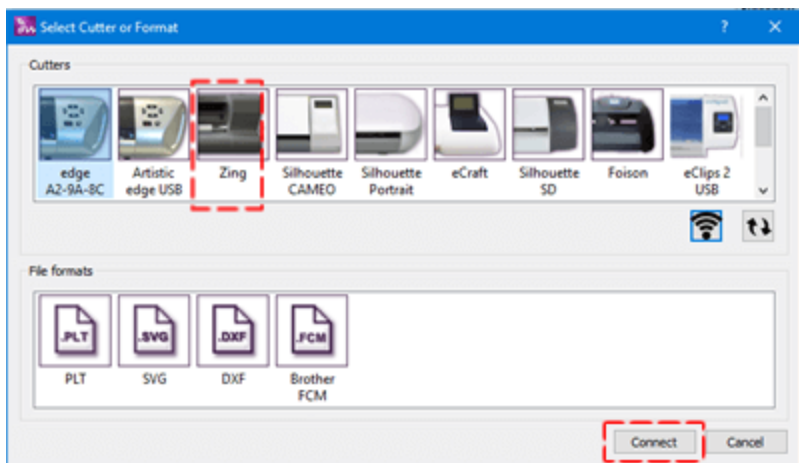

Seleziona un cutter o Esporta in un file

Viene visualizzata la finestra di dialogo Esporta su taglierina, utilizzando questa finestra di dialogo è possibile tagliare qualsiasi parte del disegno con la taglierina. Se la taglierina digitale è collegata correttamente e accesa, a questo punto dovresti essere in grado di comunicare direttamente con la taglierina attraverso questa finestra di dialogo. Ai fini di questa dimostrazione presenteremo la funzionalità Print & Cut.

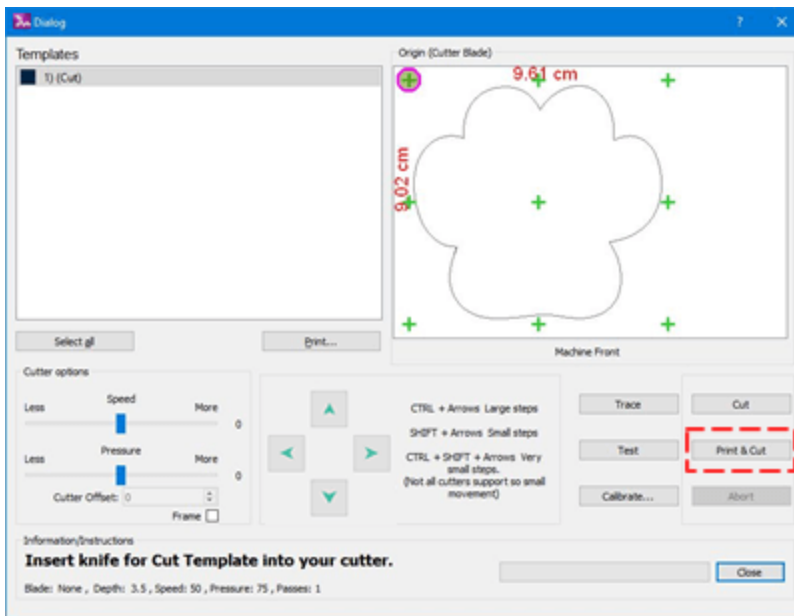

Una procedura guidata inizierà a guidarci attraverso la procedura. Innanzitutto è necessario premere la stampa per inviare il disegno alla stampante.

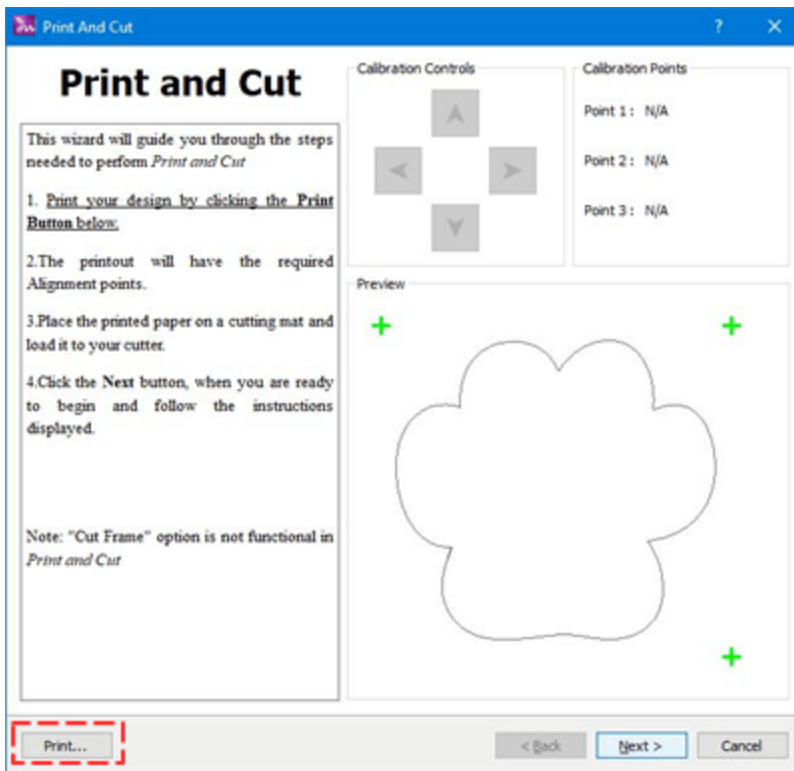

Regola le opzioni di stampa e premi "Stampa" per inviare alla tua stampante.

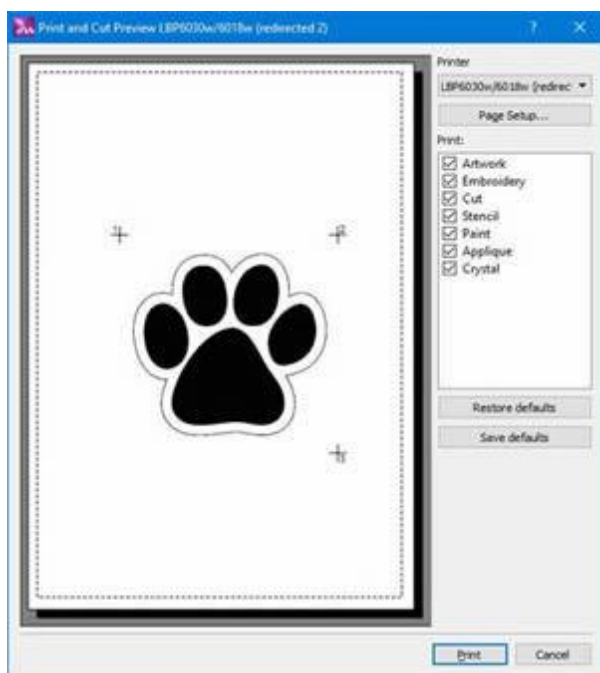

A questo punto dobbiamo ricordare che è possibile rimuovere la linea di taglio dalla stampa in modo da avere solo la grafica e non la linea di taglio.

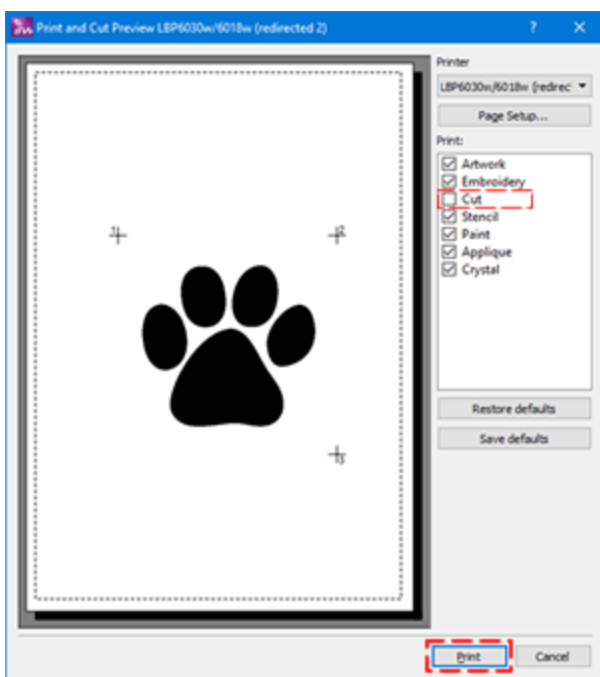

Ora è necessario posizionare la carta stampata sul tappetino da taglio e posizionare il tappetino sul cutter. La carta stampata appare nella seguente figura. Ora, premendo next sulla procedura guidata Print & Cut, viene richiesto di spostare il puntatore laser sui 3 punti puntati dagli ellissi rossi.

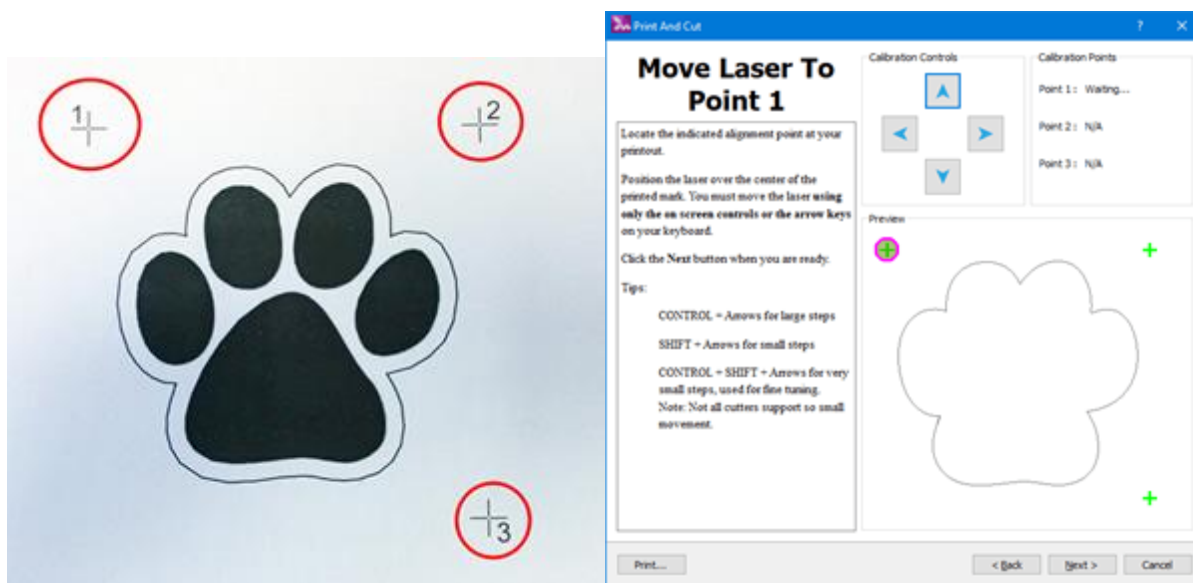

Premere Avanti per definire il primo, spostare il puntatore laser usando i tasti freccia al centro della croce di ogni punto.

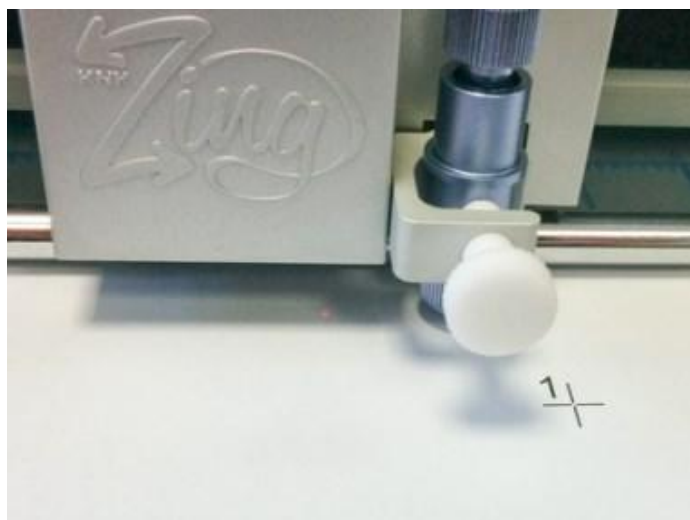

Sposta il puntatore laser usando i tasti freccia sulla tastiera per spostare il puntatore al centro dell'asse del primo punto



Spostati al centro del primo punto usando i tasti freccia e premi Avanti.



Spostare il puntatore al centro del secondo punto usando i tasti freccia e premere Avanti.



Spostati al centro del terzo punto usando i tasti freccia e premi Taglia per avviare il processo di taglio vero e proprio.

Alla fine è possibile rimuovere la carta in più e si ha il contorno del taglio del progetto.



Preferenze Software

In questa sezione presenteremo la finestra di dialogo "Opzioni" e come impostare le preferenze per i vari aspetti del software. È possibile avviare la finestra di dialogo "Opzioni", utilizzando "Opzioni" del menu "Strumenti" o premendo il tasto di scelta rapida Ctrl + T. Per gli utenti Mac OS vai al menu "Essentials" - "Preferenze" o usa i tasti "Cmd +". Nella finestra di dialogo che appare puoi modificare le proprietà in ogni scheda del menu.

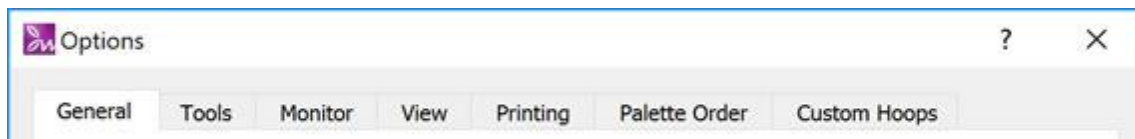

Fare clic su ciascuna scheda, sull'immagine sopra, per visualizzare le loro opzioni.

Generali

Nella scheda "Generale" della finestra di dialogo "Opzioni" è possibile selezionare una lingua per l'interfaccia utente, è possibile gestire "Livelli di annullamento" e "Passi di backup automatici" e infine selezionare il sistema di misurazione e le relative opzioni. È possibile aumentare o diminuire i programmi "Annulla livello" in base alle proprie esigenze. Il numero che definisci è il numero di operazioni che puoi annullare.

Il pulsante "Aggiorna manuali" appare solo se è disponibile un aggiornamento per la lingua attualmente selezionata.

Nota: i livelli alti di annullamento acquisiscono più memoria di sistema.

Con l'opzione "Passaggi di backup automatico" puoi impostare dopo quante delle tue azioni si verificherà un backup automatico. Ad esempio, se la procedura di backup automatico è impostata su 5, il software eseguirà un backup ogni 5 modifiche apportate al progetto.

È possibile selezionare il "Sistema di misura" del programma, per impostazione predefinita i programmi mostrano tutti i valori di misurazione in Metrica (mm). Se desideri visualizzare "Pollici", puoi usare il pulsante "A imperiale" e questo cambierà la visualizzazione di tutte le misure in pollici.

È possibile regolare la "Dimensione limite dello sfondo" digitando un nuovo valore. Questo valore numerico specifica la larghezza o l'altezza massima di qualsiasi immagine importata. Se una qualsiasi delle dimensioni dell'immagine importata (larghezza o altezza) è maggiore del "limite dimensioni dello sfondo" predefinito (29,5 cm), i valori di risoluzione (larghezza, altezza e dpi) sono adattati automaticamente per corrispondere a questo limite.

Selezionando l'opzione "Sostituisci la selezione della macchina predefinita dai dati del file da ricamo", la macchina predefinita cambierà in base al file da ricamo importato, come .pes, .jef ecc. Pertanto, se si importa un file .jef e la macchina predefinita era impostata su Brother, la macchina cambierà automaticamente in Janome. Attualmente i formati dei file da ricamo supportati sono .pes, .jef, e .jef+.

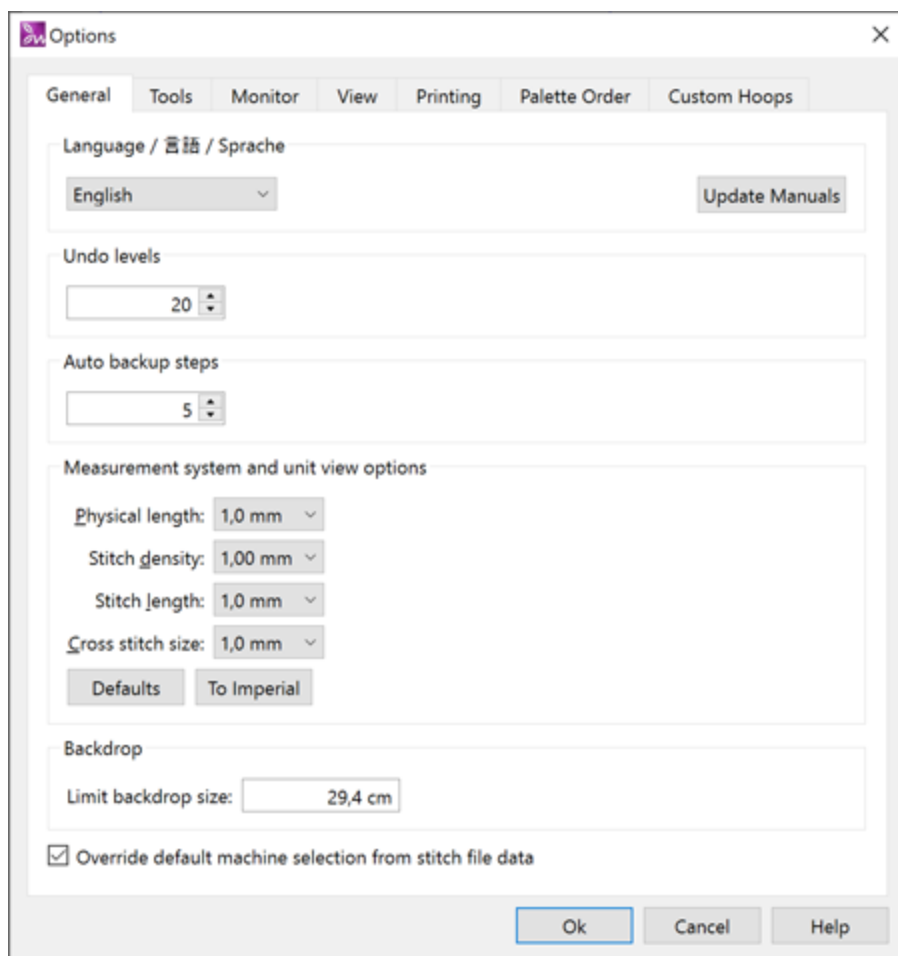

Strumenti

Nella scheda "Strumenti" è possibile modificare alcune opzioni sugli strumenti di selezione, lo stato di messa a fuoco del gestore di sequenza e la selezione di una modalità per lo strumento del digitalizzatore.

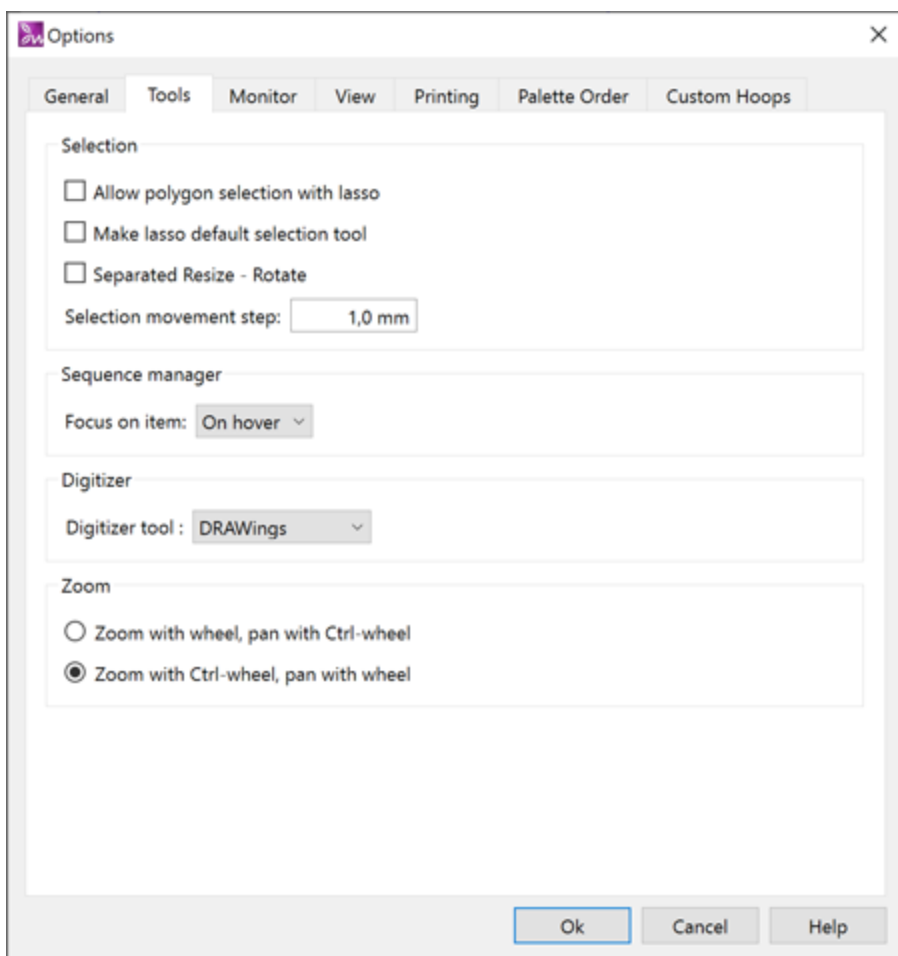

Selezione

- Se selezioni "Consenti selezione poligono con lazo", attiverai una funzione extra dello strumento Lazo. Questa funzione ti consente di disegnare segmenti rettilinei di un bordo di selezione. Per disegnare un bordo di selezione con bordi retti, avviare lo strumento Lazo e ogni volta che si desidera creare una linea mentre si effettua una selezione lazo, è necessario fare clic due volte per definire il punto iniziale della linea e il punto finale della linea. Quando il tuo ultimo bordo dritto della tua selezione raggiunge il punto iniziale, verrà creato il poligono di selezione che attiva tutti gli oggetti di progettazione che circondano.
- È possibile impostare "Lazo" come strumento di selezione predefinito, utilizzando "Crea strumento di selezione predefinito lazo".
- Il software ha 2 modalità operative per le trasformazioni. L'impostazione predefinita è "Separa ridimensionamento - ruota" e questo significa che per impostazione predefinita quando si seleziona un oggetto si hanno maniglie "Scala-Scala" e si deve fare clic sull'oggetto per passare alle maniglie "Ruota-inclinate". Ulteriori informazioni sono disponibili sull'argomento Trasforma gli oggetti.
- Nel campo "Selezione movimento" è possibile specificare la distanza che si desidera spostare di un oggetto ogni volta che si preme il "tasto freccia" sulla tastiera. Il movimento del passo predefinito è 1 mm.

Manager sequenza

Usando il menu a discesa "Focalizza sugli oggetti" puoi specificare quando gli oggetti nell'area di lavoro saranno focalizzati quando lavorerai con il gestore di Sequenza. Per applicare questa opzione, fare clic su OK nella finestra di dialogo e riavviare il software.

- On Hover: Selezionando questa opzione ogni volta che si passa con il mouse su un oggetto nel gestore Sequenza, questo verrà immediatamente messo a fuoco (evidenziato e centralizzato nella porta di visualizzazione del software).
- On Click: Selezionando questa opzione ogni volta che si fa clic su un oggetto nel gestore Sequenza, quest'ultimo verrà messo a fuoco (evidenziato e centralizzato nella porta di visualizzazione del software) immediatamente.
- Mai: selezionando questa opzione l'opzione di messa a fuoco sarà disabilitata.

Monitor

Nella scheda "Monitor" è possibile definire la larghezza effettiva del monitor. Questo è importante se si desidera visualizzare i disegni dei punti nelle loro dimensioni reali quando si fa clic su selezione zoom 100% dalla barra degli strumenti standard. Per trovare la larghezza del tuo monitor puoi misurare l'area visibile con un righello. Il risultato della misura deve essere inserito nel campo di testo Area visibile nel formato metrico corretto. Un altro modo per definire la larghezza del tuo monitor è conoscere le dimensioni del tuo monitor in pollici e semplicemente cliccando sul rispettivo pulsante di dimensioni preimpostate del monitor. Il programma imposterà automaticamente la larghezza del tuo monitor. Infine, utilizzando l'opzione "Rilevamento automatico", il programma proverà a rilevare automaticamente le dimensioni del monitor. Per attivare le modifiche devi fare clic su "OK" nella finestra di dialogo "Opzioni". La prossima volta che proverai a visualizzare il disegno del punto con lo zoom al 100%, la dimensione del tuo disegno sarà quella reale.

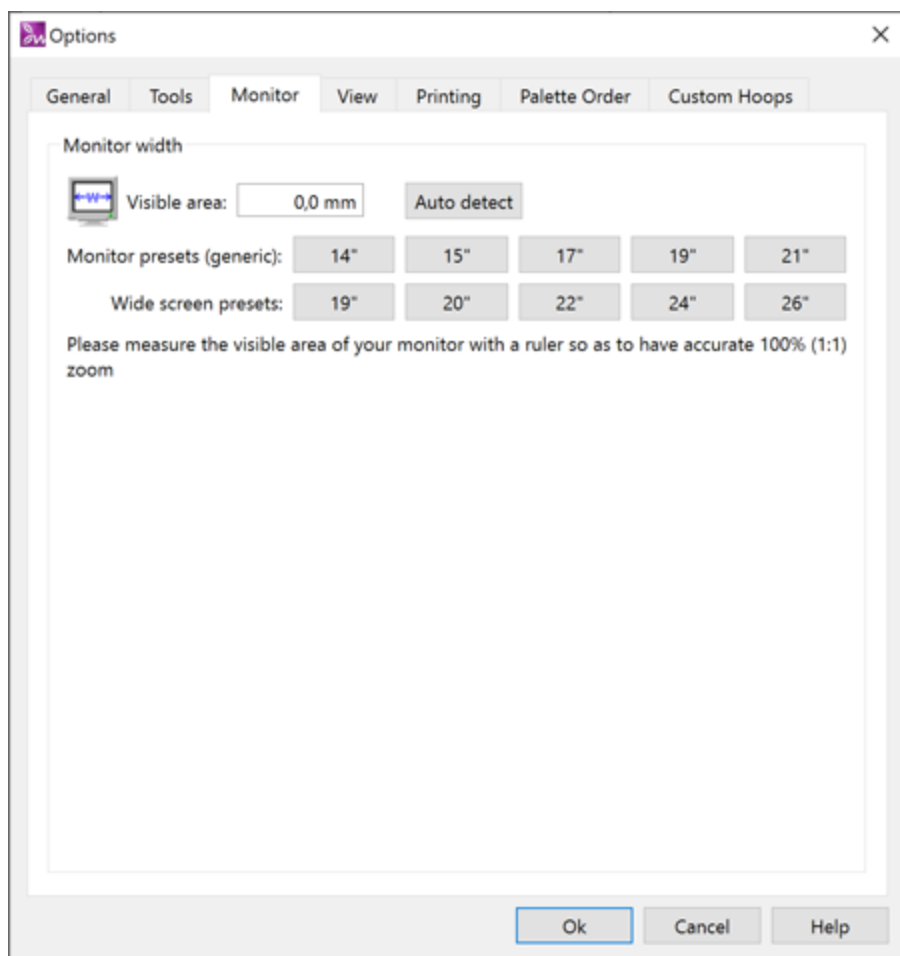

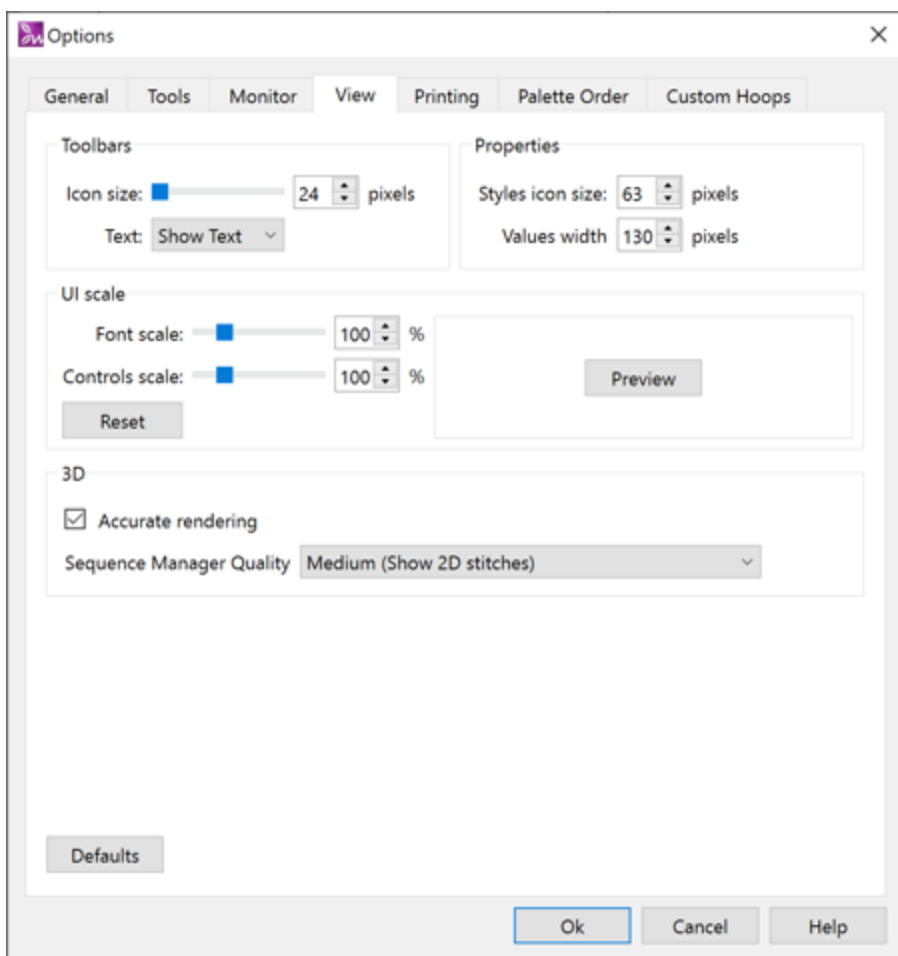

Visualizza

Nella scheda "Visualizza" è possibile regolare la visualizzazione delle barre degli strumenti. È possibile modificare le dimensioni delle icone "Tipo di punto", delle "Icône stile" e delle icone della barra degli strumenti "Standard" e "Strumenti". È inoltre possibile selezionare se il testo "Etichetta" verrà visualizzato o meno e la posizione dell'etichetta.



Proprietà

- Dimensione delle icone degli stili: In questo campo numerico è possibile specificare la dimensione delle icone "Stile" della barra degli strumenti "Proprietà". Il numero di questo campo indica la dimensione in pixel delle icone. È possibile inserire l'esatta dimensione desiderata o regolare la dimensione facendo clic sulle frecce accanto al valore o facendo clic sul valore e ruotando la rotella del mouse  se presente. La dimensione dell'icona degli stili non può essere superiore a 64 pixel.
- Larghezza valori: in questo campo numerico è possibile specificare la larghezza dei valori della barra delle proprietà. È possibile inserire la dimensione esatta desiderata o regolare la dimensione facendo clic sulle frecce accanto al valore o facendo clic sul valore e ruotando la rotellina del mouse  se presente. La "larghezza dei valori" della barra degli strumenti Proprietà non può essere inferiore a 100 pixel.

Barre degli strumenti

Utilizzando la barra di traccia "Dimensione icone" è possibile definire la dimensione delle icone per la barra degli strumenti "Standard" nell'area superiore dell'applicazione e per la barra degli strumenti "Strumenti" nell'area sinistra dell'applicazione. Il numero definito è la dimensione dell'icona in pixel. Inoltre, è possibile scegliere se visualizzare o meno il testo dell'etichetta accanto a ciascuna icona.

Scala Ui

Utilizzando le barre di traccia "Scala caratteri" o "Scala controlli" è possibile scalare i "caratteri" visibili o i "controlli" del software in generale. Con il pulsante "Reset" è possibile ripristinare la scala predefinita dell'interfaccia utente.

Infine, utilizzando il pulsante "Defaults" è possibile ripristinare i valori predefiniti nella scheda "View", ad eccezione di "UI Scale" che ha un'opzione separata "Reset". Per applicare tutte le regolazioni effettuate, è necessario fare clic sul pulsante "OK" della finestra di dialogo "Opzioni" e riavviare il software. Al successivo avvio del software, tutte le modifiche apportate avranno effetto immediato.

3D

In questa sezione è possibile regolare le impostazioni 3D del software.

- Selezionando l'opzione "Rendering accurato", la qualità 3D sarà migliore e più accurata.
- Dal menu a discesa "Qualità gestore sequenze" è possibile selezionare la qualità delle forme sul gestore sequenze. È possibile impostare la qualità su "Bassa (mostra il contorno quando possibile)", Media (mostra i punti 2D) o "Alta (mostra i punti 3D)".

Queste impostazioni influenzano la velocità del software e la qualità della resa 3D.

Stampa

Nella scheda Stampa è possibile regolare i caratteri di stampa, le dimensioni del testo e i parametri di stampa.

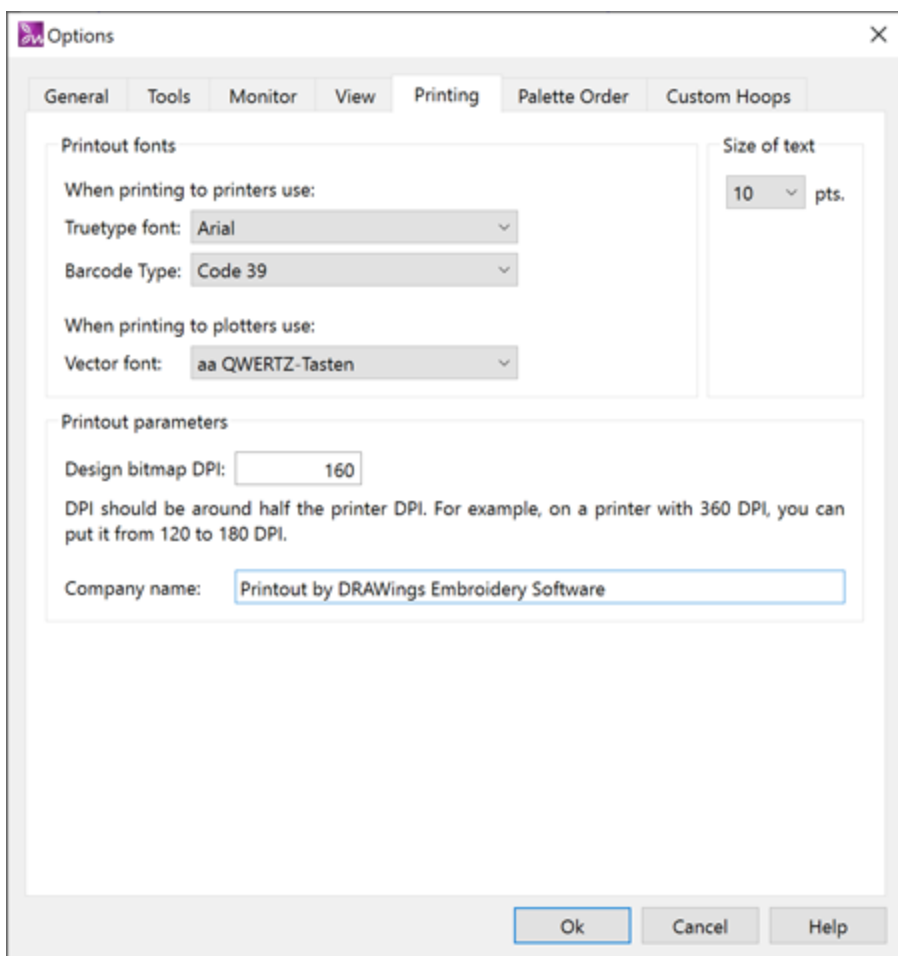

Caratteri stampati

Nell'opzione "Font di stampa" è possibile impostare il "font True Type" che la stampante utilizzerà per la stampa, il "font vettoriale" che il plotter utilizzerà per la stampa e il "tipo di codice a barre" che si preferisce visualizzare nella stampa. I "tipi di codice a barre" supportati sono il "Codice 39" e il "Codice 39 esteso".

Inoltre, nell'opzione "Dimensione del testo" è possibile specificare la dimensione dei caratteri nella stampa. Fare clic sul menu a discesa e selezionare una dimensione.

Parametri di stampa

Nei "Parametri di stampa" è possibile definire il "DPI" (Dots Per Inch) della stampa e il "nome-slogan" che verrà aggiunto alla stampa. La definizione del "DPI" della stampa è importante per la qualità della stampa. Il valore DPI che deve essere inserito nel campo "Design bitmap DPI" e dovrebbe essere circa la metà del DPI di cui è capace la stampante. Ad esempio, su una stampante con 360 dpi, è possibile impostare il valore da 120 a 180 dpi. Nel campo "Nome dell'azienda" è possibile aggiungere il nome della società o uno slogan che si desidera visualizzare nella stampa.

Ordine Palette

Utilizzando la scheda "Ordine tavolozza" è possibile selezionare quale delle "palette di colori" disponibili sarà visibile e modificare l'ordine in cui appaiono nell'elenco colori "Gestione colori".

Utilizzare la casella di controllo accanto a ciascuna delle tavolozze dei produttori di fili disponibili per selezionare quali di questi saranno disponibili nell'elenco colori di Gestione colori o scheda colori.

Palette order

	Name	Visible
1	ACKERMANN ISACORD	<input checked="" type="checkbox"/>
2	ACKERMANN ISAFIL	<input checked="" type="checkbox"/>
3	ACKERMANN ISALON	<input checked="" type="checkbox"/>
4	ACKERMANN ISAMET	<input checked="" type="checkbox"/>
5	AMANN ISALON 40	<input type="checkbox"/>
6	ANGELKING	<input type="checkbox"/>

Inoltre è possibile selezionare una delle tavolozze disponibili e trascinare in un'altra posizione dell'elenco e proprio così è possibile spostare le tavolozze più utilizzate nella posizione più comoda.

Palette order

	Name	Visible
1	ACKERMANN ISACORD	<input checked="" type="checkbox"/>
2	ACKERMANN ISAFIL	<input checked="" type="checkbox"/>
3	ACKERMANN ISALON	<input checked="" type="checkbox"/>
4	ACKERMANN ISAMET	<input checked="" type="checkbox"/>
5	JANOME	<input type="checkbox"/>
6	ANGELKING	<input type="checkbox"/>
7	JANOME	<input checked="" type="checkbox"/>
8	ANGELKING 5 FEEL SOFT	<input type="checkbox"/>

Impostare palette colori predefinita

È inoltre possibile selezionare la tavolozza predefinita del produttore che verrà utilizzata per qualsiasi nuovo disegno utilizzando la casella combinata "predefinita". Se si desidera lavorare con i colori RGB, è possibile abilitare l'opzione "RGB come predefinito" nella parte inferiore della finestra di dialogo.

Palette order

	Name	Visible	Default
1	ACKERMANN ISACORD	<input checked="" type="checkbox"/>	<input type="radio"/>
2	ACKERMANN ISAFIL	<input checked="" type="checkbox"/>	<input type="radio"/>
3	ACKERMANN ISALON	<input checked="" type="checkbox"/>	<input type="radio"/>
4	ACKERMANN ISAMET	<input checked="" type="checkbox"/>	<input checked="" type="radio"/>
5	AMANN ISALON 40	<input type="checkbox"/>	<input type="radio"/>
6	ANGELKING	<input type="checkbox"/>	<input type="radio"/>

RGB as Default

Telai personalizzati

Nella scheda "Telai personalizzati" della finestra di dialogo "Opzioni" crei i cerchi personalizzati se stai utilizzando un telaio non disponibile nell'elenco dei telai. Facendo clic sul pulsante "Più" verrà visualizzata la finestra di dialogo del telaio personalizzato in cui è possibile definire un nuovo telaio personalizzato con le dimensioni preferite. Il telaio che creerai verrà aggiunto all'elenco dei cerchi per la macchina selezionata, permettendoti di riutilizzarlo tutte le volte che vuoi. Le dimensioni da inserire devono essere le dimensioni fornite dal produttore del telaio per il telaio specifico.

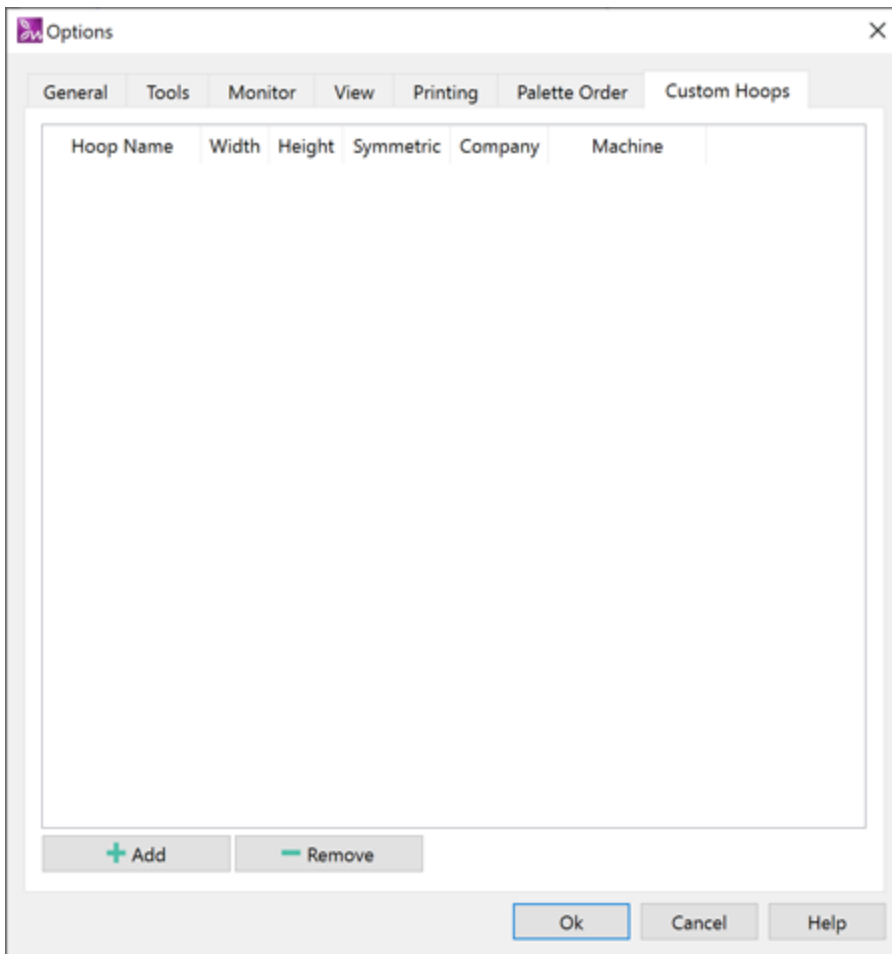

Per creare un telaio personalizzato devi impostare le dimensioni che desideri avere, seleziona il produttore della macchina e il modello della macchina, seleziona la forma del telaio e definisci un nome, quindi aggiungilo all'elenco dei telai premendo il **Aggiungi** bottone

- **Nome telaio - Descrizione:** La prima opzione che hai è digitare il Nome telaio - Descrizione nel rispettivo campo. La descrizione del nome che inserirai in questo campo sarà il nome che visualizzerai nel file Seleziona Telaio menu a discesa. Se si dimentica di compilare questo campo, il software ti chiederà di farlo. È buona norma anche aggiungere sempre una descrizione del telaio (Ovale, Rettangolo arrotondato ecc.) E delle sue dimensioni nel Nome telaio - Descrizione campo, per essere più facile per te decidere quale devi usare.
- **Produttore della macchina :** Seleziona il produttore della macchina su cui stai utilizzando questo telaio.
- **Modello di macchina:** Seleziona il modello della macchina, il telaio verrà elencato sui telai disponibili della macchina selezionata.
- **Forma del telaio :** Seleziona se il nuovo telaio sarà rettangolare Rettangolo o Circolare.
- **Larghezza:** nel Larghezza campo valore è possibile inserire la larghezza del telaio che si desidera utilizzare.
- **Altezza:** nel Altezza :campo valore è possibile inserire l'altezza del telaio che si desidera utilizzare.

Dopo aver regolato le opzioni, è possibile salvare il telaio premendo il pulsante "Crea" che aggiungerà il telaio all'elenco dei cerchi della macchina selezionata. Per usare il telaio che hai creato devi Selezionare un telaio attraverso la scheda "Benvenuto" o usando l'icona "Macchina / Telaio" sulla barra degli strumenti.

- A -

A curva 110
 A linea 110
 Abbreviazioni 145
 Aggiornamento 14
 Aggiungi - elimina i nodi 110
 Aggiungi del testo 143
 Aggiungi le linee guida 101
 Aggiungi nuovi oggetti come cloni 125
 Aiuto 16
 Allinea 127
 Altezza dello specchio 124
 Annulla 133
 Applicazione
 Sequenza 200
 Applicazione distanza telaio fuori 219
 Aprire i file DRAW 34
 Aprire il disegno 34
 Aree sovrapposte nei monogrammi 159
 Artistic Edge 73
 Avanti di uno 172

- B -

Barra degli strumenti
 Misurare 93
 Stampa 48
 Bordo Automatico 126

- C -

Cambia colori 164
 Cambia il telaio 224
 Chiave Software 12
 Cloni 125
 Colore contorno predefinito 164
 Colore degli oggetti del testo 164
 Colore degli oggetti grafici 164
 Colore di riempimento predefinito 164
 Combinare 132
 Contorni vicini 110
 Contorno 164, 205
 Cordoncino seriale 209
 Contorno in oggetto 132
 Converti
 Ambiente trapunto 181
 Bordo Automatico 181
 Coltello 181

 Converti contorno a oggetto 181
 Converti in curve 181
 Converti riempimento alla linea centrale 181
 Crea contorni dalla formae 181
 Crea floreale 181
 Crea riempimento dalla formae 181
 Converti contorno in oggetto 132
 Converti in curve 44
 Copia 116
 Cordoncino
 Coompensazione 189
 Densità 189
 Pattern 189
 Rimuovi le sovrapposizioni 189
 Sequenza 189
 Sovrapposizioni 189
 Stili 189
 Cordoncino seriale
 Compensazione 209
 Densità 209
 Imbastitura 209
 Pattern 209
 Cornice 152
 Cosa c'è di nuovo 17
 Crea un disegno tagliato da zero 246

- D -

Di fronte al disegno 172
 Dietro al disegno 172
 Dimensione 119
 Distanza di taglio in punto croce 219
 Distanza rasafilo tra gli oggetti 219
 Distribuisci 127
 Dividi Contorno 115
 Doppio Passaggio 205
 Dropbox 54
 DXF 65

- E -

Editor dei nodi 107
 Editor dei punti 136
 Elimina 116
 Elimina punti 140
 Esporta
 Su Dropbox 54
 Esporta alla taglierina 64, 66
 Esporta cristalli
 A DXF 65
 A HPGL 65

- Esporta cristalli
 - A SVG 65
- Esporta il disegno 54
 - Dxf 63
 - File Vector 62
 - Trapunta 63
- Esporta su Dropbox 54
- Esporta su dxf 63
- Esporta su file vector 62
- Esporta su taglierini
 - Artistic Edge 73
 - Configurazione wireless 73
- Esporta un disegno
 - Immagine del ricamo 60
- Esporta un'immagine da ricamo 60
- Esportare su trapunta 63

- F -

- Fai la stessa altezza 130
- Fai la stessa dimensione 130
- Fai la stessa larghezza 130
- Fonte di luce 96
- Formati dei file 47

- G -

- Generale 217
- Generale - Proprietà del designo 218
- Gestione del colore 162, 166
- Gestione File 82
- Gestore delle Sequenze 173
- Griglia 97
- Gruppo 131

- H -

- HPGL 65

- I -

- Importa
 - Bitmap 42
 - Ricamo 42
 - Vettore 42
- Importa file da ricamo 44
- Imposta il colore della penna 164
- Imposta il colore di riempimento 164
- Imposta il colore predefinito 164
- Imposta la sorgente luminosa 96

- Impostazioni 262
- Impostazioni della stampante 48
- Impuntura 183, 205
 - Passaggio Singolo 205
 - Passaggio Triplo 205
 - Singolo passaggio 205
 - Spessore 205
 - Stili 205
 - Thickness 205
 - Triplo passaggio 205
- Inclina 121
- Inclinazione 121
- Incolla 116
- Indietro di uno 172
- Inserisci punti 140
- Installation 9
- Installazione 9
- Inverti la selezione 87

- L -

- Larghezza dello specchio 124
- Lavorare con i file 33
- Length 205
- Linee guida 101
- Lunghezza 205

- M -

- Mantieni la sequenza di oggetti sovrapposti, anche se tagliati 219
- Manuale Utente 16
- Modifica curve 110
- Modifica didascalia 156
- Modifica la forma dei nodi 107
- Modifica modello monogramma 157
- Modifica nodi 107
- Modifica oggetti 106
- Monogrammi 155
 - Aree sovrapposte 159
 - Modifica didascalia 156
 - Modifica modello monogramma 157
- Movimento a scatto 139

- N -

- Nessun contorno 205
- Nessun taglio di filo all'interno di oggetti combinati 219
- Nessuno Riempimento 189
- Nessuno selezionato 87

Nuovi oggetti come cloni 125

- O -

Object properties

Running 205

Oggetti di dimensioni automatiche 130

Opzioni

Generale 262

Monitor 265

Ordine di tavolozza 269

Stampa 268

Strumenti 263

Vista 266

Opzioni di ottimizzazione 219

Ottimizzatore 217

Outline 205

Outline Automatico 126

- P -

Penna 164

Posizionamento del testo 148

Proprietà

Applicazione 200

Proprietà degli oggetti 187

Nessuno Riempimento 189

Riempimento 188

Proprietà del disegno 217

Generale 218

Ottimizzatore delle proprietà del disegno 219

Proprietà dell'oggetto

Contorno 205

Cordoncino 189

Cordoncino seriale 209

Impuntura 205

Nessun contorno 205

Raso 195

Proprietà taglio 252

Punti

Inverti la selezione 137

Nessuno selezionato 137

Seleziona tutto 137

Selezione rettangolo 137

Un solo click di selezione 137

Punti finali alla connessione più vicina, anche su rasafili 219

Punto raso 183

- R -

Raso

Compensazione 195

Densità 195

Imbastitura 195

Lunghezza 195

Pattern 195

Rimuovi le sovrapposizioni 195

Sequenza 195

Stili 195

Requisiti di sistema 9

Ricamo 183

Ricamo leggero 185

Ricamo leggero normale 185

Ricamo liscio 185

Ricamo normale 185

Ricamo pesante 185

Ricamo super leggero 185

Ricerca 35

Ricerca del disegno 35

Ridisegna lentamente

Muovi tra gli oggetti - Punti 98

Simulazione 98

Ridurre al minimo i cambiamenti di colore 219

Riempimento 188

Riempire 164

Rimuovi le sovrapposizioni 134

Riordina 172

Riordina oggetti 172

Ripristina 133

Ruotare 123

- S -

Salva 47

Salva come 47

Salvare i disegni 47

Satin Tipo di punto seriale 183

Scala 119

Scheda di riferimento rapido 29

Scrittura 143

Select Fabric 185

Seleziona con il mouse

Laccio 85

Rettangolo 85

Singolo clic 85

Seleziona il tessuto 185

Seleziona nel manager della sequenza 90

Seleziona nodo 109

Seleziona per colore 89
 Seleziona per colore della penna 166
 Seleziona per colore di riempimento 166
 Seleziona per Qualsiasi colore 166
 Seleziona per tipo di punto 88
 Seleziona punti 137
 Seleziona tutto 87
 Selezione del colore 166
 Selezione del tessuto 185
 Selezioni 85
 Selezioni per colore 166
 Separa 131
 Separare 132
 Sequenza di ricamo 238
 Sequenza di ricamo automatica 238
 Sequenza di ricamo manuale 242
 Settings 262
 Smart text 145
 Spazio di lavoro 21
 Specchiamento degli oggetti 124
 Sposta i punti 139
 Spostare gli oggetti 115
 Spostare i nodi 110
 Stampa e taglia 255
 Stampa il disegno 49
 Stampa l'opera 52
 Stampa modelli di taglio 78
 Stampa tagliata 78
 Stessa altezza 130
 Stessa dimensione 130
 Stessa larghezza 130
 Strategia di ottimizzazione 219

- Da destra a sinistra 219
- Da grande a piccolo 219
- Da sinistra a destra 219
- Dal basso verso l'alto 219
- Dall'esterno all'interno 219
- Dall'interno verso l'esterno 219

 Strumento direzioni 214
 Strumento dividere 214
 Strumento per misurare 93
 SVG 62, 65
 System requirements 9

- T -

Taglia 116, 246
 Taglia un disegno da zero 246
 Tagliare

- Contorno 252
- Cordoncino seriale 252

Dividere 252
 Impuntura 252
 Impuntura prima 252
 Offset taglio 252
 Parti scartate 252
 Riempimento rete 252
 Tecniche 26
 Telaio 98
 Testo 143
 Testo sul tracciato 148
 Tipi di punto 183
 Tipo di punto 88
 Tipo di punto croce 183
 Tipo di punto di riempimento riga 183
 Tipo di punto satinato 183
 Trapunta 63
 Trasforma 117
 Trasformazioni 106

- U -

Unire i nodi 114

- V -

Vettore 43
 Vista

- Anteprima 3D 94
- Punti 94
- Punti di affondamento 94
- Struttura 94

 Vista del telaio 98
 Visualizza - Nascondi nodi 141
 Visualizza griglia 97
 Visualizza spessore 95
 Visualizza strumenti 92

- Z -

Zoom

- Ingrandire 92
- Panoramica 92
- Zoom precedente 92

 Armonia 169